

KRASANKA MAJER JURIŠIĆ  
ANA ŠKEVIN MIKULANDRA  
EDITA ŠURINA

# Ladanje u Trstenom



Hrvatski  
restauratorski  
zavod



KRASANKA MAJER JURIŠIĆ  
ANA ŠKEVIN MIKULANDRA  
EDITA ŠURINA

# *Ladanje u Trstenom*

POSJED OBITELJI GUČETIĆ I KONZERVATORSKA  
ISTRAŽIVANJA POVIJESNIH GRAĐEVINA

Zagreb, 2023.



*Profesorici dr. sc. Nadi Grujić i akademiku Vladimiru Markoviću, čiji su konzervatorski pristup i terenski rad, a prije svega ljubav prema našoj graditeljskoj baštini, bili putokazi za naš rad.*

Ova knjiga je rezultat timskog rada na istraživanjima povijesnih građevina ladanjskog posjeda obitelji Gučetić u Trstenom. Uz podršku Hrvatskog restauratorskog zavoda i Hrvatske akademije znanosti i umjetnosti, trudile smo se pridonijeti boljem poznavanju tog vrlo vrijednog graditeljskog sklopa, prepoznatog kao najuščuvaniji primjer dubrovačkih ljetnikovaca. U tome su nas uvelike usmjeravali i djelatnici Arboretuma Hrvatske akademije znanosti i umjetnosti, posebno upravitelj dr. sc. Ivan Šimić i kolegica dr. sc. Maja Kovačević, koji su strpljivo i sa zanimanjem pratili naš terenski rad i uvijek bili otvoreni za razgovor i razmjenu ideja.

Hvala mr. Janji Ferić Balenović, Ljubi Gamulinu, Nataši Jakominić Marot, Iskri Karniš Vidovič i dr. sc. Martini Ivanuš na pripremi ove knjige. Naša velika zahvala i svim kolegama iz Hrvatskog restauratorskog zavoda i vanjskim suradnicima s kojima smo tijekom godina u Trstenom surađivali, a najviše Nataliji Vasić, Ivani Drmić, Andrei Šimunić, dr. sc. Vinki Marinković, Anki Čurić, Luciji Vuković, dr. sc. Ani Marinković, dr. sc. Martini Wolff Zubović, Katarini Gavrilici, Fani Župan, Ivanu Brautu i dr. sc. Domagoju Mudronji, potom dr. sc. Zehri Laznibat i dr. sc. Antunu Baći iz nadležnog Konzervatorskog odjela u Dubrovniku, Zoranu Peroviću iz Državnog arhiva u Dubrovniku i dr. sc. Antunu Konculu iz arhiva Dubrovačke biskupije.

Našim obiteljima zahvaljujemo na poticajima, strpljenju i podršci u našem radu.

*Autorice*

# Sadržaj

<b>Predgovor</b>	<b>10</b>
<b>Riječ urednika</b>	<b>14</b>
<b>Uvod</b>	<b>17</b>
<b>Trsteno, zeleni spokoj s pogledom na plavetnilo dubrovačkih Elafita</b>	<b>21</b>
<b>Posjed obitelji Gučetić u Trstenom</b>	<b>25</b>
Izgradnja ljetnikovca i njegove renesansne faze	28
Popravci i uređenja nakon potresa 1667. godine	32
Promjene u 19. stoljeću i početkom 20. stoljeća: kasnoklasicistički projekt i romantičarske ideje	38
Nova uloga: Arboretum Hrvatske akademije znanosti i umjetnosti (od 1948. godine)	43
<b>Prostorne i oblikovne odlike povijesnih građevina i krajobraza, oprema</b>	<b>47</b>
Ladanjska kuća	48
Paviljon	65
Kapelica sv. Jeronima	67
Fontana i akvedukt	70
Gospodarske zgrade: mlinica, spremište i ljetna kuhinja	76
Povijesni perivoji	82
<b>Prepoznate vrijednosti: <i>villa deliziosa con amenissimo giardino</i></b>	<b>89</b>
<b>Ususret zaštiti i revitalizaciji ladanjske cjeline Gučetića u Trstenom</b>	<b>93</b>
<b>Prilog: povijesne građevine Gučetićeve ljetnikovca u vrijeme istraživanja</b>	<b>103</b>
<b>Izvori i literatura</b>	<b>135</b>
<b>Kazalo imena i lokaliteta</b>	<b>139</b>
<b>Izvori slikovnih priloga</b>	<b>143</b>
<b>Sažetak / Summary / Riassunto</b>	<b>145</b>







# Predgovor

**ARBORETUM TRSTENO NAJVAŽNIJA JE** povijesna arhitektonsko-pejzažna cjelina na području jadranske Hrvatske, a svjedoči o ladanjskoj kulturi života hrvatskoga plemstva od 15. do početka 20. stoljeća. Ladanjska kuća s vrijednim inventarom, perivoj s obilježjima arboretuma, povijesne građevine i perivojna oprema – sve to čini izuzetnu spomeničku cjelinu – ne samo u razmjerima dubrovačke kulture ladanja, usporedive s istodobnom talijanskom kulturom perivojnoga stvaralaštva, posebice iz doba renesanse, nego i cjelokupne hrvatske kulturne baštine.

Arboretum Trsteno Hrvatske akademije znanosti i umjetnosti, smješten u naselju Trsteno (područje Dubrovnika), jedna od brojnih Akademijinih znanstvenih i muzejskih jedinica, poseban je zbog znanstvenih, florno-vegetacijskih, kulturno-galerijskih, nastavnih, edukacijskih i turističkih obilježja. Na 25,61 ha površine (256.099 m<sup>2</sup>) Arboretum se sastoji od graditeljskoga sklopa ljetnikovca s vidikovcem i pomoćnim zgradama (mlinica, krušna peć, pojata, kapela) te od pejzažnih površina koje čine renesansno-barokni perivoj uz ljetnikovac s fontanom i akveduktom, neoromantični perivoj s početka 20. stoljeća na Drvarici, maslinik, nasadi agruma i palmi te raznolika prirodna šumska vegetacija.

Arboretum je osnovan 1948. godine na prostoru i na podlozi povijesnoga perivoja i ladanjskog posjeda dubrovačke plemićke obitelji Gučetić (Gozze). Iste je godine ladanjska cjelina zaštićena i dodijeljena Hrvatskoj akademiji znanosti i umjetnosti. Arboretum Trsteno ima svojstva kulturnoga dobra i spomenika parkovne arhitekture. Zato je zaštićen na temelju dvaju zakona – Zakona o zaštiti i očuvanju kulturnih dobara i Zakona o zaštiti prirode.

Budući da je Arboretum Trsteno jedinstvena povijesna, kulturna i prirodna spomenička cjelina na širem dubrovačkom području, ali i na području Republike Hrvatske, potrebno mu je osigurati primjerenu obnovu i prilagodbu današnjim i budućim potrebama, čuvajući identitet i naslijeđene vrijednosti minulih stoljeća. Stoga je Hrvatska akademija znanosti i umjetnosti pokrenula sveobuhvatni dugoročni projekt obnove i revitalizacije Arboretuma Trsteno. Obnovom, revitalizacijom i osuvremenjivanjem petstogodišnje dubrovačke ladanjske cjeline te očuvanjem botaničko-vegetacijskih obilježja unaprijedit će se u Hrvatskoj jedinstvena cjelina kulturno-povijesnoga, znanstvenoga, obrazovnog i turističkoga značaja.

Projekt Arboretum i ljetnikovac Trsteno – obnova i revitalizacija petstogodišnje ladanjske cjeline, u sklopu kojega je Hrvatski restauratorski zavod proveo i opsežna konzervatorsko-restauratorska istraživanja svih povijesnih građevina, stvara pretpostavke za cjelovitu i dugoročnu obnovu i unaprjeđenje Arboretuma Trsteno afirmirajući graditeljsko-pejzažnu cjelinu Arboretuma koju obilježava raznolikost arhitektonskih, graditeljskih, perivojnih, flornih i vegetacijskih sadržaja kojima se predočava kultura ladanjskoga života s hortikulturnim i gospodarskim aspektima tijekom razdoblja od gotovo pola tisućljeća.

Stoga je ova monografija iznimno vrijedan doprinos planiranoj obnovi nekadašnje ladanjske cjeline obitelji Gučetić (Gozze) u Trstenom, danas Arboretuma Trsteno Hrvatske akademije znanosti i umjetnosti. U njoj su prikazani rezultati sustavnih višegodišnjih istraživanja ladanjske kuće i drugih povijesnih građevina koje čine cjelinu ljetnikovca, jednog od najistaknutijih i vjerojatno najpoznatijih spomenika dubrovačke ladanjske arhitekture. Sustavno je obrađena i prezentirana sva prikupljena povijesna građa i dokumentacija, potkrijepljena novim spoznajama proizišlim ponajprije iz terenskog rada na građevinama, dajući temeljit doprinos poznavanju slojevitosti cjeline. Knjiga je namijenjena ne samo konzervatorima i restauratorima, nego i povjesničarima umjetnosti, arhitektima, pejzažnim arhitektima, urbanim šumarima, povjesničarima kulture te svima koji se znanstveno ili stručno zanimaju za kulturno naslijeđe, poglavito za obnovu, revitalizaciju i unaprjeđenje kulturne baštine, primjenjujući dosadašnja znanja i iskustva na obnovi svih drugih kulturnih dobara.

*akademici Igor Anić i Mladen Obad Šćitaroci  
Hrvatska akademija znanosti i umjetnosti*





# Riječ urednika

**MONOGRAFIJA LADANJE U TRSTENOM** autorica dr. sc. Krasanke Majer Jurišić, Ane Škevin Mikulandre i Edite Šurine prvo je izdanje nove biblioteke Hrvatskog restauratorskog zavoda. Želja nakladnika je sustavno objavljivati rezultate značajnih konzervatorsko-restauratorskih istraživanja i radova kojima se, s obzirom na struci svojstvene metodologije rada, iznose nove i dopunjavaju dosadašnje spoznaje o kulturnim dobrima s područja arheologije, arhitekture i likovne umjetnosti.

Knjiga je rezultat arhivskih, povijesno-umjetničkih i konzervatorsko-restauratorskih istraživanja provedenih u Zavodu od 2013. do 2018. godine, sa svrhom izrade dokumentacije za cjelovitu obnovu gospodarsko-ladanjskog arhitektonskog i hortikulturnog sklopa u posjedu dubrovačke vlastelinske obitelji Gučetić (Gozze), današnjega Arboretuma Hrvatske akademije znanosti i umjetnosti u Trstenom pokraj Dubrovnika. Uz ladanjsku kuću s paviljonom, na posjedu se nalaze kapelica sv. Jeronima, fontana s akveduktom te sklop gospodarskih zgrada (mlinice, spremišta, ljetna kuhinja i dr.). Građevine okružuju perivoji i vrtovi poznati po zbirci sredozemnih i egzotičnih biljaka te stari maslinici i vinogradi.

U monografiji autorice donose spoznaje iz dosadašnjih istraživanja i dostupnih podataka iz arhivskih izvora, stručnih i znanstvenih tekstova te opisa putopisaca i posjetitelja o povijesti gradnje, opreme i života na posjedu u Trstenom te ih dopunjuju rezultatima vlastitih konzervatorsko-restauratorskih istraživanja kojima su potvrđene pojedine prethodne pretpostavke, ali su izneseni i novi podaci o izgledu i funkcioniranju prvotnih objekata na imanju obitelji Gučetić.

Temi su pristupile sagledavajući povijesne i društvene okolnosti stjecanja posjeda te gradnje ladanjskih i gospodarskih objekata u Trstenom, naselju na području Dubrovačkog primorja (Terre nove), nakon što ga je Dubrovačka Republika kupnjom pripojila svojem teritoriju 1399. godine, na kojem se sljedećih stoljeća, u stabilnijim i sigurnijim uvjetima, razvila gospodarska i graditeljska aktivnost. Autorice iznose povijest i slijed članova obitelji Gučetić vezanih uz Trsteno, od Ivana Marinova Vitova Gučetića, koji 1494. godine počinje gradnju ladanjske kuće u Trstenom, preko istaknutoga dubrovačkog humanista, doktora filozofije i teologije te političara Nikole Vitova Gučetića (1549. – 1610.), potom člana druge grane obitelji, Rafaela Vladislava Gozze koji posjed kupuje 1678. godine, do posljednjega vlasnika iz obitelji, Vita Bassegli Gozzea (1853. – 1950.).

Obrađena je povijest gradnje ljetnikovca u vremenu jačanja humanističkih ideja te njegove specifičnosti uvjetovane strukturom strmog terena nad morem. Uz izvorne renesansne građevne faze ladanjske kuće i paviljona, određena je i kronologija gradnje i opremanja ostalih objekata te uređenja vrtova na posjedu, kao i njihovih naknadnih pregradnji, promjena namjene i obnova. Ističe se barokna obnova nakon razornoga potresa 1667. godine, kad suvremeno oblikovanje dobiva i fontana sa skulpturama. Nakon što je crnogorska vojska devastirala posjed Gučetić 1806. godine, tijekom prve polovice 19. stoljeća uslijedile su nove obnove, popravci i preinake. Početkom 19. stoljeća ladanjsku funkciju kuće zamjenjuje stambena, što uzrokuje i određene promjene u oblikovanju. U idućih stotinjak godina poduzima se vrijedno romantičarsko-historicističko uređenje i proširenje vrta i perivoja. Nakon Drugoga svjetskog rata imanje prelazi u državno vlasništvo, a danas njime upravlja Hrvatska akademija znanosti i umjetnosti, čijom se brigom i zauzimanjem provode istraživanja i projekti sa svrhom njegova očuvanja, revitalizacije i razvitka. Sagledavajući slojevitost objekata i vrtova gospodarsko-ladanjskoga sklopa u Trstenom, autorice donose preporuke za njihovu obnovu, prezentaciju i funkciju, temeljene na valorizaciji povijesnih i oblikovnih vrijednosti te jedinstvene kulturno-povijesne cjeline. Upravo funkcionalna interpretacija dobivena sintezom arhivskih, povijesnih i povijesnoumjetničkih podataka te saznanja iz materijalnih dokaza, proizišlih iz konzervatorsko-restauratorskih istraživanja, doprinos su ove knjige u proučavanju arhitekture, hortikulture, inventara i opreme objekata vlastelinske obitelji Gučetić u Trstenom.

*urednica mr. Janja Ferić Balenović  
Hrvatski restauratorski zavod*





# Uvod

**POTICAJ ZA OVU KNJIGU** bilo je htijenje Hrvatske akademije znanosti i umjetnosti<sup>1</sup> i Hrvatskog restauratorskog zavoda<sup>2</sup> da se u cilju očuvanja, revitalizacije i razvitka nekadašnjega ladanjskog sklopa obitelji Gučetić u Trstenom, danas Arboretuma Hrvatske akademije znanosti i umjetnosti, na jednom mjestu okupe podaci o povijesti izgradnje i rezultati provedenih konzervatorsko-restauratorskih istraživanja te definiraju polazišta za projektnu dokumentaciju.<sup>3</sup> Arhitektonsku cjelinu nekadašnjeg povijesnog posjeda čine ladanjska kuća i nekoliko povijesnih građevina, vrtovi i perivoji, stari maslinici, kao i površine pod prirodnom vegetacijom hrasta medunca, alepskog bora i čempresa, makije i priobalne stijene. Još je 1948. godine ladanjski sklop proglašen prirodnom rijetkošću, a 1962. upisan je u Registar zaštićenih kulturnih dobara, najprije kao spomenik vrtno arhitekture, potom 1967. godine kao spomenik kulture te od 2017. godine kao kulturno-povijesna cjelina (Lista zaštićenih kulturnih dobara RH, Z-7031).

Trsteno je prepoznatljiva povijesno-umjetnička, kulturna i turistička odrednica u bližoj okolici Dubrovnika. Ljepota njegovog okoliša i raznolikost vegetacije čine ga jednim od najljepših krajeva Dubrovačkog primorja pa nije neobično što je upravo ondje smješten ljetnikovac obitelji Gučetić (Gozze), čija je gradnja počela 1494. godine. Članovi te poznate dubrovačke obitelji, veliki zaljubljenici u prirodu, osmislili su, oplemenjivali i održavali jedan od najstarijih i najljepših perivoja naše obale, koji se razvijao od renesanse do današnjih dana, prerastavši sredinom prošloga stoljeća u arboretum. Ladanjska kuća i perivoj nalaze se niže od središta mjesta, zapadno od potoka koji

---

1 Hrvatska akademija znanosti i umjetnosti je uz financijsku pomoć Ministarstva kulture i medija, vlastitih sredstava i sredstava iz EU fondova, poticala i organizirala istraživanja i izradu dokumentacije za obnovu ladanjske cjeline Gučetić u Trstenom. U istu je svrhu imenovala i Odbor za obnovu i razvitak Arboretuma Trsteno (predsjednik Odbora: akademik Vladimir Marković; članovi Odbora: akademici Igor Anić, Igor Fisković, Nikola Ljubešić, Mladen Obad Šćitaroci, Franjo Tomić i Radoslav Tomić te tajnica HAZU-a Sara-Sanela Butorac).

2 Hrvatski restauratorski zavod aktivno je uključen u programe istraživanja i obnove povijesnih građevina u Arboretumu Trsteno od 2013. (otprije je radio na konzerviranju i restauriranju pojedinih dijelova pokretnog inventara).

3 Ova knjiga donosi saznanja iz konzervatorske dokumentacije koju je od 2013. godine izrađivao Hrvatski restauratorski zavod, kao i pregled tekstova iz elaborata za ljetnikovac, kapelicu sv. Jeronima, mlinicu i gospodarsku zgradu, zgradu s krušnom peći i za fontanu, uz podatke iz prethodno objavljenog članka, MAJER JURIŠIĆ, K. (2015): 19–36. Knjiga je dopunjena i naknadnim istraživanjima i podacima iz projekatne dokumentacije za obnovu povijesnih građevina. U bilješkama se oni kao izvor ne navode.



Crtež lučice u Trstenom ispod ljetnikovca, kraj 19. stoljeća

se spušta do mora. Uz potok je posjed ograđen visokim zidom. Ispred kuće sagrađen je paviljon, a iza njega kapelica sv. Jeronima te nešto dalje (u bujnoj vegetaciji perivoja) akvedukt s umjetnom spiljom i pred njom oblikovanom fontanom sa skulpturama. Na jugoistočnom dijelu imanja nalazi se nekoliko povijesnih gospodarskih zgrada, mlinice za masline i spremišta, dok je bliže kući jedna niska građevina s krušnom peći, a pojata za stoku sagrađena je u zapadnom dijelu posjeda, izvan ograđene cjeline.

U literaturi je ljetnikovac često spominjan. Navodi se u više pisanih djela; zapažen je u kasnorenesansnim radovima Nikole Vitova Gučetića, opisu Dalmacije Alberta Fortisa s kraja 18. stoljeća te u prikazima brojnih putopisaca i posjetitelja iz 19. i početka 20. stoljeća. U stručnim i znanstvenim člancima najčešće se ističe njegova renesansna faza, odnosno vrijeme 15. i 16. stoljeća, i mogući razvoj u odnosu na druge dubrovačke ljetnikovce. Iako se smatralo i da je u cijelosti srušen u potresu 1667. godine, gotovo da se i nije govorilo o njegovu izgledu i uređenju u 18. i 19. stoljeću, što ga je možda i u najvećoj mjeri odredilo s obzirom na do danas sačuvano stanje. Tek je relativno nedavno većim dijelom razriješen kronološki slijed vlasnika, članova obitelji Gučetić.<sup>4</sup> To je svakako još jedan element u definiranju pojedinih faza i promjena ladanjskog sklopa, a provedena konzervatorsko-restauratorska istraživanja upotpunila su materijalnim dokazima pojedine pretpostavke ili pak iznjedrila sasvim nove podatke. Nastojanjima današnjega korisnika, Hrvatske akademije znanosti i umjetnosti, uspostavljeno je zajedničko polazište i zagovarano je cjelovito sagledavanje ladanjskog sklopa, a svi su rezultati okupljeni u ideji o revitalizaciji njegovih povijesnih građevina i njegova uređenog okoliša.

Vrijednost nekadašnjega velikog obiteljskog imanja Gučetićevih u Trstenom nije samo u uvažavanju njegovih pojedinačnih kvaliteta, nego u ostvarenoj višestoljetnoj isprepletenosti arhitekture i prirode. Iako je to jedan od brojnih primjera nove arhitektonske vrste koja se od 15. stoljeća javlja u Dubrovniku, zadržavajući dominantna regionalna obilježja, kao i funkcionalnu i tipološku polimorfnost, to je i prvi primjer ladanjske kuće na čijoj se vanjštini pojavljuju samo renesansni oblici.<sup>5</sup> Ujedno, ostao je jedan od rijetkih sklopova na području nekadašnje Dubrovačke Republike koji je do danas očuvao prepoznatljiv su-odnos rezidencijalnog i gospodarskog, što u konačnici i odlikuje svekoliku ladanjsku izgradnju. U tom duhu preostaje poticati planiranu obnovu ljetnikovca i arboretuma, kako bi se prema dosadašnjim spoznajama i mogućim zaključcima iznova istaknuo humanistički element uređenja i arhitekture i prirode obiteljskoga ladanja, uključujući načela i metode suvremenih teorija zaštite, ali i prije iznesene pretpostavke<sup>6</sup> za obnovu dubrovačkih ljetnikovaca općenito.

4 VEKARIĆ, N. (2012), sv. 3, VEKARIĆ, N. (2014), sv. 5, KOVAČEVIĆ, M. A. (2012)

5 O dubrovačkim ljetnikovcima iscrpno je pisala dr. sc. Nada Grujić, a o ljetnikovcu obitelji Gučetić u Trstenom vidi: GRUJIĆ, N. (1994): 145–150 te DOBROVIĆ, N. (1946), ZDRAVKOVIĆ, I. M. (1951): 33–36, GRUJIĆ, N. (1987): 70–75, GRUJIĆ, N. (1994 b), GRUJIĆ, N. (2003), GRUJIĆ, N. (2004): 111–133, PELC, M. (2007): 150–166, GRUJIĆ, N. (2021): 94–99, 338–345.

6 GRUJIĆ, N. (1989).



Pogled na paviljon i ladanjsku kuću obitelji Gučetić u Trstenom



# Tršteno, zeleni spokoj s pogledom na plavetnilo dubrovačkih Elafita

**TRSTENO JE NASELJE** u samom središtu Dubrovačko-neretvanske županije, dvadesetak kilometara sjeverozapadno od Dubrovnika. Iza uskog priobalnog područja izrazito razvedene obale izdiže se brdovito zaleđe, dok se njemu nasuprot, na pučini, nižu veći Elafitski otoci: Šipan, Lopud i Koločep. Mediteranska klima (vrlo sunčana, topla i suha ljeta te blage i kišovite zime) u sivom kamenjaru pogoduje vegetaciji makije i gariga, brnistre, zelenike, vrijesa i ružmarina, potom lovora, hrasta crnike i zelene šume alepskog bora, no osigurava i uspješno poljodjelstvo: sadnju maslina, vinove loze, smokvi, rogača i agruma. Domaći stanovnici bave se i ribarstvom i uzgojem koza i ovaca. U pejzažu se ističu osamljena stabla visokih čempresa, kao i nisko bilje, kadulja, majčina dušica, kamilica, sljez, smilje ili pak oleandri i tamarisi, uz neke tropske vrste (palme, akacije, eukaliptusi, kaktusi, agave). Prostor nastanjaju kamenjarke, prepelice i fazani, zečevi, divlje svinje, lisice, čagljevi i vukovi, kune bjelice, jazavci i mungosi, što nije neobično s obzirom na relativno rjeđu naseljenost i reforestaciju toga mirisnog kraja, danas otvorenoga turizmu i opuštanju u prirodnom ozračju.

Kad je potkraj 14. stoljeća Dubrovačko primorje, *Terre nove*, priključeno Dubrovniku,<sup>7</sup> Tršteno se iz naselja temeljenog na malim, srednjovjekovnim gospodarstvima zahumske vlastele preobražava u novoplanirano naselje. Mijenja se i njegov položaj: s visokih obronaka spušta se prema moru, uz potok i cestu. No i nadalje su to područje pratili nemiri i opasnosti iz zaleđa, a od 1403. do 1405. godine i ratna previranja između Dubrovačke Republike i bosanskih velikaša.<sup>8</sup> Zakonskom regulativom poljodjelstva i stočarstva i podjelom zemlje<sup>9</sup> omogućena je pravilna parcelacija u uzdužnom pravokutnom rasteru, diferencirajući istovremeno stambenu, gospodarsku i poljoprivrednu namjenu.<sup>10</sup> Potkraj 15. stoljeća i u 16. stoljeću, osiguravanjem stabilnijih i sigurnijih uvjeta i bolje povezanosti kopnom i morem, počinje i intenzivnija graditeljska aktivnost. Kuće su redom bile građene kamenom i pokrивene kupama, kao i

---

7 Više u: ROLLER, D. (1955).

8 LUČIĆ, J. (1990): 374.

9 ROLLER, D. (1955): 225–228.

10 PLANIĆ-LONČARIĆ (1980): 79.

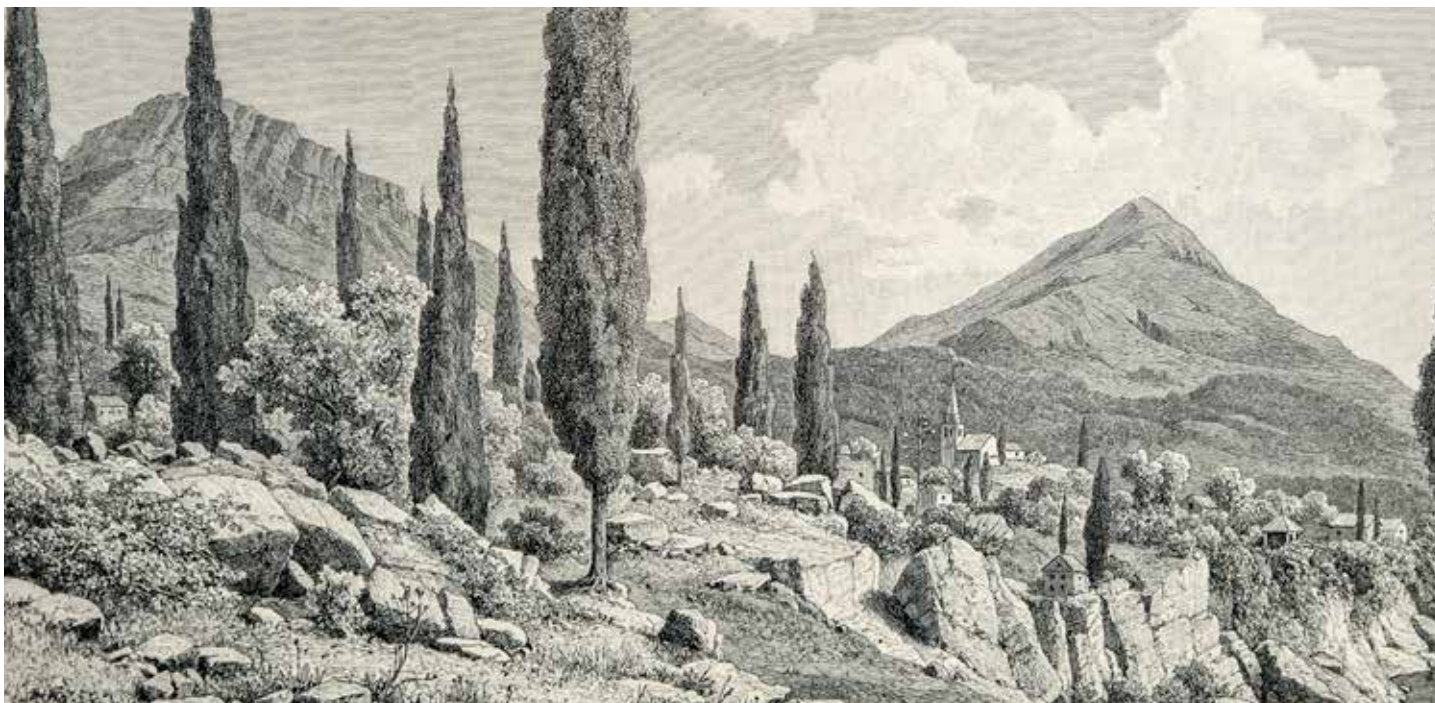

Pogled na Trsteno i krajolik sa zapada, kraj 19. stoljeća

druge veće građevine, a s obzirom na to da je naselje bilo udaljenije od grada, dijelom mu se umanjuje reprezentativna i jača gospodarska uloga.<sup>11</sup>

Karakter današnjega Trstenog, koje je nazvano prema biljci trstici (poslije se često koristilo i talijanizirano ime *Canossa*), prati terasastu strukturu terena, spuštajući se strmo niz obronak prema moru, kuda se stoljećima s brda slijevala voda. Određen je izgradnjom gotičko-renesansne, danas župne crkve sv. Vida, crkvama sv. Mihovila, sv. Nikole, Navještenja Blažene Djevice Marije i Gospe Snježne uz cestu, vlastelinskim građevinama, ljetnikovcem obitelji Beneša (s perivojem i vrtom) i nešto izdvojenim ljetnikovcem obitelji Gučetić, potom posjedima kapetana, renesansnim i baroknim kućama uz potok, ali i kućama kolona na obroncima, mlinicama, gospodarskim zgradama, vrtovima, poljima i maslinicima; dok su u malom pristaništu bila spremišta, važna za izvoz vina<sup>12</sup> iz cijelog Dubrovačkog primorja. Početkom 20. stoljeća podignuta je i vila Nardelli, prema projektu Ćirila Metoda Ivekovića.

Dolaskom u Trsteno, šetnjom uz kamenom zidane građevine prema brdima ili pak pokraj onih niz obronke prema moru, može se zamisliti nekadašnji život na ladanjskim izvangradskim posjedima dubrovačkih plemićkih obitelji. Tu sliku i danas upotpunjuju mirisi mediteranskoga bilja, bogatstvo zelenih i citrusnih nijansi, zvukovi vjetera, potoka i mora, i pogled na pučinu na kojoj se u plavičastoj izmaglici gube obrisi otoka.

11 ROLLER, D. (1955): 260–262, LUČIĆ, J. (1990): 309, GRUJIĆ, N. (1991): 30, GRUJIĆ, N. (2021): 33–55.

12 LUČIĆ, J. (1990): 308.



Naselje Trsteno, pogled s mora





# Posjed obitelji Gučetić u Trstenom

**DUBROVAČKA OBITELJ GUČETIĆ (GOČE, GOZZE)** nastavak je obitelji Ovčarević (Pecorario) koja potječe, prema legendi, još od ilirskih kraljeva. Od 12. stoljeća neki članovi obitelji istodobno se koriste i jednim i drugim prezimenom, a tijekom 16. stoljeća ono je talijanizirano u Gozze. Moguće je to bila izvedenica osobnoga imena Gojislav ili Gočko.<sup>13</sup> S vremenom se obitelj toliko razgranala da je u 15. i 16. stoljeću to bio najbrojniji dubrovački vlastelinski rod. U 18. je stoljeću jedna grana obitelji, važna za posjed u Trstenom, uz Gozze dodala i prezime Bassegli. Zbog doista brojnih članova kroz povijest, dio obiteljske arhivske građe, sačuvan u Državnom arhivu u Dubrovniku,<sup>14</sup> vrlo je opsežan i do danas je samo djelomično obrađen. Nažalost, nedostaje i veći dio notarskih knjiga za Primorje za 15. stoljeće,<sup>15</sup> pa nije moguće u potpunosti pratiti slijed dolaska članova te obitelji u Trsteno.

Poznato je da su Gučetići pri podjeli zemlje Dubrovačkoga primorja potkraj 14. stoljeća dobili posjede u Točioniku, Podimoču, Podgori, Slanom, Mravinjcu i Kurilu, dok je Trsteno, odnosno prostor uz staru župnu crkvu sv. Kuzme i Damjana na vrhu Bračeva brda, pa linijom potoka sve do mora, razdijeljen na dva dijela. Jedan je dio imala obitelj Beneša (Benessa), a drugi obitelj Krusić (Crusio) i uz njih obitelji Bobalić (Babalio), Pucić (Pocca) i Bundić (Bonda).<sup>16</sup> Posjed obitelji Krusić u prvo je vrijeme bio velik, iako su imali samo jednu *casatu*. Povećanjem broja članova, obitelj se dijeli na dva ogranka, no njihova zemlja je na izmaku 15. stoljeća dalje dijeljena ili prodavana te je prešla u vlasništvo drugih obitelji. Bili su povezani s obitelji Gučetić, jer se primjerice Deša Junijeva, unuka Marina Jakovljeva Krusića koji je u Trstenom bio još potkraj 14. stoljeća (ondje su zemlju imali i njegovi sinovi: Jakov, Šimun, Junije, Mato, Stjepan i Miho), vjenčala sa Sigismundom Radovim Gučetićem oko 1400. godine. Njezin brat, Marin Junijev, oženjen Linjušom Bobalić, imao je kćer Nikoletu koja se udala za Franka Marinova Gučetića, a 1451. godine naslijedila je svu očevu zemlju u Trstenom. Nakon Nikoletine smrti, dio posjeda pripao je nećakinji Linji i Rafaelu Nikolinom (Marinova) Gučetiću, dok je dio koji je

---

13 VEKARIĆ, N. (2012), sv. 3: 91–142.

14 Državni arhiv u Dubrovniku, HR-DADU-254, Obitelj Bassegli Gozze. Vidjeti i: Arhiv dominikanskog samostana u Dubrovniku, Arhiva Nika Nardellija, 37-IV-7.

15 LUČIĆ, J. (1995): 9–15.

16 KAZNAČIĆ-HRDALO, A. (1979): 20–25.



Detalj katastarske karte – Trsteno  
(Canossa), sredina 19. stoljeća



Ladanjska kuća obitelji Gučetić, glavno pročelje



Ladanjska kuća obitelji Gučetić, stražnje pročelje

bio u vlasništvu njezina muža Franka 1508. naslijedio njihov sin Marin. No u dokumentima se uz posjede ne spominje i kuća.<sup>17</sup>

Za ljetnikovac je vjerojatno važan drugi ogranak obitelji Gučetić, onaj koji je potekao od Klementa Vitova, koji je živio na kraju 14. i početkom 15. stoljeća. Njegov je najstariji sin Vito imao četiri sina: Klementa, Marina, Ivana i Matu. Marin, s još trojicom dubrovačkih plemića (Stjepanom Benešom, Marinom Benediktovim Gundulićem i Andrijom Babalijem) sredinom 15. stoljeća drži u zakupu općinske mlinove i stupe u Trstenom, a 1455. godine gradi novi mlin i stupu za pranje, tučenje i čišćenje vune. I njegov je sin Ivan dao sagraditi još jedan mlin nad potokom. U dokumentu od 27. ožujka 1488., ugovorenim s majstorom Nikolom Lukšićem iz Gruža, piše da je to bila kamena kuća od grubo klesanog kamena, veća od drugih mlinarskih kuća u Trstenom, a u njoj je bila mlinica s mlinskim kamenom, žrvnjem i svom potrebnom opremom i alatom.<sup>18</sup> Vjerojatno je posao dobro krenuo jer isti taj Gučetić, Ivan Marinov Vitov, 1494. godine<sup>19</sup> sklapa ugovor s korčulanskim klesarima i počinje graditi ladanjsku kuću koja je dovršena 1502. godine.

Prema poznatim arhivskim dokumentima, poredan je slijed članova obitelji Gučetić, vlasnika posjeda u Trstenom, od njegova začetnika i njegovih obnovitelja do prelaska iz obiteljskog u državno vlasništvo, odnosno pod upravu Hrvatske akademije znanosti i umjetnosti. U prve dvije renesansne faze to su bili: prvi vlasnik i naručitelj gradnje ladanjske kuće Ivan Marinov Vitov (1462. – 1519.), zatim njegov sin Marin Ivanov te, nakon njegove smrti 1540. godine, mlađi sin, Vito Ivanov (1507. – 1591.). Vitov sin, Nikola (1549. – 1610.), poznati dubrovački humanist, doktor filozofije i teologije i političar, oženjen Marijom Gundulić, ljetnikovac je ostavio svojem sinu Vitu. U to se vrijeme sve

17 VEKARIĆ, N. (2016), sv. 7: 210–215, LUČIĆ, J. (1995): 9–11. S Trstenom je povezana i druga grana obitelji Krusić, u kojoj za Nikoletu, udovicu Marina Mihova Krusića, i njezina sina Sarakina, 1487. pravni zastupnik sklapa ugovor o gradnji trstenske kuće od grubo klesanog kamena i zida oko vrta. Godine 1490. vraćaju joj se prava na zemlje i vinograde, a 1491. daje u zakup dio zemlje radi vlastitoga uzdržavanja.

18 LUČIĆ, J. (1995): 11–12.

19 FISKOVIĆ, C. (1947): 89, LUČIĆ, J. (1995): 17–19, GRUJIĆ, N. (1994): 155–156.



Ulomak gornjeg dijela okvira renesansnog pila (zidnog umivaonika), izvorno na sjevernom zidu velike sale prvog kata ladanjske kuće, a danas na Drvarici

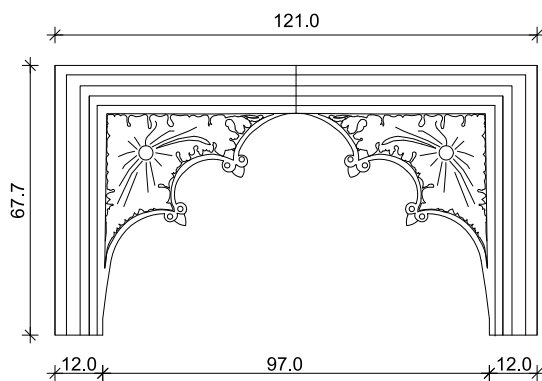

Gornji dio okvira renesansnog pila (zidnog umivaonika), izvorno na sjevernom zidu velike sale prvog kata ladanjske kuće, rekonstrukcija

češće koristi talijanska inačica obiteljskog prezimena, Gozze. Već samo dvije godine kasnije, 1612., Vita nasljeđuju žena Marija, rođena Ranjina, i njihov malodobni sin Ivan (oko 1611. – 1672.) koji nije imao nasljednika, pa je time i izumrla ta grana obitelji. Nakon potresa, posjed od Ivana Vitova 1678. godine kupuje, a poslije i uređuje i njime upravlja, poklisar i vojni zapovjednik Rafael Vladislava Gozze (1647. – 1707.), onda ga nasljeđuju njegovi sinovi, pjesnik Luka (1682. – 1743.) i mlađi brat Pavao (1692. – 1755.). Pavlov sin, erudit Baltazar (Baldo Jakov, 1745. – 1817.), oženio se Terezom Bassegli, nakon čega su članovi obitelji nosili oba prezimena. Trstenskim posjedom dalje upravljaju njihov sin, putopisac i grof Pavao Bassegli Gozze (1778. – 1838.) sa suprugom Anicom (Anom Margaritom) Cologan de Valois, potom unuk, književnik i prevoditelj Baltazar (Baldo) Pavlov (1822. – 1893.) i kao posljednji, Baltazarov sin Vito (1853. – 1950.).<sup>20</sup>

### Izgradnja ljetnikovca i njegove renesansne faze

Potkraj 15. stoljeća u Trstenom se, kao rezultat gospodarskoga razvoja i sigurnijih okolnosti, ali i kao odraz jačanja humanističke atmosfere, uz izgradnju i oblikovanje osnovnog obrisa samoga mjesta koje se visoko iznad mora pruža usporedno s linijom obale te duž potoka strmo prema moru, gradi i ljetnikovac obitelji Gučetić.<sup>21</sup> Na umjetno strukturiranom terenu, podzidanom s više od 400 dolaca, uređen je i organiziran prostor na kojemu je sagrađena ladanjska kuća koja dominira širokim prostorom okolnog krajolika i nudi veličanstvene vidike na pučinu i Elafitske otoke. Za razliku od ostalih dubrovačkih ljetnikovaca koji su utonuli u zelenilo svojih vrtova, Gučetićeve je ostao dovoljno vidljiv, ističući se volumenom na strmoj stijeni iznad mora. Taj se ljetnikovac od većine onodobnih ladanjskih sklopova razlikuje po mjestu na kojem se gradi, po načinu gradnje (s obzirom na odlike terena) i po rasporedu cjeline koju čine građevinski dijelovi i vrt, odnosno po karakterističnom povezivanju gospodarskog i rezidencijalnog u skladnu kompoziciju. Gospodarski dio imanja već je u prvoj fazi bio nešto odvojen od ladanjske kuće, a cijeli je kompleks ograđen zidovima, dovoljno udaljenim da ne prekidaju vizualnu vezu s prirodom, maslinicima i šumama. Na istočnoj je strani glavni ulaz, od kojega do kuće vodi dugačka šetnica. Okomito na nju uspostavljena je os koju određuje pravac akvedukta i umjetne *grotte* s jedne, te paviljona sagrađenog na stijeni s druge, južne strane, dok je u središtu ladanjska kuća. I u kasnijim se stoljećima na toj osi, uz zadržavanje prepoznatljive renesansne sheme vrta i perivoja, zadržalo grupiranje svih reprezentativnih dijelova, pokazujući istovremeno naslijeđena humanistička načela izvorne ideje formiranja ladanjske cjeline. Uz naglašenu osnovnu os i ortogonalno uređen okolni prostor, ističe se jedinstvo kuće i vrta uz stapanje s prostorom perivoja i širega krajolika.<sup>22</sup>

Godine 1494., 10. prosinca, Ivan Marinov Gučetić s klesarima s Korčule sklopio je ugovor<sup>23</sup> prema kojemu se braća Bartul i Frano Karlić obavezuju

20 VEKARIĆ, N. (2012), sv. 3, VEKARIĆ, N. (2014), sv. 5, KOVAČEVIĆ, M. A. (2012).

21 ROLLER, D. (1955): 224–237.

22 GRUJIĆ, N. (1994): 150–155, GRUJIĆ, N. (1994 a): 22, GRUJIĆ, N. (2021): 94–95. Usporedi i: DEANOVIĆ, A. (1978): 201–231, 217.

23 Ugovor je pronašao i na njega prvi upozorio dr. sc. Cvito Fisković, FISKOVIĆ, C. (1947): 89, a

izraditi i do svibnja iduće godine u pristanište ispod Trstenog dopremiti dvoja vrata ukrašena dentima (jedna široka dva i pol, a visoka četiri lakta; druga široka dva, a visoka četiri lakta), jedna vrata bez ukrasa (široka lakat i pol, a visoka tri i pol lakta), pet pravokutnih prozora (širine lakat i pol, a visine dva lakta i četvrt; zadane dimenzije odgovaraju današnjim otvorima, ali bez naknadno dodanih baza, s time da svi prozori imaju profilirane okvire i vijence s dentima, što se u ugovoru ne spominje), ormar (širok dva, a visok tri lakta i tri četvrtine, za koji je naveden predložak: ormar u kući Marina Andrijina Ranjine na Lopudu), šest prozora polukružnog luka, označenih kao *fenestre tonde*, koji trebaju biti poput prozora u trgovini Ivana Lukina Sorkočevića na Placi, zidni umivaonik za dvoranu (pilo je bilo dugačko dva lakta i jednu četvrtinu i široko jedan lakat i trebalo je imati dvije police i četiri stupića; završavalo je lukom koji je odozdo bio ukrašen malim visećim lukovima, dok donji dio nije posebno opisan; ugovorena cijena bila je šest perpera),<sup>24</sup> dva kamina s konzolama s lavljim glavama (izrađenima poput kamina u kući Junija Sigismundova Zuzorića u Gružu, a svakom kaminu cijena je bila pet perpera i šest groša),<sup>25</sup> 54 konzole za krovni vijenac i 30 konzola najvjerojatnije za ulaznu dvoranu prizemlja, 26 stupova za odrinu (moguće su to stupići oktogonalnog presjeka s jednostavnim glavicama odsječenih uglova) i pilo za kuhinju (bez naknade).

Nakon dovršetka radova, na kuću je postavljena ploča s latinskim natpisom: VICINIS LAVDOR SED AQVIS ET SOSPITE CELO; DOMVS PLVS PLACEO ET CVLTV SPLENDIDIORIS HERI; HAEC TIBI SVNT HOMINVM VESTIGIA CERTA VIATOR; ARS VBI NATVRAM PERFECIT APTA RVDEM – Susjedi me hvale, ali više se sviđam zbog voda, zbog blagog podneblja i obrade zahtjevnoga gospodara, putniče, ovo su ti sigurni tragovi ljudi, gdje je prikladno umijeće usavršilo divlju prirodu,<sup>26</sup> obraćajući se posjetiteljima. Na donjem dijelu ploče uklesana je i godina 1502. i ime vlasnika kuće, Ivana Marinova Gučetića (MDII; IO. GOT.).

Zbog potresa koji je 1520. godine pogodio Dubrovnik i okolicu, poduzete su znatnije pregradnje i obnove ljetnikovaca općenito,<sup>27</sup> pa tako i Gučetićeve u Trstenom, što je potvrđeno istraživanjima, iako zasad nije potkrijepljeno i arhivskim dokumentima.

Ivan Marinov umro je 1519. godine i pokopan je u Trstenom, a naslijedio ga je najstariji sin, Marin Ivanov, koji umire 1540. godine, oporučno ostavljajući

dr. sc. Josip Lučić ga je donio u cijelosti, LUČIĆ, J. (1995): 17–19. Detaljno ga je analizirala dr. sc. Nada Grujić u svojim radovima o ljetnikovcu, primjerice u: GRUJIĆ, N. (1994): 155–156, GRUJIĆ, N. (2021): 96–97.

24 Tako oblikovan gornji dio imaju pila u dvorani drugog kata Ranjinine palače na Pustijerni, u dvorani kuće Taljeran u ulici Narikle 5 u Lopudu i u ruševini tamošnjega kneževa dvora, a profilirani rubni vijenac bazena iz Trstenog gotovo je identičan onome u Ranjininoj palači i jednako je ukrašen kanelirama, GRUJIĆ, N. (1999): 68–70. Vidjeti i: ŽIVANOVIĆ, D. (1990): 109.

25 Prema sačuvanom ugovoru iz 1503., Miho Jakovljević Albertis za svoj ljetnikovac u Rijeci dubrovačkoj naručuje od Petra Andrijića kamin koji ima lavlje glave, a lavlje glave iz Trstenog gotovo su identične onima u velikoj dvorani palače Ranjina na Pustijerni koje su nosile balatur. GRUJIĆ, N. (1994): 159, GRUJIĆ, N. (2021): 103. Vidjeti i: ŽIVANOVIĆ, D. (1990): 134.

26 GRUJIĆ, N. (1987): 313, GRUJIĆ, N. (1994): 153–154, GRUJIĆ, N. (1994 a): 20, GRUJIĆ, N. (2021): 97. S latinskog preveo Vladimir Vratović.

27 GRUJIĆ, N. (1994): 145. Vidjeti i: GRUJIĆ, N. (2004): 117. Uz potres iz 1520. godine, još je nekoliko vrlo jakih potresa pogodilo područje grada u prvoj polovici 16. stoljeća. Posebno razoran bio je potres od 6. ožujka 1544. godine s epicentrom sjeverozapadno od Dubrovnika, KIŠPATIĆ, M. (1895): 14–15.



Bazen nekadašnjeg renesansnog pila, danas ispred mlinice

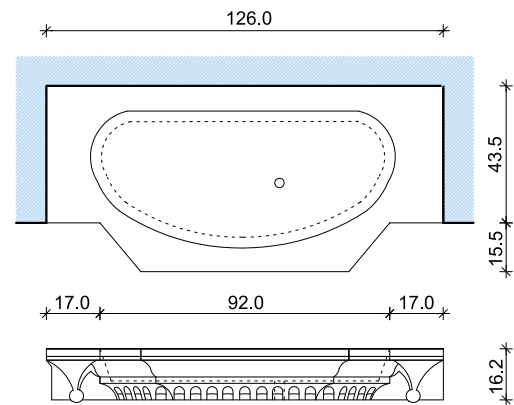

Bazen nekadašnjeg renesansnog pila, crtež



Renesansno popločenje ladanjske kuće, detalj



Kamena konzola s motivom lavlje glave, dio nekadašnjeg kamina iz velike sale prvog kata ladanjske kuće

imanja mlađem bratu Vitu Ivanovom te sto dukata za gradnju kapelice u perivoju (posvećene sv. Mariji) i sto dukata za uređenje perivoja ili kuće, prema želji njegove supruge. Godine 1547. Vito doista i gradi kapelicu, no o njezinoj posveti nema podataka.<sup>28</sup> U njegovo je vrijeme zapisano da je 1546. godine u Trstenom imao najprije 33, a 1583. godine čak 40 kuća kolona, što potvrđuje povećanje posjeda i imovine. Umro je 1592. i sva svoja dobra ostavio je svojem jedinom sinu Nikoli, rođenom 1549. godine.<sup>29</sup>

Nikola Vitov Gučetić (Nicolò Vito di Gozze),<sup>30</sup> dubrovački plemić, doktor filozofije i teologije te političar, poznat je po svojim ekonomsko-političkim, filozofsko-teološkim i prirodofilozofskim djelima, pisanim na latinskom i talijanskom jeziku. U svojem ljetnikovcu u Trstenom prikupljao je vrijednu filozofsku i književnu građu za knjižnicu i sazivao dubrovačke renesansne pjesnike i mislioce. Neka od njegovih djela ondje su i pisana, a neka se čak i sadržajno osvrću na imanje i ladanjsku kuću, spominjući vrt i perivoj, bistri potok, vodu u kojoj obitavaju nimfe, cvijeće, vrbe i sjenu stabala. Na primjer, tekst *O upravljanju obitelji* iz 1589., napisan u obliku dijaloga sa Stijepom Nikolom Bunićem u ljetnikovcu, poslije zabava i užitaka koje obilno pružaju predivni i ugodni seoski predjeli; potom dijalog s pjesnikom Mihom Monaldijem o Aristotelovim meteorima ili *Dijalog o ljepoti* koji u vrtu uz kuću vode Nikolina supruga Marija i njezina prijateljica Cvijeta Zuzorić.<sup>31</sup> O radovima koje

28 KOVAČEVIĆ, M. A. (2012): 124.

29 VEKARIĆ, N. (2012), sv. 3: 122–123.

30 Biografiju i bibliografiju Nikole Gučetića detaljno vidjeti u: SCHIFFLER, LJ. (2007): 16–17 i 143–146. Usporediti i: ŠIŠIĆ, B. (1991): 17–19, GRUJIĆ, N. (1994 a): 22, MARTINOVIĆ, I. (1997), ZAGORAC, I. (2007). Osnovnu humanističku naobrazbu Nikola Gučetić stekao je u Dubrovniku. Bio je član Velikoga vijeća od 1569., a 1575. boravio je u Rimu. Za života je stekao visoka znanstvena priznanja; papa Klement VIII. dao mu je naslov doktora filozofije i teologije. Bio je član Akademije *degli Occulti* u Dubrovniku i Akademije *degli Insegnati* u Perugii. Među poznatije objavljene radove mogu se ubrojiti: *Dialogo della bellezza detto Antos*, Venecija, 1580.; *Dialogo d'amore detto Atos*, Venecija, 1581.; *Discorsi di Nicolo Vito di Gozze sopra le Metheore d'Aristotele*, Venecija, 1584.; *Governo della famiglia*, Venecija, 1589.; *Discorsi della penitenza, sopra i sette psalmi penitentiali di David*, Venecija, 1589. i *Dello stato delle Republiche second la mente di Aristotele con esempi moderni*, Venecija, 1591.

31 LUČIĆ, J. (1995): 15. Trsteno je i najbližnje opisu perivoja iz Marulićeve *Suzane*, a moguće je da ga je i sam Marulić vidio i njime se inspirirao. O tome: GRGUREVIĆ, D. (2008). Sličnosti perivoja



Pogled na paviljon s jugozapada

je Ni-kola poduzeo na ladanjskom posjedu u Trstenom do sada nisu pronađeni detaljni zapisi, no njegovo se vrijeme okvirno može smatrati dobom velike kasnorenesansne preobrazbe posjeda. Također, nije pronađen niti podatak o stupnju stradanja ljetnikovca nakon potresâ koji su u 16. stoljeću više puta oštetili dubrovačku okolicu, no svakako je nekih preinaka bilo. Godine 1594. popravljen je mlin, a posjed je uvećan kupnjom kompleksa koji je bio u posjedu građanske obitelji Gološić, pa je 1606. godine imao 77 kmetskih kuća. Radilo se i na uređenju i održavanju okoliša, a kako je Nikolina sestra bila supruga nadzornika gradnje dubrovačkog vodovoda, Savina Stjepanova Palmotića, to mu je zasigurno omogućilo i neke preinake u perivoju iza ladanjske kuće, kao i preusmjeravanje toka vode s potoka.<sup>32</sup>

Nikola je umro 1610. godine. Budući da je njegov sin Vito, uspješan trgovac, nažalost umro samo dvije godine poslije, Trsteno ostaje u rukama unuka Ivana. Za njega se u pojedinim dokumentima navodi da je smrtno stradao u velikom potresu 1667. godine,<sup>33</sup> no on se spominje i poslije toga datuma. U jednoj od svojih oporuka, onaj pisanoj upravo tri mjeseca nakon potresa,<sup>34</sup> Ivan

---

u Trstenom i opjevanoga Marulićeva perivoja istaknula je i prije dr. sc. Nada Grujić, u: GRUJIĆ, N. (1994 b): 101. O perivoju vidjeti i: DEANOVIĆ, A. (1978): 201–231.

32 VEKARIĆ, N. (2014), sv. 5: 325–333.

33 VEKARIĆ, N. (2012), sv. 3: 123.

34 KOVAČEVIĆ, M. A. (2012): 134. Usporediti: HR-DADU-12-1, *Testamenata notaria*, vol. 68; f.



Latinski natpis s godinom 1502. i imenom vlasnika (Ivan Marinov Gučetić), izvorno nad ulazom u ladanjsku kuću

imanje ostavlja supruzi Mariji, rođenoj Zamanja, a kućnu knjižnicu predaje u vlasništvo Dubrovačke Republike. Nadalje, traži da se svake godine na dan sv. Jeronima u njegovoj kapelici u Trstenom održava misa, što može upućivati i na podatak da je tu kapelicu dao sam graditi, to više što je na zvonu ispisana 1665. godina.<sup>35</sup>

### Popravci i uređenja nakon potresa 1667. godine

Godine 1667. snažan potres razorio je velik dio grada Dubrovnika i njegove okolice, a i u Trstenom su tada srušene ili oštećene pojedine građevine iz renesansnog i predrenesansnog razdoblja. Prema vizitaciji nadbiskupa Torresa iz 1670., poznato je da je stradala i župna crkva sv. Vida te crkve sv. Roka i sv. Mihovila.<sup>36</sup> Smatralo se i da je tada potpuno srušena stara, renesansna kuća obitelji Gučetić, koja se nalazila na mjestu glavnoga ulaza u posjed, i mlinica.<sup>37</sup> S obzirom na to da je u konzervatorsko-restauratorskim istraživanjima potvrđeno da neki dijelovi današnje ladanjske kuće doista pripadaju 15., odnosno 16. stoljeću, može se ustvrditi da je nakon 1667. godine uslijedila obnova, a ne ponovna izgradnja, i da se kuća i isprva nalazila na današnjoj poziciji. Nažalost, nije poznato ni u kojoj su mjeri bile oštećene ostale građevine na imanju: paviljon, gospodarske zgrade ili pak kapelica sv. Jeronima, koja se u Torresovoj vizitaciji spominje, ali se izriječom ne navode neke štete na njoj. Prema dokumentu iz 1694. godine, tadašnjem je vlasniku imanja bilo

85–88, 21. kolovoza 1661. / 11. srpnja 1667. Joannes (Ivan) Viti (Vidov) de Gozze, Dubrovnik.

<sup>35</sup> U pregledu starih zvona iz 1920. stoji da je zvono na kapelici sv. Jeronima imalo promjer 27 cm i bilo visoko 23 cm. Natpis MDCLXV. Opus Castellii. Vidjeti u: *Sveta Cecilija. Smotra za crkvenu glazbu sa glazbenim prilogom*. Glasilo Cecilijinog društva u Zagrebu. Svezak IV, od 1. lipnja 1920. godine: 74.

<sup>36</sup> Arhiv Dubrovačke biskupije, serija III, sv. 1, *Visitationes Archiepiscopi de Torres anno 1670. – 1671*. Vidjeti u: DRAČEVAC, A. (1993): 81–82.

<sup>37</sup> UGRENOVIĆ, A. (1953): 30.



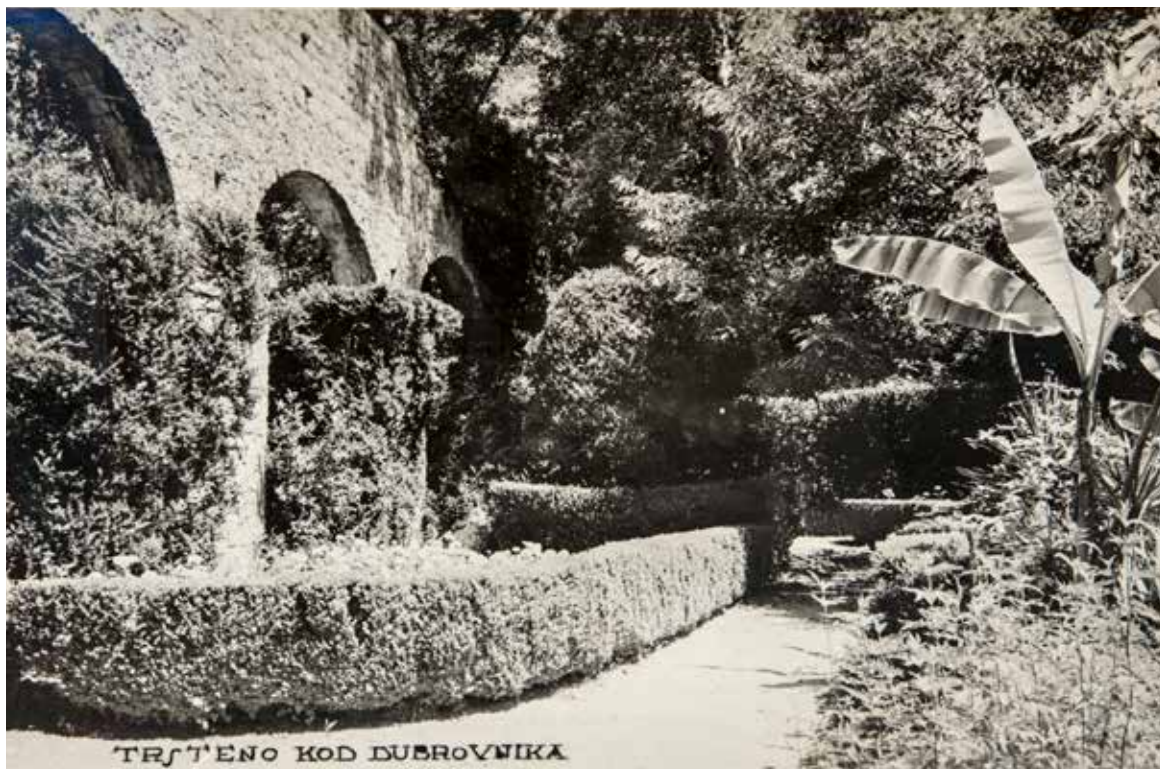

Akvedukt u perivoju,  
razglednica s početka 20.  
stoljeća



Paviljon u vrijeme kada je  
bio ostakljen, razglednica s  
početka 20. stoljeća



Detalj oslikanog gređnika s grbovima dubrovačkih obitelji, iz jugozapadne prostorije kata ladanjske kuće

dopušteno da u vrtu sruši kapelu pod titularom sv. Filipa Nerija, ali tako da se iz vrijednosti građe od rušenja te crkve sve namijeni i potroši za beneficij, kapelicu sv. Jeronima.<sup>38</sup> O toj drugoj kapeli prije nema spomena, a s obzirom na titular, vjerojatno je građena u vrijeme Nikole Gučetića, kad se i širi ideja družbe oratorijanaca. Ili je pak starija kapela sv. Marije tada samo promijenila titulara. Budući da je bilo dopušteno rušenje, vjerojatno je kapela sv. Filipa Nerija u potresu bila i dosta oštećena.

Ne zna se tko je ljetnikovac obnovio i točno kada: Ivan Vitov, odmah nakon potresa, ili pripadnik druge obiteljske grane Gučetića, Rafael Gozze, koji imanje i kuću kupuje 1678. godine za deset tisuća dukata.<sup>39</sup> Rafael je bio Vladislavov sin, a njihov dio obitelji, koji potječe od Martina Nikolina koji je u 15. stoljeću bio blisko vezan uz zemlju u Primorju, na kraju 17. stoljeća postaje najbrojniji. Za

<sup>38</sup> Arhiv Dubrovačke biskupije, serija 1a/9, *Diversa*, kutija 9, (1693.–1708.). Dozvolu za rušenje Rafaelu Vladislava Gozze izdaje vicekancelar Ivan Budić u ime nadbiskupa dubrovačkog Placidusa Scoppa.

<sup>39</sup> KOVAČEVIĆ, M. A. (2012): 135. Podatak je donesen prema: HR-DADU-16, *Venditiones Cancellariae*, sv. 112, 1678., f. 6.



Fontana s *grottom*, razglednica s početka 20. stoljeća

sada se ipak pretpostavlja da je obnova uslijedila nešto kasnije i da su radovi bili iznimno zahtjevni.

Rafael (Rado) Vladislava Gozze<sup>40</sup> bio je član Velikoga vijeća od 1665. godine, oficijal dubrovačkog nahodišta, poklisar u Veneciji 1667. i 1677. godine, a 1684. u Beču je sudjelovao u ishođenju tajnog sporazuma o carskoj zaštiti Dubrovnika te je 1687. bio uključen i u vojne aktivnosti Dubrovačke Republike. Iste su godine od kralja Leopolda I. Gučetići dobili ugarski grofovski naziv. Nakon Rafaelove smrti 1707. godine, imanje u Trstenom preuzima najstariji sin Luka<sup>41</sup> i vodi ga do 1743. U tom je razdoblju izvedeno barokno proširenje perivoja novim šetnicama i nasadima, a obitelj 1692. godine otkupljuje još jedan velik dio zemlje i pripaja ga svojem posjedu.<sup>42</sup> Počinje se obnavljati i fontana, o čemu su 10. listopada 1700. zabilježeni troškovi za neke radove, te dvije godine poslije, u svibnju 1702., troškovi za postavljanje četiriju visokih pilastara.<sup>43</sup> Prema 1736. godini, uklesanoj na donjem baznom dijelu barokne skulpturalne grupe, koji je formiran preslagivanjem ostataka starijih kamenih elemenata, moguće je odrediti vrijeme dovršetka radova.<sup>44</sup> Radi se o reljefnom prikazu lavlje glave i niše u obliku školjke, pa se pretpostavlja da su ti dijelovi pripadali oblikovanju starije fontane koja je u perivoju bila prije potresa.<sup>45</sup> Luka je u Veliko vijeće primljen 1700. godine. Osnovnu je naobrazbu završio u Dubrovniku, a nakon toga primao je privatnu poduku u Trstenom. Studirao je u Sieni, a po povrtaku je bio politički aktivan u Dubrovniku te je od 1730.

40 VEKARIĆ (2014), sv. 5: 351–353.

41 VEKARIĆ (2014), sv. 5: 361–362.

42 HR-DADU-254, Obitelj Bassegli Gozze, kutija 27, D/I/2, f. 213.

43 HR-DADU-254, Obitelj Bassegli Gozze, kutija 27, D/I/2, f. 322 i 345.

44 Usporediti: UGRENOVIĆ, A. (1953): 47, ŠIŠIĆ, B. (1981): 35, ŠIŠIĆ, B. (1991): 89, GRUJIĆ, N. (1994 a): 21, KOVAČEVIĆ, M. A. (2012): 137, GRUJIĆ, N. (2021): 341.

45 Potkraj 15. ili početkom 16. stoljeća u perivoju je bila i jedna manja gotička fontana s lavljim glavama. Vidjeti u: ŽIVANOVIĆ, D. (1990): 121.

Knjiga troškova obitelji Gučetić, upisi o radovima na fontani i troškovima u 18. stoljeću



do 1740. bio i član Akademije ispraznijeh. Naslijedio ga je mlađi brat Pavao.<sup>46</sup> On nastavlja upravljati imanjem u Trstenom sve do 1755. godine, a na izvedene popravke i radove upućuje i u žbuci zabilježena godina 1753.,<sup>47</sup> uz ulazna vrata na južnom ogradnom zidu. Pavao posjed i povećava, kupnjom velike kuće s vrtom kapetana Pišića te ga u oporuci veže odredbom neotuđivosti fideikomisa i neprekinutog nasljeđivanja prvorodstvom.<sup>48</sup>



OLEVM OLIVARVM, grafički predložak s prikazom unutrašnjosti mlinice za ulje, 17. stoljeće

Baltazar, Pavlov sin, uspješno je upravljao trstenskim imanjem u dugom razdoblju, od 1755. do 1817. godine.<sup>49</sup> Pokopan je u Trstenom, u crkvi sv. Vida. Sa suprugom Dešom (Terezom), rođenom Bassegli, povećao je obiteljske prihode na imanju unapređujući proizvodnju loze i maslina, a s obzirom na znatne količine ulja i vina, morao ih je pohranjivati u raznim gospodarskim zgradama na imanju i u bližoj okolici, pa je u iste svrhe tijekom 18. stoljeća korišten i donji, prizemni dio paviljona. To je vrijeme zabilježeno i u djelima Alberta Fortisa, koji im 1783. dolazi u goste i biva oduševljen ladanjskom kućom i perivojem.<sup>50</sup>

Početak 19. stoljeća, 1806., Dubrovnik je pod francuskom okupacijom, a u Trstenom crnogorska vojska spaljuje kuće, pljačka posjed Gučetića i uništava perivoj. Na akveduktu su tada razbijeni kameni kanali, na fontani su kipovima ukradene brončane trube i Neptunov trozub, kipovi su srušeni u bazen, a jedan je mještаниn ubijen kad se suprotstavio tom nemilom uništavanju.<sup>51</sup> Nakon pada Dubrovačke Republike 1808. godine, Baltazar i jedan od dvojice njegovih sinova, Pavao, preuzimaju dužnosti u službi francuske uprave.

46 VEKARIĆ, N. (2012), sv. 3: 141.

47 UGRENOVIĆ, A. (1953): 28.

48 KOVAČEVIĆ, M. A. (2012): 138, prema: HR-DADU-254, Obitelj Bassegli Gozde, kutija 7, A14.

49 Od 1764. bio je član Velikoga vijeća, a od 1785. do 1804. pet puta bio je dubrovački knez. VEKARIĆ, N. (2014), sv. 5: 364–365.

50 UGRENOVIĆ, A. (1953): 36, 37.

51 Arhiv dominikanskog samostana u Dubrovniku, Arhiva Nika Nardellija, 37-IV-7, ČUČIĆ, V. (2003): 225, 227, KOVAČEVIĆ, M. A. (2012): 141, GRUJIĆ, N. (2021): 344.

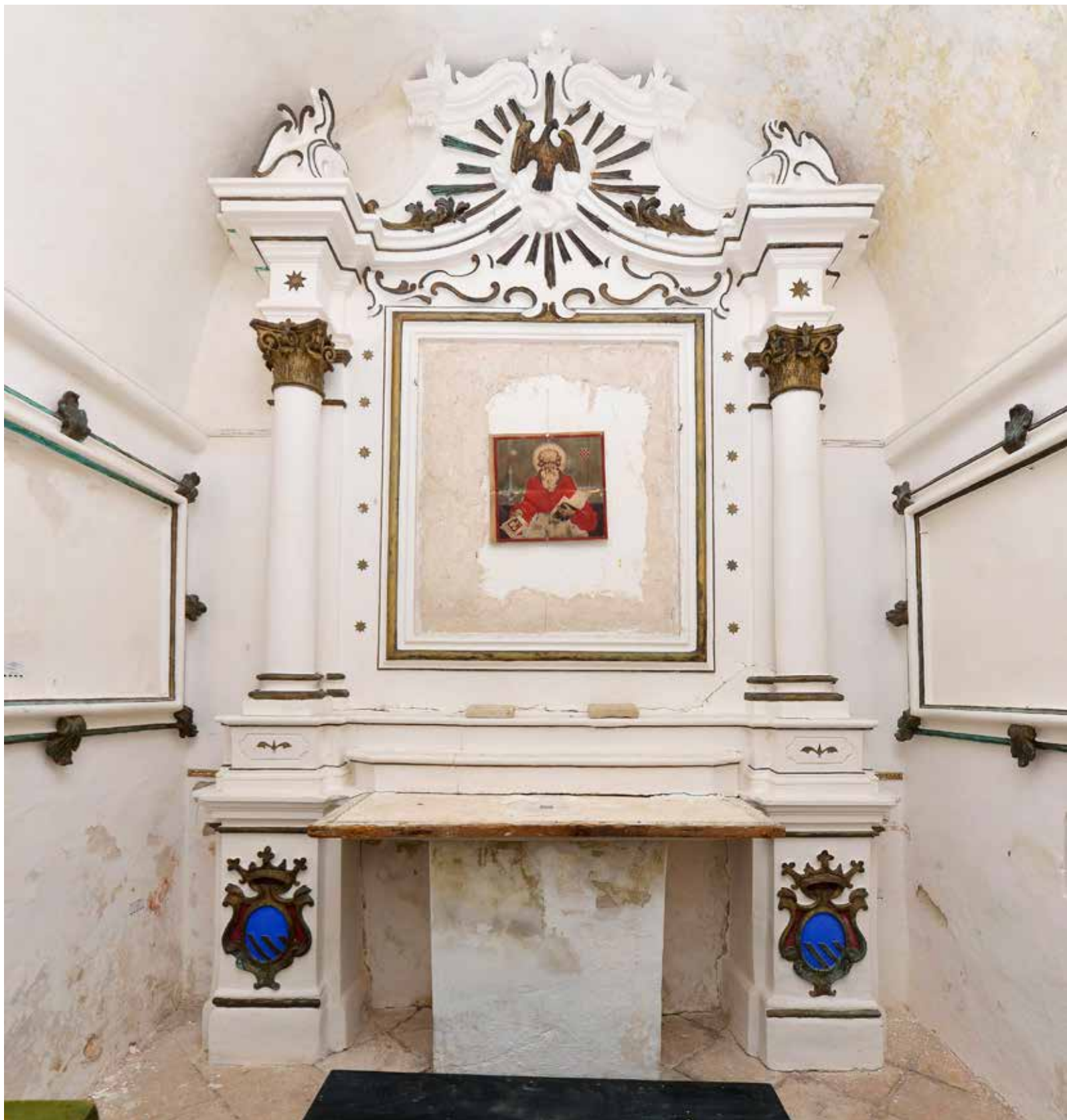

Oltar u kapelici sv. Jeronima

Ploča s natpisom o dolasku cara Franje I. u Trsteno, na istočnom zidu velike sale prvog kata ladanjske kuće



### Promjene u 19. stoljeću i početkom 20. stoljeća: kasnoklasicistički projekt i romantičarske ideje

U vrijeme francuske uprave, Pavao, koji je u Veliko vijeće primljen 1798., nakon smrti svojega ujaka Tome, uzima i prezime Bassegli,<sup>52</sup> jer nasljeđuje i njegovo imanje i obiteljski arhiv. Bio je politički vrlo aktivan i sudjelovao je u diplomatskim poslovima te je kao dubrovački predstavnik boravio u Parizu i Carigradu. Osim toga, poznat je i kao putopisac; sačuvane su njegove bilješke iz Švicarske i Francuske (1809. – 1812.), pisao je pjesme i rasprave, a 1804. godine dao je izraditi genealogiju roda Pecorario/Gozze prema predlošku koji je na izmaku 16., odnosno početkom 17. stoljeća, sastavio dominikanac Ambroz Marinov Gučetić. U želji da obnovi i preuredi svoje imanje u Trstenom, 1810. godine naručio je izradu velikog projekta od francuskog arhitekta Martin-Pierrea Gauthiera<sup>53</sup> za 3500 franaka. Projekt je obuhvatio više nacrtu ladanjske kuće i njezine okolice, jer je planirana izgradnja sasvim nove i oblikovno drugačije dvokatne vile i perivoja s kružnim paviljonima, fontanama i skulpturama, stilski pripadajući vremenu kasnog klasicizma.<sup>54</sup> Međutim, projekt nikad nije izveden, vjerojatno iz financijskih razloga. Pavao se 1812. vraća u Dubrovnik s mladom suprugom Anicom (Anom Margaritom) Cologan de Valois. Sve to vrijeme imanjem je još uvijek upravljao i otac, Baltazar, a nakon njegove smrti 1817. godine, Pavao od brata Melkiora<sup>55</sup> otkupljuje preostale dijelove obiteljskoga naslijeđa pa je pri kraju života posjedovao gotovo sve posjede predaka, među

52 VEKARIĆ, N. (2012), sv. 3: 141–143, VEKARIĆ, N. (2014), sv. 5: 375–377.

53 Martin-Pierre Gauthier (Troyes, 1790. – Pariz, 1855.), francuski arhitekt, dobitnik *Grand Prix de Rome* 1810. godine. Predavao je na Ecole Polytechnique. Izabran je za člana Akademije likovnih umjetnosti 1842., a 1844. proglašen je vitezom Legije časti.

54 Prvi o projektu piše Cvito Fisković, FISKOVIĆ, C. (1946/1947): 23–25, poslije i PRIJATELJ, K. (1961/1964): 35–43, a nacрте (glavno pročelje, tlocrt prizemlja, bočno pročelje, začelje, presjek i plan cijeloga područja s prijedlogom za preuređenje parka) donosi Nikola Dobrović, DOBROVIĆ, N. (1946): 65–68. Vidjeti i: VUKOVIĆ, G. (2000): 41.

55 KOVAČEVIĆ, M. A. (2012): 147.

kojima je najvrjednije bilo Trsteneno. Pavlova diplomatska vještina bila je vrsna i u razdoblju kad Dubrovnik dolazi pod upravu Habsburške Monarhije, o čemu svjedoči i činjenica da su kuća i okolica bili posebno uređeni prilikom posjeta cara Franje I. Dubrovniku 1818. godine.<sup>56</sup> Caru i carici Karolini Augusti ispisani su latinski natpisi u čast. Onaj postavljen na sjevernom pročelju kuće, prema lovorovu gaju i fontani: IMPERATORI FRANCISCO I AVSTRIACO; DALMATIAM LUSTRANTI; PAVLLVS BASSEGLI GOZZE; BALTHASSARIS GOZZEI FILLIVS; CVM ANNA COLOGAN VALOIS VXORE; ET FESTA DOMO SVA; AN MDCCCXVIII; AD MEMORIAM DIEI AVSPICATISSIMI; III NON IVN; QVO EX ITINERE SVBSISTENS; TOTO GESTIENTE VICO CANOSSANO; HIS AEDIBUS; HOSPES SVCCESIT,<sup>57</sup> poslije je premješten na istočni zid dvorane na prvom katu.

Uz nužne popravke nakon šteta nanesenih imanju 1806. godine, uređuje se i uljepšava perivoj, u kojem su uz šetnice bili kamenom građeni niski zidovi i stupovi za odrinu. Sade se, iako manje nego prije, nove egzotične i domaće biljne vrste. Tada su proširena stara ulazna vrata na strani potoka, popravljen je ogradni zid, a iznova se vraća i voda u fontanu, iako više ne u mlazovima koji štrcaju iz kipova, nego je dotjecala u bazen keramičkim cijevima ukopanim u zemlju. Godine 1830. obnavlja se i dio ladanjske kuće, a novo pokušstvo izrađuje majstor stolar iz Trstenog. Veličina posjeda još se više povećala do sredine 19. stoljeća, kao i broj zaposlenih kolona. Na terenima u vlasništvu Gučetića uzgajano je više od 7400 stabala maslina i 125000 čokota vinove loze. Prema popisu iz 1836. godine, od 130 građevina u Trstenom, obitelj ih je imala 16: ladanjsku kuću i kapelicu te ostale gospodarskog karaktera (stranj, dva mlina za žito s pomoćnom zgradom, dvije mlinice za masline, spremište za ulje, još jedno spremište, krušnu peć, dvije staje, tri magazina na moru).<sup>58</sup> Sama je kuća također doživjela preinake. Najprije se početkom stoljeća obavljaju neki manji radovi o kojima su ostale zabilježke u osobnoj arhivskoj dokumentaciji članova obitelji (isplate majstorima, računi za nabavu pokušstva i opreme i sl.).<sup>59</sup> Zatim se sredinom stoljeća, nakon 1841. godine, izvode i veći popravci na krovu, prozorima, stubištu i stolariji, boje se zidovi, obnavlja potkrovlje te se nabavlja nova stolarija i razni građevni materijal, kamen, drvo, okovi i brave, vapno i pijesak, a ujedno i neki uporabni i ukrasni predmeti.<sup>60</sup> U 19. stoljeću preuređeno je i kameno stubište koje iz prizemlja vodi na kat, a na katu je oblikovan pretprostor između dvorane, drvenih stepenica za tavan i sjeverozapadne prostorije. Moguće je da je to bilo upravo 1853. godine, kad se

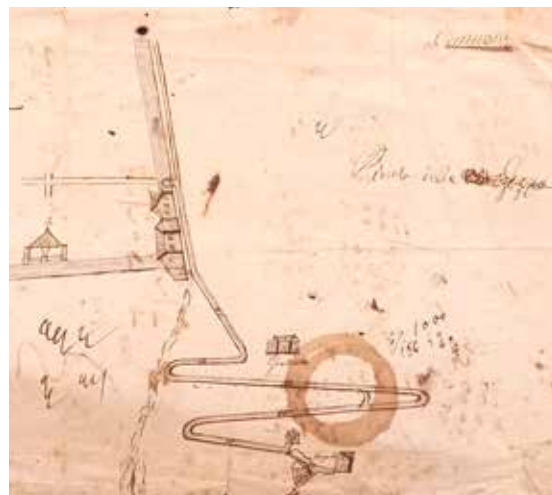

Opis i nacrt Trstenog, izradio Pavao Bassegli Gozze, 19. stoljeće

56 O carevu boravku u Dubrovniku vidjeti: PEDERIN, I. (1979) te SALVATOR, L. (1897).

57 Natpise je zapisao Vid Vukasović Vuletić. Arhiv dominikanskog samostana u Dubrovniku, Arhiva Nika Nardellija, 37-IV-7. Vidjeti i: *Inscrizioni e poesie allusive alla venuta e al soggiorno in Ragusa delle ll. mm. ii. rr. d'Austria Francesco I. e Carolina Augusta. Ragusa: dalla stamperia di Antonio Martecchini, 1818.* te VUKASOVIĆ VULETIĆ, V. (1881): 487.

58 HR-DADU-254, Obitelj Bassegli Gozze, kutije 34, 35, DII/1, DII/2/1-2; KOVAČEVIĆ, M. A. (2012): 146–147. Pavao se u tom razdoblju posvetio i teorijskom proučavanju poljoprivrede, a 1820. godine napisao je raspravu o agrarnim odnosima, djelo *Economia politica, Pensieri sull'economia agricola o sia analisi sull'indole e natura del contrato rurale dei Ragusei*. Vidjeti: ROLLER, D. (1955): 22.

59 HR-DADU-254, Obitelj Bassegli Gozze, kutija 38, D II/9/3, *Diverse spese di casa 1811–1816*.

60 HR-DADU-254, Obitelj Bassegli Gozze, kutija 136, E 113–116; kutija 138, E 130 a; kutija 124, E 84. N.3. *Casa Bassegli Gozze, Spese Giornaliere dal 1 Ottobre 1851 a tutto 21/3 1853*; kutija 125, E85–90. *Spese diverse dal 1 ottobre 1849 a tutto 7bre 1850.*, kutija 127, E 94–96. *Canossa, Introito e desito, dal 1 ottobre 1849 a tutto 30 settembre 1850.*

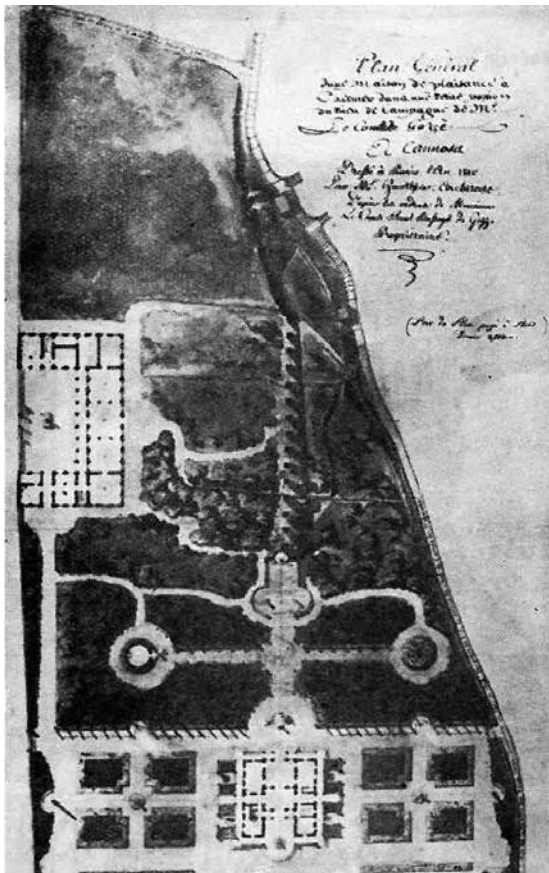

Projekt preuređenja ladanjske cjeline u Trstenom – tlocrt imanja i pogledi na novu vilu, izradio Martin Pierre Gauthier, početak 19. stoljeća

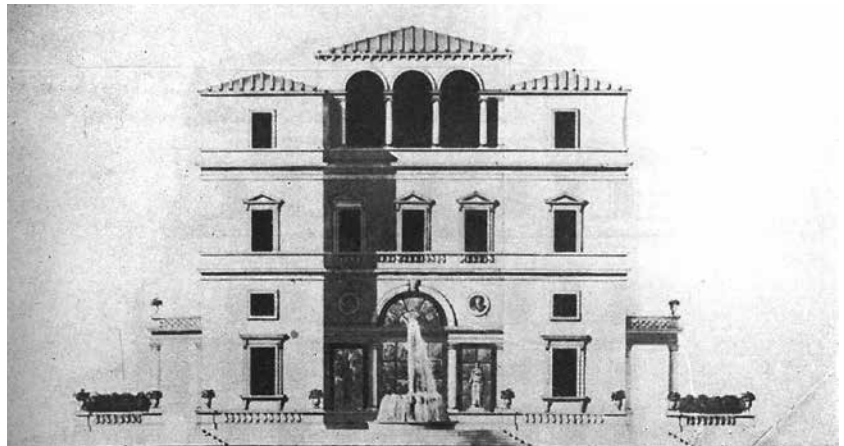
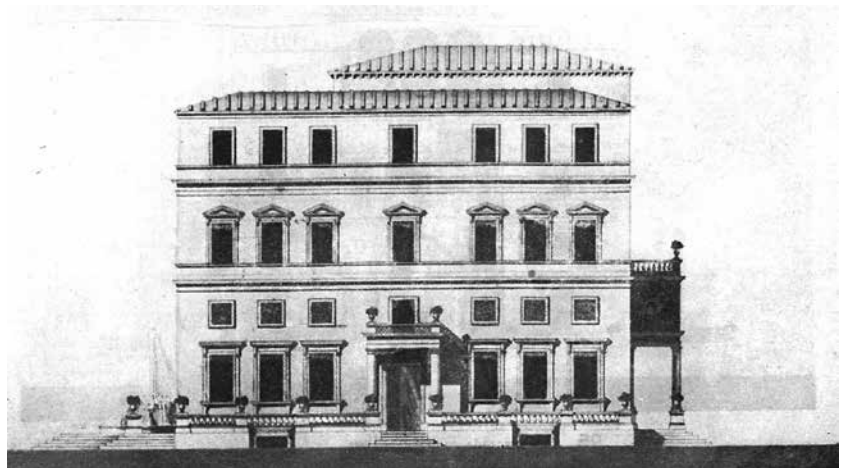

u obiteljskim spisima bilježi trošak isplaćen za neke stepenice.<sup>61</sup> U prolazu prema jugozapadnoj prostoriji kata formirana je mala kućna kapelica s drvenom opremom. Kućni oltar, kasnobaroknih stilskih karakteristika, izrađen je od polikromiranog pozlaćenog drva i dekoriran ukrasnim svijećnjacima. Na starim fotografijama vidi se da je kat bio uređen kao „muzej“, prepun slika, namještaja, ukrasa i raznih starina, obiteljskih uspomena i sjećanja na dubrovačku slavnu prošlost.

Iako je početkom 19. stoljeća trstensko imanje bilo vrlo vrijedno, kriza koja se s promjenom agrarno-proizvodnih odnosa izrazito negativno odrazila na gospodarski položaj i egzistenciju dubrovačke vlastele, narušila je i financijske mogućnosti obitelji Bassegli Gozze. Stoga se Pavao seli u Trsteno. Svoju kuću u gradu iznajmljuje biskupu, dok su se njegova supruga i djeca (koja su išla u grad u školu) koristili manjom unajmljenom kućom na Pilama. Promjena namjene rezultirala je unošanjem novih sadržaja i građevina u jezgru ladanjskoga posjeda jer je taj sklop, dotada prepoznatljiv upravo po istaknutoj razdvojenosti rezidencijalnog i gospodarskog dijela, poprimio obilježja seoskog imanja.

61 HR-DADU-254, Obitelj Bassegli Gozze, kutija 129, E 100. *Casa Bassegli Gozze, Spese giornaliere, dal 22/3 1853 a tutto 30/9 1855.*



Obitelj gradi više manjih gospodarskih zgrada, različite namjene.<sup>62</sup> Unatoč svim promjenama koje su zasigurno naštetile i vrijednosti arhitekture ladanjske kuće i oblikovanju njegove okoline, Tršteno je i u tom razdoblju zadržalo čar starih vremena i ugodnost ladanjskog života.<sup>63</sup> Nakon smrti Pavla, imanje je osam godina vodila njegova supruga Anica, koja ne poduzima nikakve veće radove<sup>64</sup> niti razvija proizvodnju već samo održava postojeće poslove kako bi od prihoda mogla živjeti sa svoje troje malodobne djece.

Od 1846. do 1898. svu brigu o gospodarstvu vodi Baltazar Bassegli Gozze,<sup>65</sup> najstariji Aničin i Pavlov sin, koji se oženio Lucijom Pečarić, pučankom. Bio je prevoditelj i pisac, a 1848. godine općinski vijećnik. Najvažnija događanja vezana uz njegovo doba odnose se na uređenje i obnovu vrta, koji prostorno i kompozicijski odlikuju dvije cjeline: prednji dio (sa četiri plohe otvorene moru) i stražnji dio (šumovit, s prirodnim lovorovim gajem u čijem je središtu fontana). Baltazar se od mladosti bavio uzgojem bilja, pa je tijekom života, do 1898. godine, u stare prostore unio mnoge nove vrste ukrasnih stabala i grmova, izveo je nove historicističke partere i bavio se obnovom perivoja, sadeći mnogo sorti voćaka, a posadio je i nove mlade biljke koje je naručivao iz poznatih europskih rasadnika. Imao je vrsno znanje o domaćim, ali i o egzotičnim vrstama i ostavio je dojmljiv trag u romantičarsko-historicističkom proširenju perivoja. Najintenzivniji radovi izvođeni su od 1858. do 1862. godine, a 1859. nacrtan je plan cijelog perivoja, i to na 12 listova na kojima je Baltazar ubilježio sve novoposađene biljke. Biljke je popisivao prema dobavi, dopremi i plaćanju te prema sadnji i daljnjem promatranju, a koristan je izvor podataka i popis stranih biljaka posađenih u vrtu iz sredine 19. stoljeća.<sup>66</sup>

Najstariji Baltazarov sin, Vito, naslijedio je obiteljsko imanje i na njemu živio od kraja 19. stoljeća do kraja Drugoga svjetskog rata. U tom je vremenu na prednjem dijelu perivoja oko ladanjske kuće zasadio različite egzotične vrste, a njegov iznimno vrijedan zahvat je uređenje velikoga kasnoromantičarsko-historicističkog perivoja na zapadnom dijelu posjeda, Drvarici. Zbog lošega financijskog stanja, dio posjeda prodao je početkom 20. stoljeća prijatelju Niku Nardelliju, carsko-kraljevskom namjesniku za Dalmaciju, koji je 1909. godine prema projektu Ćirila Metoda Ivekovića uz more podigao svoju neogotičku vilu s prostranim terasastim vrtom.<sup>67</sup> Tada je, zalaganjem Vita, popravljeno i uređeno pristanište, izgrađen veći mol i učvršćena obala. Svjestan prirodne ljepote i privlačnosti Trstenog i njegove kulturno-povijesne vrijednosti, Vito je bio poznat i po svojoj gostoljubivosti. Često je pozivao prijatelje, ali i druge ljude, pokazujući im ljetnikovac i pričajući o slavnoj prošlosti. Više je puta ladanjski kompleks bio temom i književnih djela i putopisa, na primjer Ludwiga Salvatora (1897.), Reinhardta E. Petermanna (1899.), Maudea M. Holbacha



Skica grba obitelji Bassegli Gozze

62 KOVAČEVIĆ, M. A. (2012): 149.

63 GAJ, Lj. (1838): 42: „Pod večer o petoj uri stigismo u Kanozu, ugodno prebivalište letno vlastelah dubrovačkih. Grof Gozze goji tamo u vartlu svojem prem redka rastja.“

64 U jednom pismu iz 1843. Anica se žali na brojne izdatke radi popravaka i održavanja raznih dotrajalih dijelova građevina na imanju. HR-DADU-254, Obitelj Bassegli Gozze, kutija 20, C6/1-3.

65 VEKARIĆ, N. (2014), sv. 5: 378-382.

66 KOVAČEVIĆ, M. A. (2012): 150-156, 177.

67 PERIĆ, I. (1987): 235-260. O projektu ljetnikovca vidjeti i: MARKOVIĆ, S. (1992): 84-93.



Pogled na mlinicu, ogradni zid i ulaz u posjed sa strane potoka, oko 1905. godine

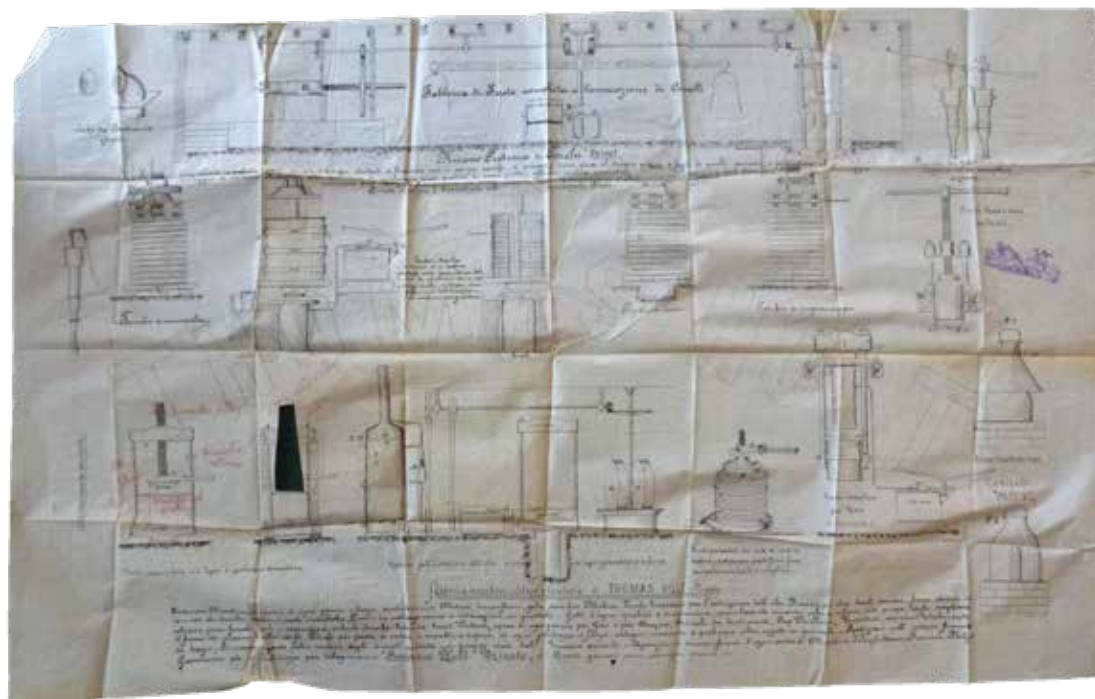

Grafički prikaz unapređenja postrojenja za preradu maslina i grožđa, tvrtka Thomas Holt, Trst, 19. stoljeće

(1908.), Luje Adamovića (1911.), Emily Russel Barrington (1912.), Vida Vuletića Vukasovića (1920.) ili pak Zdravka Arnolda (1936.).<sup>68</sup> Svi oni opisuju kuću i vrt, ističući da je kuća poput muzeja, puna starih rijetkih stvari (premda se na izmaku toga razdoblja, u kojem je Vito upravljao imanjem, sve više odražava loše imovinsko stanje obitelji, stoga i zapuštenost imanja).

Vito se nikad nije ženio, no za života se brinuo o kćeri svoje pokojne sestre, Lindi. Živjeli su gotovo cijelo vrijeme zajedno u Trstenom jer su palaču u gradu iznajmljivali. Kako je Vitova aktivnost vezana uz perivoj u neku ruku okarakterizirana kao pridodavanje nove, egzotične note, tako se i za njegovo uređenje ljetnikovca može reći da je težilo „zaustavljanju“ nekog prošlog vremena, stvarajući privid „opstanka“ plemićkog života, unatoč svim promjenama suvremenog doba.

### **Nova uloga: Arboretum Hrvatske akademije znanosti i umjetnosti (od 1948. godine)**

Nakon Drugoga svjetskog rata imanje obitelji Gučetić u Trstenom preneseno je u državno vlasništvo. Ladanjska kuća s perivojem i okolnim zemljištem proglašena je Arboretumom i stavljena pod nadzor Instituta za pošumljavanje i melioraciju krša u Splitu. Nedugo zatim, Arboretum, koji je djelovao kao „naučno-eksperimentalna ustanova“, predan je Jugoslavenskoj akademiji znanosti i umjetnosti u Zagrebu da ga „štiti i očuva njegove kulturne, povijesne i prirodne znamenitosti“.<sup>69</sup>

Od 1948. do 1960. u predvorju prizemlja te dvorani i još jednoj prostoriji na katu Cvito Fisković je uredio trajni muzejski postav interijera stare ladanjske kuće, dok su ostale prostorije uređene za potrebe rada uprave i održavanja perivoja i ostalih zelenih površina. Izvedeni su i nužni radovi na građevinskoj sanaciji zgrade i stolarije. Istovremeno je kapelica sv. Jeronima zatvorena i nije se više koristila. Nakon 1960. redovito se bilježe radovi na održavanju ladanjske kuće. Uz to, uređen je manji dio starog parka i poduprt je istočni ogradni zid (iz godine 1753.), poduzeti su popravci kapelice koja je bila u potpuno derutnom stanju te krova na mlinici i na zgradi čuvara, a popravljena je i fontana.<sup>70</sup> Cjelovitija obnova planirana je sedamdesetih godina 20. stoljeća, no izvedeni su tek manji radovi.<sup>71</sup>



Obiteljski grb i reljef sv. Ivana nad ulazom u ladanjsku kuću, druga polovina 20. stoljeća

68 O tome više u: KOVAČEVIĆ, M. A. (2012): 162–167. Također, opise posjeda i kuće možemo iščitati u tekstovima u časopisima *Dom i svijet*, broj 18, od 15. rujna 1897. godine, 357–358 i *Ilustrovano vreme*, br 10. godina II, od 7. ožujka 1931., 202–203; „Iz naše zemlje – Trsteno, plemićko gnezdo kraj Dubrovnika“ te u rukopisu MILJAS, A. (1934).

69 Dokumentacija Konzervatorskog odjela Dubrovnik, Dokumentacija Arboretuma HAZU. Upravitelji Arboretuma su od vremena osnutka bili: akademik Aleksandar Ugrenović, dr. sc. Bruno Šišić, Antun Čenić, mr. sc. Petar Đurasović te dr. sc. Ivan Šimić.

70 Dokumentacija Arboretuma HAZU. *Ljetnikovac – Građevine 1976., 1977.; Razdoblje Šišića 1964. – 1969.; Razdoblje Čenića 1970. – 1974.*; neimenovani fascikli i nesređeni dopisi i sl.

71 Dokumentacija Konzervatorskog odjela u Dubrovniku, dokumentacija Arboretuma HAZU, godine 1974. – 1976. Radove je izvodilo poduzeće Građevinar iz Dubrovnika. *Izještaj o radu Arboretuma Trsteno* za mjesec svibanj 1976., dopis od 15. studenog 1976., *Pregled programa kulturnog razvoja na razini Republike za 1977. godinu* i kao prilog dokumentu *Predračun o sanacijama i nužnim popravcima dvorca Gozze u Trstenom kraj Dubrovnika*, rujna 1976.



Unutrašnjost ladanjske kuće i glavna šetnica, druga polovina 20. stoljeća

Paviljon ispred ladanjske kuće, preuređen u 19. stoljeću i ostakljen, izvorni je izgled djelomično dobio obnovom provedenom 1980-ih godina.<sup>72</sup> Nažalost, ubrzo nakon toga, u vrijeme Domovinskoga rata, 1991. godine, izgorio je u velikom požaru koji je zahvatio i velik dio vegetacije Arboretuma, a stradali su i ladanjska kuća, stara mlinica za masline, spremište i stambena kuća za osoblje (oštećeni su krovovi, prozori, vrata te inventari tih građevina).<sup>73</sup> Nakon toga, na paviljonu je popravljeno krovništvo, ali ne i stupovi, a već 1996. zbog potresa su se otvorile već postojeće pukotine u kamenoj građi. Izvedena je hitna intervencija, ali nije postignuta statička sanacija.<sup>74</sup> Od 1990. kapelica je iznova u funkciji, a tada je i drveni jaram na preslici zamijenjen željeznim. Prestankom rada sjemenare u prizemlju kuće, ta se prostorija koristi kao spremište sitnog alata, a druga se koristi kao prostorija za dežurne vatrogasce i spremište vatrogasnog alata i pribora. U zapadnom dijelu prizemlja su kuhinja i sanitarni čvor s manjim spremištem. Na katu je nekorisćena soba preuređena u upraviteljev ured, velika dvorana s pojedinim komadima povijesnog namještaja i opreme se ne koristi, a tri prostorije s prijašnjim muzejskim postavom poluprazne su i zatvorene za posjetitelje te služe kao spremišta i administracijski prostor.<sup>75</sup> Godine 1995. obnovljeno je krovništvo ladanjske kuće, a Društvo prijatelja dubrovačke starine postavilo je spomen-ploče u povodu 500 godina perivoja. Dvije godine poslije, 1997., sanirani su paviljon i akvedukt, a iz 1998. postoji službena bilješka o mogućoj rekonstrukciji gospodarskih objekata, mlinice i kuhinje, u stambene svrhe.<sup>76</sup> Bazen fontane je popravljen 2004. godine. Njegova je unutrašnjost očišćena i sanirano je istjecanje vode, odnosno zatvorene su sve pukotine i otvori u podu i s nutarnje strane ogradnog zidića novom oblogom na bazi cementa i pijeska.

U namjeri da ostvari sveobuhvatna obnova nekadašnjeg posjeda obitelji Gučetić u Trstenom, Hrvatska akademija znanosti i umjetnosti počela je, inicijativom akademika Vladimira Markovića i Igora Fiskovića, s izradom osnovne konzervatorske dokumentacije. Godine 2006. napravljena je snimka postojećeg stanja građevina Arboretuma Trsteno i određen je projektni zadatak.<sup>77</sup> Nakon toga je Hrvatski restauratorski zavod proveo arhivska i povijesno-umjetnička

72 Dokumentacija Konzervatorskog odjela u Dubrovniku. Obnova je izvedena prema preporuci Dubravke Beritić.

73 Početkom listopada 1991., u vrijeme srpske agresije na Hrvatsku, Arboretum je zapaljen i u tom je požaru izgorjelo oko 80 % vegetacije; uništeni su i staklenik i rasadnici s više od trideset tisuća stabala i sadnica. Stradalo je i oko 10 % ukupnog broja vrsta stare zbirke egzotičnog drveća i grmlja i više od dvjesto vrsta mladih egzota. KOVAČEVIĆ, M. (1994): 155, ĐURASOVIĆ, P. (1994): 29. Također KOVAČEVIĆ, M. (1995): 222.

74 Dokumentacija Konzervatorskog odjela u Dubrovniku.

75 KOVAČEVIĆ, M. (1995): 222, KOVAČEVIĆ, M. A. (2012): 51, 173.

76 Dokumentacija Konzervatorskog odjela u Dubrovniku. Radove na paviljonu izvela je tvrtka Građevinar iz Dubrovnika, kao i one na akveduktu, prema projektu koji je 1977. izradio Arhitektonski fakultet u Zagrebu, dok su dio radova izvele Hrvatske šume, prema ugovoru, od 1997. do 1999. godine.

77 Dokumentacija Arboretuma HAZU. Snimku i projektni zadatak izradio je Alfaplan d.o.o., Dubrovnik.

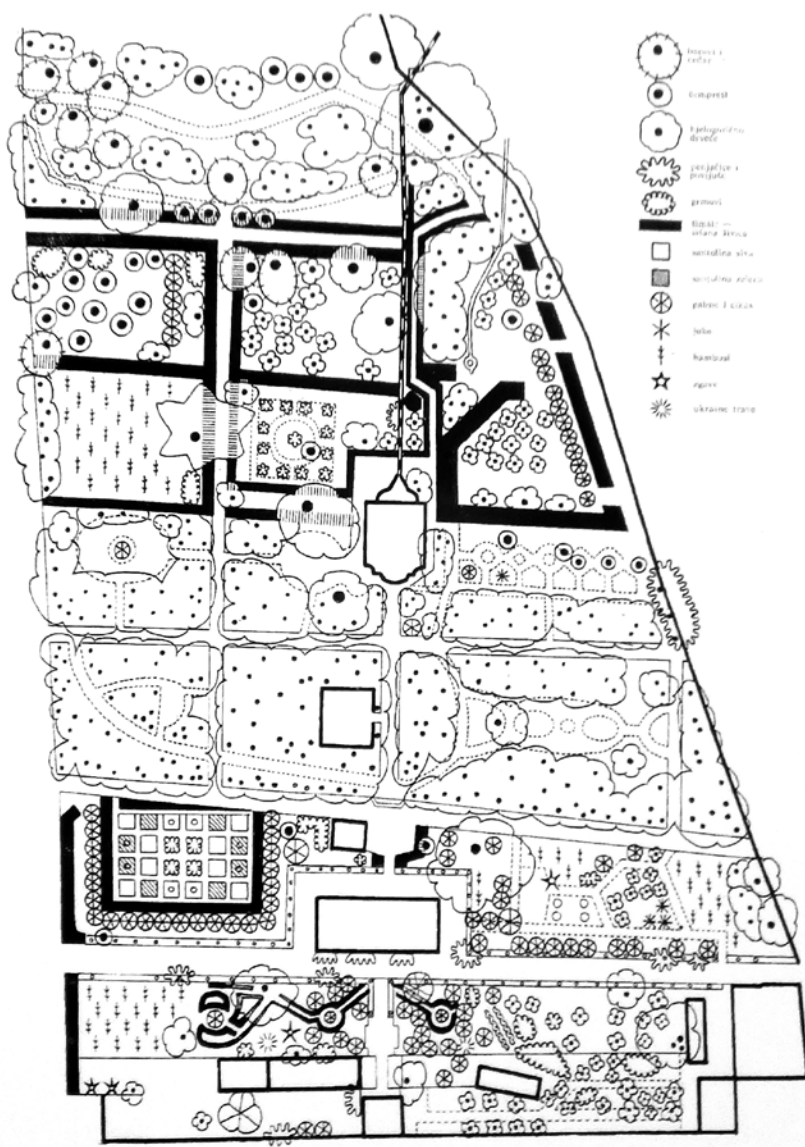

Oštećenja paviljona nakon požara u drugoj polovini 20. stoljeća

Crtež stanja perivojne vegetacije Gučetićevog perivoja 1978. godine, izradila Maja Kovačević

istraživanja te sondiranje svih povijesnih građevina. Godine 2013. izrađen je elaborat konzervatorsko-restauratorskih istraživanja ladanjske kuće, potom 2014. elaborat mlinice i gospodarske zgrade, 2015. kapelice sv. Jeronima, 2016. ljetne kuhinje (zgrade s krušnom peći) i 2018. godine paviljona i fontane. Od 2015. godine počelo se i s izradom projektno-tehničke dokumentacije za rekonstrukciju, obnovu i prenamjenu svih arhitektonskih dijelova sklopa,<sup>78</sup> a nužna je i izrada projektne dokumentacije za okolne zelene površine, vrt i povijesne perivoje. Planiranim radovima želi se predstaviti jedinstvena kulturno-povijesna ladanjska cjelina, uz isticanje i afirmaciju njezinih izvornih spomeničkih vrijednosti.

78 Dokumentacija Hrvatskog restauratorskog zavoda.



# Prostorne i oblikovne odlike povijesnih građevina i krajobraza, oprema

**KONZERVATORSKO-RESTAURATORSKIM ISTRAŽIVANJIMA** povijesnih građevina ladanjskog sklopa obitelji Gučetić u Trstenom, koja su provedena etapno od 2013. do 2018. godine, obuhvaćeni su ladanjska kuća, paviljon, fontana, ljetna kuhinja, mlinica i spremište.<sup>79</sup> Istraživanja su uključila povijesnoumjetničku obradu, pregled arhivske građe, prikupljanje prethodno izrađene konzervatorske dokumentacije, pregled zatečenog stanja i izradu fotodokumentacije, resta-uratorska i građevinska sondiranja u cilju utvrđivanja izvornih prostornih odlika i tlocrtnog rasporeda te ispitivanja zidnih obojenja i oslika, definiranja veličine i oblika otvora, kao i građevinskih konstrukcija, pregled i analizu stanja kamena i dekorativnih kamenih elemenata na pročeljima i u unutrašnjosti građevina, drvenine i okova te podnih obloga, pregled i katalogizaciju opreme, laboratorijska istraživanja pigmenta, veziva, građe i količine vlage i ispitivanje starosti drvenih dijelova. Uz to, izrađena je i pisana i grafička dokumentacija, a valorizacijom rezultata istraživanja dane su smjernice za obnovu i izradu projektne dokumentacije. Detaljna analiza svih elemenata oblikovanja, uz pridodavanje podataka dobivenih istraživanjima, nudi sagledavanje današnjega izgleda pojedine građevine kao povijesno cjelovite, te omogućava prepoznavanje elemenata različitih faza razvoja i uređenja.

---

79 Dokumentacija Hrvatskog restauratorskog zavoda: *Elaborat konzervatorsko-restauratorskih istraživanja ljetnikovca Gučetić (Gozze)*, sv. I i II, HRZ, Zagreb, 2013.; *Elaborat konzervatorsko-restauratorskih istraživanja mlinice i gospodarske zgrade*, HRZ, Zagreb, 2014.; *Elaborat konzervatorsko-restauratorskih istraživanja kapelice sv. Jeronima*, HRZ, Zagreb, 2015.; *Elaborat konzervatorsko-restauratorskih istraživanja zgrade s krušnom peći*, HRZ, Zagreb, 2016.; *Elaborat konzervatorsko-restauratorskih istraživanja paviljona*, HRZ, Zagreb, 2018.; *Elaborat konzervatorsko-restauratorskih istraživanja fontane*, HRZ, Zagreb, 2018.

Voditeljica svih istraživanja bila je dr. sc. Krasanka Majer Jurišić, uz stručni tim HRZ-a (Ana Škevin Mikulandra, Edita Šurina, mr. sc. Dijana Požar, Anka Čurić, Ivana Drmić, dr. sc. Vinka Marinković, Marin Barišić, Andrea Šimunić, dr. sc. Martina Wolff Zubović, Natalija Vasić, Igor Oros, Ivan Braut, Fani Župan, dr. sc. Domagoj Mudronja, Marija Bošnjak, Mirjana Jelinčić, Marijana Fabečić, Margareta Klofutar) i vanjske suradnike (Stijepo Jukić, Tomica Paradi, Petra Pivac Nodilo, Nikolina Vukanović Urlejić, dr. sc. Maja Anastazija Kovačević, Katarina Gavrilica, Goran Tomljenović, Igor Tomljenović, Ana Bizjak Radić, Lucija Vuković, dr. sc. Ana Marinković, Institut Ruđer Bošković, Mineraloško-petrografski zavod PMF-a, Lokošek projekt d.o.o., Laboratorij za materijale Instituta IGH-a, Intrados d.o.o.).



Pogled na ladanjsku kuću i stazu prema paviljonu, razglednica s početka 20. stoljeća

### Ladanjska kuća

Ladanjska kuća je jednokatna, samostojeća građevina, zaključena dvoslivnim krovom pokrivenim kupama. Sjeverno i južno pročelje izduženog su, položenog pravokutnog formata, dok je pročelje prema zapadu i ono prema istoku uspravnog formata, trokutasto zaključeno. Pročelja su zidana grubo obrađenim kamenim klesancima loše kvalitete, s time da je istočno ožbukano. Jedini ukrasni i fino klesani elementi izrađeni od kvalitetnog kamena su okviri prozora i vrata te dva reljefa na južnom pročelju. Neki od tih dijelova su preklesani i iznova upotrijebljeni, vjerojatno sa starije građevine. Okolni je prostor popločen i uređene su šetnice s pergolom i arlama.

Ladanjska kuća ima prizemlje, kat i potkrovlje te mali prostor podruma. Prizemlje je određeno najvećom prostorijom, predvorjem (saloćom), koje je smješteno gotovo u središnjem dijelu njegova pravokutnog tlocrta. S istočne su strane uz predvorje dvije prostorije, gotovo jednakih dimenzija i pravokutnog tlocrta, a sa zapadne je prostor stubišta te kuhinja u jugozapadnom i prostor sanitarnog čvora s dva zasebna dijela i velikim pretprostorom i malim spremištem u sjeverozapadnom dijelu prizemlja. Na katu se ponavlja slična tlocrtna shema: središnji dio zaprema prostor velike dvorane (sale), iz koje se ulazi u bočne prostorije. U sjeveroistočnu i jugoistočnu prostoriju ulazi se izravno, a





Pogled na ladanjsku kuću i stazu prema paviljonu



Grafički prikaz datacije zidova ladanjske kuće: a) tlocrt potkrovlja, b) tlocrt kata, c) tlocrt prizemlja

one na zapadnoj strani imaju formirane pretprostore: ispred jugozapadne je mala kućna kapelica, a u sjeverozapadnu se ulazi iz predsoblja, koje ju povezuje sa saločom, stubištem kojim se na kat dolazi iz prizemlja i stubištem za potkrovlje. Potkrovlje čini jedan veliki prostor, nad cijelim tlocrtom kuće.

Iako se smatralo da nakon izgradnje pa sve do potresa 1667. godine, ladanjska kuća nije mijenjala izgled, njezino se renesansno doba ipak može podijeliti u dvije faze: fazu same gradnje (kraj 15. i početak 16. stoljeća) i fazu pregradnji i obnove nakon 1520. godine,<sup>80</sup> kad je kuća oštećena u potresu. O tome svjedoče zatečeni renesansni svodovi prizemlja čije se pete oslanjaju na kamene konzole i imaju u tjemenu zaglavni kamen ukrašen cvijetom, oblikovan na način karakterističan za drugu polovicu 16. stoljeća, a nalazimo ih i u drugim građevinama iz toga doba, na primjer u ladanjskoj kući obitelji Bunić na ušću Omble. Prije tih sedrenih svodova, bočne prostorije prizemlja imale su grednike čije su konzole još uvijek djelomično uzidane u pročelne zidove. I veliko predvorje u prizemlju izvorno je bilo zaključeno drvenim grednikom na konzolama, najvjerojatnije upravo onima koje su 1494.<sup>81</sup> naručene od braće Karlić.

Pečene crveno-narančaste i žute glinene ploče na podovima svih prostorija kata i nekih prostorija prizemlja, mogu se isto tako datirati u renesansno doba, ali u fazu nakon potresa iz 1520. Stariji je pod otkriven u sjeveroistočnoj prostoriji prizemlja, a čine ga narančaste glazirane opeke slagane u obliku riblje kosti. Primjer popločenja identičnog onom kvadratnim dvobojnim glinenim pločama nalazimo u ladanjskoj kući Vice Stjepovića Skočibuhe na Šipanu, za koji postoji podatak da su ploče naručene 1561. godine od ciglara Ivana Antunovića iz Kupara.<sup>82</sup> No takvo se popločenje može naći i u drugim građevinama: u ljetnikovcu Restić, nekadašnjem samostanu sv. Jakova na Višnjici, pa čak i u skromnijim ladanjskim kućama iz 16. i 17. stoljeća, kao što je stranj Capor u Konavlima.

S kraja 15. stoljeća u nišama sjevernog i južnog ulaza u ladanjsku kuću ostale su sačuvane i puškarnice, naknadno zatvorene žbukom. Taj je arhitektonski element tijekom 15. stoljeća čest na područjima izvan grada, a budući da je i u 16. stoljeću još prisutna opasnost od gusara, oko 1540. godine<sup>83</sup> u Trstenom se grade i stražarnice.

Sjeverni ulaz u kuću, gleda li se tlocrtni oblik prizemlja, izmaknut je od središnje osi više prema istoku, no istovremeno se nalazi upravo na osi koju čini fontana, ladanjska kuća (koja na tu os nije okomita, nego blago zakrenuta) i njezin južni ulaz te paviljon s vidikovcem. Uz sjeverni je ulaz na pročelnom zidu predvorja otkrivena visoka zazidana niša, moguće zidnog ormara ili pak starijega sjevernog ulaza.<sup>84</sup>

80 GRUJIĆ, N. (1994): 145. Vidi i: GRUJIĆ, N. (2004): 117, KIŠPATIĆ, M. (1895): 14–15.

81 FISKOVIĆ, C. (1947), GRUJIĆ, N. (1994), GRUJIĆ, N. (1994 a), LUČIĆ, J. (1995).

82 KESTERČANEK, F. (1962): 149.

83 Benešin ljetnikovac u Trstenom također ima ladanjsku kuću koja je vjerojatno prije potresa bila utvrđena, na što upućuju puškarnice u prizemlju, koje su zadržane i nakon obnove iz 1753. godine. KOVAČEVIĆ, M. A. (2012): 14 i 102. Sačuvani primjeri puškarnica na ladanjskoj arhitekturi okolice Dubrovnika raznih su oblika i nalazimo ih na različitim mjestima pročelnih zidova (Knežev dvor u Pridvorju, Saraka u Dubravci, ljetnikovac Bozdari u Komajima).

84 Ako je postojeći sjeverni ulaz namjerno postavljen na svoje mjesto u drugoj polovici 16.



Nalaz zazidanog pila (kamenog umivaonika), sjeverni zid velike sale na prvom katu ladanjske kuće



Nalaz starijega opečnog poda u prizemlju ladanjske kuće

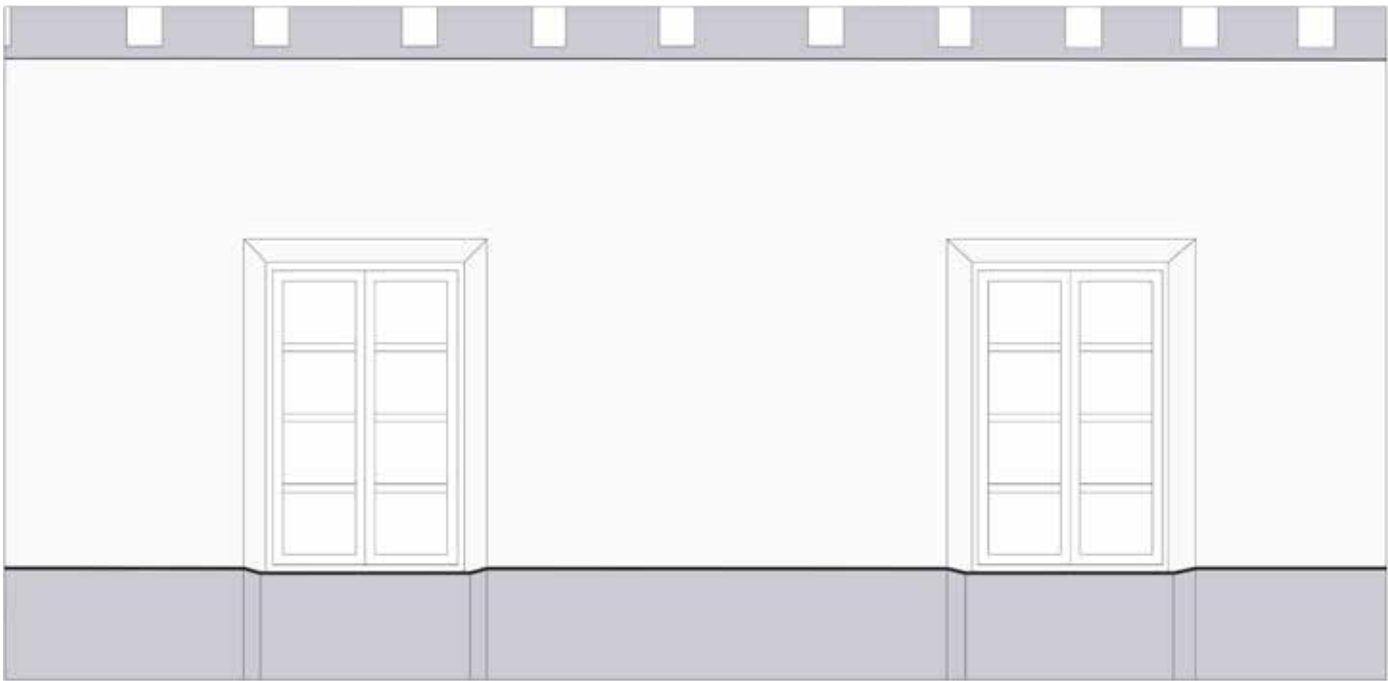

Rekonstrukcija baroknog obojenja zidova velike sale na prvom katu ladanjske kuće

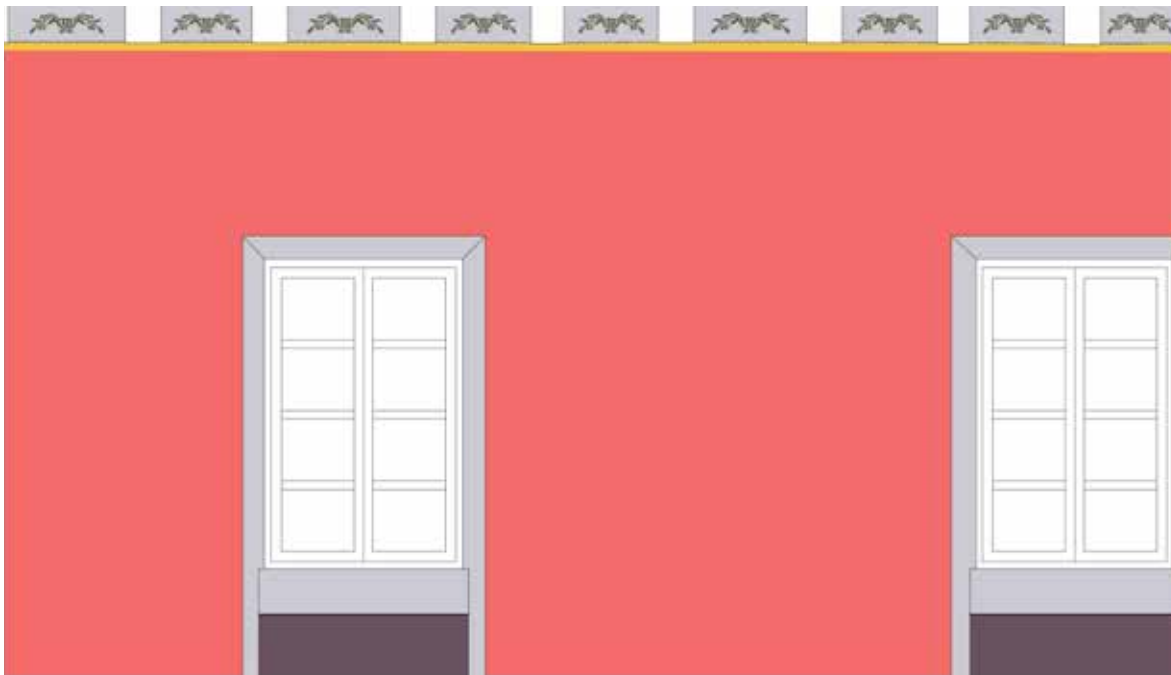

Rekonstrukcija oslika zidova velike sale na prvom katu ladanjske kuće iz 19. stoljeća (uređenje nakon pomicanja zapadnog pregradnog zida i formiranja kućne kapelice)

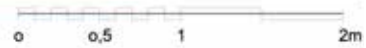

U predvorju je bilo i renesansno stubište, i to uz njegov zapadni zid. Stubište je najvjerojatnije bilo jednokrako, drveno i strmo, i na kat je izlazilo pred kamenim pilom velike dvorane, sale. Moglo se opirati o široki kameni zid, čiji su temelji otkriveni u prizemnom predvorju, a na katu je najvjerojatnije bilo ograđeno kamenim stupićima.<sup>85</sup> U vezi s mogućim smještajem stubišta, valja promotriti i podrumsku prostoriju. Njezin sedreni svod, građen u 17. ili 18. stoljeću, dokinuo je komunikaciju kroz vrata u zapadnom zidu predvorja, čiji je drveni okvir naknadnim pregradnjama postao dio toga zapadnog zida. Starost njegovih dovratnika procijenjena je na prvu polovicu 16. stoljeća, u 1530. godinu, i to su moguće vrata drvenoga stubišnog prostora kakva su sačuvana na Šipanu u ljetnikovcu Vice Stjepovića Skočibuhe ili u Gučetićeveu ljetnikovcu<sup>86</sup> u Rijeci dubrovačkoj.

I na katu nalazimo neke ostatke renesansnog doba. Ponajprije, u sjevernom zidu velike dvorane otkriveno je zazidano mjesto renesansnog pila. Obris njegove niše odgovara pretpostavljenim klesanim kamenim ulomcima poslije premještenim u okolicu same kuće, a u istom zidu pronađena je i niša zidnog ormara.

No istraživanjima zasad još nije pronađeno moguće mjesto svih klesanih elemenata naručenih 1494. godine. Kamene konzole kamina (s motivom lavljih glava) još su prije uklonjene s izvornog mjesta, a danas su dvije pohranjene u prostorijama Arboretuma, dok je jedna uočena nad kamenim portalom nekadašnjega imanja obitelji Beneša, s druge strane potoka. Renesansni prozori prizemlja, iako zadržani na prvotnom mjestu, naknadno su izmijenjeni, odnosno djelomično presloženi, a dodane su im i baze s motivom dijamanta, dok su izgled i izvorni smještaj renesansnih prozora kata, čije ostatke nalazimo ugrađene u stube pred fontanom iza ladanjske kuće, ostali djelomično nepoznati.<sup>87</sup> Većim je dijelom rezultatima provedenih konzervatorsko-restauratorskih sondiranja razjašnjeno i koliko je od renesansne kuće do danas ostalo sačuvano, no svakako se očekuje još podataka koje će se moći prikupiti tek kad se pristupi građevinskoj sanaciji i obnovi cijele građevine.<sup>88</sup>

Govoreći o vremenu barokne obnove ladanjske kuće, valja istaknuti uređenje ulaznog predvorja i njegovu štukaturu, koja stilski odgovara razdoblju kasnog 18. stoljeća, odnosno vremenu nakon 1750. godine, na tragu štukature

---

stoljeća, bio bi to dodatan prilog tvrdnji o kasnorenesansnoj koncepciji toga iznimnog ostvarenja u kojem se arhitektura spaja s prirodom.

85 Moguće je da su renesansni stupići, vidljivi na razglednici iz 1934. godine uz rub glavne šetnice, postavljeni kao balustrada jedne od terasa na Drvarici, izvorno bili dijelom renesansnog stubišta. KOVAČEVIĆ, M. A. (2012): 160.

86 Stubište u 15. stoljeću ima samo jedan krak, prislonjen uz bočni perimetar dvorane, a u 16. stoljeću seli se izvan perimetra pa se predvorje može rastvoriti simetrično postavljenim vratima. GRUJIĆ, N. (2004): 120.

87 Usporediti: GRUJIĆ, N. (1994): 155, 156.

88 Valja još točno ispitati dužinu izvornog sjevernog i južnog zida ljetnikovca prema zapadu, s obzirom na to da je zapadni zid naknadno presložen iz starijega klesanog kamenog materijala. U obnovi ljetnikovca, koja će uslijediti, posebnu pozornost valja posvetiti uklanjanju recentnih slojeva žbuka, pregrada i keramičkih obloga u tim prostorijama te ispitati postoje li kamene konzole, ili njihovi tragovi, renesansnog grednika. Njihovo postojanje definiralo bi i izvornu dužinu ljetnikovca, iz faze gradnje, odnosno prije potresa 1520. godine. Možda je izvorna dužina bila nešto kraća od današnje. Pretpostavka o nešto kraćem renesansnom ljetnikovcu iznesena je i u: KOVAČEVIĆ, M. A. (2012): 121, usporedbom broja krovnih kamenih konzola naručenih 1494. godine i današnjega stanja.



Nalaz obojenja južnog zida (18. stoljeće), sala na prvom katu ladanjske kuće



Nalaz oslika iz 19. stoljeća, južni zid sale na prvom katu ladanjske kuće



Predvorje prizemlja (saloča) ladanjske kuće

izvedene, primjerice, u crkvi Gospe od Milosrđa na Lapadu.<sup>89</sup> Iz istoga vremena datiraju i drvene vratnice ulaznih vrata predvorja prizemlja u Trstenom. Nad njima je izvedena spomenuta štukatura u kojoj su kao akcent korišteni vitičasto povijeni oblici i školjke te predlošci listova dviju biljaka: lista loze u ukrasu nad južnim vratima i lista hrasta nad sjevernim vratima. Uočavaju se i zvonolike čaške stiliziranog cvijeta ljiljana koji bi se eventualno mogao prepoznati i kao evokacija na cvijet juke.<sup>90</sup> Izborom motiva ističe se i prije prisutni koncept u uređenju posjeda obitelji Gučetić kojim se daje važnost svijesti o potrebi oblikovanja prirodnog okoliša ljetnikovca i njegova povezivanja s građevinom, jer korišteni predlošci biljaka karakteriziraju prostor neposredno ispred kuće (odrina s vinovom lozom) i iza kuće (stari hrast uz kapelicu), a u uređenom perivoju bili su zasađeni i ljiljani i juka. Obojenje štukature izvorno je bijelo, kao što su bili i zidovi predvorja, s visokim sivim parapetima zaključenim tamnosivim linijama. Slično obojenje zidova sačuvalo se i na katu, u velikoj dvorani i u jugozapadnoj prostoriji, gdje se na sivoj parapetnoj površini zidova naziru i mogući tragovi prethodne sive marmorizacije ili naslikanih monokromatskih prikaza<sup>91</sup> kakvih je bilo u baroknim dubrovačkim palačama.

89 O štukaturi u crkvi Gospe od Milosrđa na Lapadu, koja se datira u 1760. godinu, pisao je akademik Radoslav Tomić, povezujući je s djelovanjem Giuseppea Monteventija na dubrovačkom području. Vidjeti: TOMIĆ, R. (2001): 86.

90 Biljke *Yucca Filamentosa* i *Yucca Aloifolia* u Dubrovnik su iz Amerike došle tek 1675., odnosno 1696. godine, KOVAČEVIĆ, M. (1980): 235.

91 Parapeti s monokromatskim oslicima izvedeni u tonovima crvene, sačuvani su u palači Kerša



Velika dvorana (sala) prvog kata ladanjske kuće

Spomenuta jugozapadna prostorija kata ima oslikani drveni grednik, koji je nažalost naknadno pretrpio i razna oštećenja i preslike, no prema provedenim istraživanjima najvjerojatnije je u najstarijem, izvornom sloju, grednik bio obojen lazurnim i vrlo tankim raznobojnim premazom, poput akvarela koji bi mogao datirati iz 18. stoljeća,<sup>92</sup> a i ispitivanje starosti materijala pokazalo je da su grede iz istoga vremena.

Barokna velika dvorana (sala), kao i renesansna, bila je veća, odnosno šira, od današnje, a njezin je zapadni zid bio na mjestu današnjeg istočnog zida jugozapadne i sjeverozapadne prostorije kata. Komunikacija prizemlja i kata nakon potresa i dalje je najvjerojatnije ostvarivana na mjestu koje otprilike odgovara današnjem prostoru stubišta, iako je ono moglo biti dvokrako s time da je podest između stubišnih krakova mogao biti u prostoru nad svođenom podrumskom prostorijom (koja se nalazi uz južno pročelje). Dio toga stubišta činila je i sedrena pojasnica otkrivena uz sjeverno pročelje prizemlja te trag nekadašnjega tankog zida kojim je sjeverozapadni dio prizemlja bio pregrađen u dvije prostorije.

U baroknoj obnovi ladanjske kuće određen je i položaj i broj prozorskih otvora kata (njihove su niše naknadno preoblikovane). Barokne niše imale su

---

u Dubrovniku.

92 Na sličan je način, ručno, vrlo tanko i lazurno oslikan i tabulat krajnje dvorane južnog krila ljetnikovca Bobaljević-Pucić u Dubrovniku, datiran u kraj 17. i početak 18. stoljeća (ima i cvjetne i figuralne prikaze). Podloga je bijela, ali su prisutne i druge boje: svjetlocrvena, tamnija crvena, crvenosmeđa, smeđa, plava, zelena, žuta i crna. NODARI, M., LAZNIBAT, Z. (2006): 230.



Stare vratnice na ulazu u ladanjsku kuću, nalaz sondiranja

segmentne nadvoje, bočne stranice bile su ukošenije, a parapeti širi. Kameni prozorski okviri iznova su oblikovani novim klesanim dijelovima ili već postojećima, sačuvanima nakon potresa, koji su iznova upotrijebljeni.

Zasigurno je u 17. i 18. stoljeću kuća bila i bogato opremljena, a iz toga je razdoblja primjerice vrijedan venecijanski barokni dvokrilni ormar, ukrašen lakiranim bakrorezima sa skupinama likova i pejzažnim elementima u kombinaciji s oslikanim dijelovima koji zajedno prikazuju idilične scene i prizore iz vojničkog života.<sup>93</sup>

Promjene u izgledu vanjštine ladanjske kuće u najvećoj se mjeri događaju na kraju 19. stoljeća. Tada nestaje odrina, na vrhove stupova dodane su kamene kugle, a na parapetnim zidovima prema paviljonu, ostakljenom početkom 20. stoljeća, postavljena su različita kamena postolja, spolije, skulpture<sup>94</sup> i plitke vaze. Uz pročelje okrenuto moru dozidane su arle s biljkama. I sama zgrada doživjela je preinake. Najprije se početkom stoljeća obavljaju neki manji radovi. Sačuvani su zapisi (između 1811. i 1816. godine) o isplatama zidarima, soboslikarima i klesarima, kupuju se tapete i sagovi te postavljaju peći, a naručuje se i namještaj.<sup>95</sup> Zatim se sredinom stoljeća, nakon 1841. godine, nabavljaju kupe, popravljaju peći, zamjenjuju okovi na prozorima, postavljaju se i boje škure, popravljaju krov, kupuje se jedna greda za stubište.<sup>96</sup> Nabavljaju se nove kamene ploče,<sup>97</sup> popravljaju se neki ormarići, kupuju daske, rade neki manji kućanski popravci i boje se vrata,<sup>98</sup> a 1850-ih nabavlja se drvena građa i ostali građevni materijal (vapno, pijesak), naručuju nova vrata, opet popravljaju krov, boje zidovi,<sup>99</sup> mijenjaju se neke grede (ukupno 23), obnavljaju kameni dijelovi krovnog vijenca, triju prozora i jednih vrata te četiriju stepenica, a kupuje se i željezni okov i brave. Plaćaju se majstori zidari<sup>100</sup> i majstori koji rade stol i još neke radove na predmetima kojima se ukućani služe ili su za ukras.<sup>101</sup>

U 19. stoljeću je preuređeno kameno stubište koje iz prizemlja vodi na kat te je na katu oblikovan pretprostor između sale, drvenih stepenica za tavan i

93 MALEKOVIĆ, V. ur. (1993): kat. br. 194.

94 Ispred ljetnikovca bili su postavljeni i gotičko-renesansni kipovi obitelji Đurđević, koje je Vito u 19. stoljeću donio u Trsteno, a poslije su premješteni na Drvaricu. O kipovima vidjeti u: FSKOVIĆ, I. (2009), KOVAČEVIĆ, M. A. (2012): 21, 159.

95 HR-DADU-254, Obitelj Bassegli Gozze, kutija 38, D 11/9/3, *Diverse spese di casa 1811. – 1816.*

96 HR-DADU-254, Obitelj Bassegli Gozze, kutija 138, E 130 a. Za neke radove na krovu isplaćen je majstor Miglias.

97 HR-DADU-254, Obitelj Bassegli Gozze, kutija 136, E 113. Plaćaju se tri velike kamene ploče (*lastre*) postavljene sa žbukom i rad.

98 HR-DADU-254, Obitelj Bassegli Gozze, kutija 136, E 116. Troškovi popravaka 1843. godine. Manji radovi bilježe se i 1841. godine, vidjeti HR-DADU-254, Obitelj Bassegli Gozze, kutija 136, E 113 i HR-DADU-254, Obitelj Bassegli Gozze, razno, kutija 151 (popravak krova, ličenje u kući). Iste se godine bilježi i nabava građe za prozor, izrada kamenih ploča, nabava zemlje, vapna i gipsa, postavljanje škura te ličenje kuće. Tada, kao i 1842. i 1843., za maloljetnog Baltazara majka Anica obavlja narudžbe i isplate.

99 HR-DADU-254, Obitelj Bassegli Gozze, razno, kutija 124, E 84. *Casa Bassegli Gozze, Spese Giornaliere dal 1 Ottobre 1851 a tutto 21/3 1853.*; Godine 1852. krov popravljaju i ljetnikovac liči iznova majstor Miglias, koji za istu vrstu poslova dobiva naknadu i godine 1850. HR-DADU-254, Obitelj Bassegli Gozze, razno, kutija 127, E 94–96. *Canossa, Introito e desito, dal 1 ottobre 1849 a tutto 30 settembre 1850.*

100 HR-DADU-254, Obitelj Bassegli Gozze, razno, kutija 125, E 85–90. *Casa Bassegli Gozze, Spese Giornaliere dal 1/10 1851 a tutto.*

101 HR-DADU-254, Obitelj Bassegli Gozze, razno, kutija 125, E 85–90. *Spese diverse dal 1 ottobre 1849 a tutto 7bre 1850.*





Podrum ladanjske kuće, prostor ispod stubišta



Kućna kapelica na katu ladanjske kuće

sjeverozapadne prostorije. Moguće je da je to bilo upravo 1853. godine, kad se u obiteljskim spisima bilježi trošak za neke stepenice.<sup>102</sup>

Radovima na stubištu zapadni je zid sale pomaknut prema istoku, i to tako da je stubište izdvojeno u zasebnu prostornu ćeliju. Kameno pilo sa sjevernog

102 HR-DADU-254, Obitelj Bassegli Gozze, razno, kutija 128, E 97–99. *Casa Bassegli Gozze, Spese giornaliere, dal 22/3 1853 a tutto 30/9 1855*; zapis od 22. ožujka 1853. kojim se plaća T. Pavisci za stepenice. Iste godine N. Matich radi obnove na kući, nabavlja se drvena građa i popravljaju brave; isplaćuje se novac Bald. Troianovichu za jedan prozor, a 1854. rade se štukature i obnavlja prostor za stanovanje.

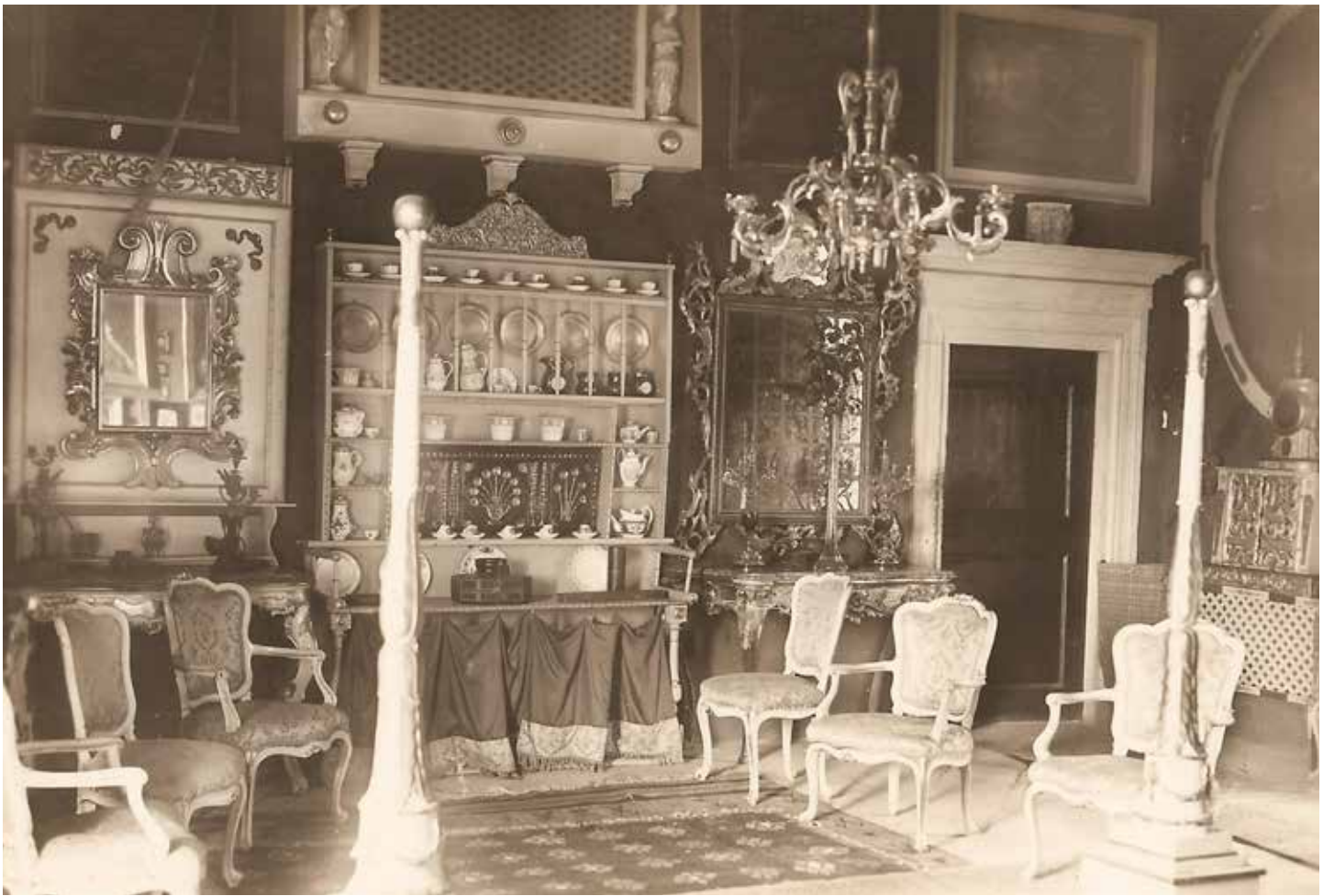

Velika dvorana na katu ladanjske kuće, fotografija s početka 20. stoljeća

zida je uklonjeno, a niša zazidana. Isto se dogodilo i sa zidnim ormarom na istočnoj strani toga zida. Na istočnom zidu sale postavljena je gipsana spomen-ploča, najvjerojatnije u vrijeme Vita, koji je i uredio cijeli posjed kao spomen na slavu prošlost svoje plemićke obitelji, odnosno u drugoj polovici 19. stoljeća, s latinskim natpisom u čast dolaska cara Franje I. 1818. godine. Taj je natpis, uz još nekoliko njih koji su ukrašavali kuću i perivoj, bio na sjevernom pročelju, prema lovorovu gaju i fontani.<sup>103</sup> Na suprotnom je, zapadnom zidu bio i drveni balatur, no nije imao funkciju drvene galerije za svirače, nego je postavljen samo kao maska. Prozorske niše kata preoblikovane su u pravokutne, a iznad onih u sali postavljene su drvene, profilirane i obojene karniše.

U prolazu prema jugozapadnoj prostoriji kata oblikovana je mala kućna kapelica s drvenom opremom. Kućni oltar, datiran u prijelaz 18. u 19. sto-

<sup>103</sup> Usporedi bilješku 57. Natpis glasi: IMPERATORI FRANCISCO I AVSTRIACO; DALMATIAM LUSTRANTI; PAVLLVS BASSEGLI GOZZE; BALTHASSARIS GOZZEI FILLIVS; CVM ANNA COLOGAN VALOIS VXORE; ET FESTA DOMO SVA; AN MDCCCXVIII; AD MEMORIAM DIEI AVSPICATISSIMI; III NON IVN; QVO EX ITINERE SVBSISTENS; TOTO GESTIENTE VICO CANOSSANO; HIS AEDIBUS; HOSPES SVCCESIT. Natpis je zapisao Vid Vukasović Vuletić, vidi u: Arhiv dominikanskog samostana u Dubrovniku, Arhiva Nika Nardellija, 37-IV-7.



Portret Vita Gučetića (Gozze), nepoznati autor, prva polovina 17. stoljeća

ljeće, izrađen je od polikromiranog pozlaćenog drva i dekoriran ukrasnim svijećnjacima.

Zidovi svih prostorija na katu bili su obojeni tako da su im u donjim zonama bili naslikani niski parapeti, a u vrhu trake: na primjer, zid obojen svijetlim okerom imao je hladnosivi niski parapet, a u vrhu zida je bila široka smeđa linija iznad koje je zid obojen svjetlosivo ili je pak svjetloplavi zid imao smeđi šablonski oslik biljnih vitica s listićima u vrhu zida, a uz pod je bio smeđi parapet zaključen tamnoplavim linijama. Zidovi sale više su puta tijekom 19. stoljeća bojani, a vjerojatno su na njima lijepljene i dekorativne tapete. U vrijeme postavljanja spomen-ploče s natpisom o carevu dolasku, zidovi su bili tamnociglastocrveni, sa sivom dekorativnom trakom ispod grednika na kojoj su bile naslikane tamnosive vaze i vegetabilne vitice, a prozorske su niše bile svjetlosive s tamnosivim parapetom. Sve prostorije kata imale su drvene grednike koji su također bili obojeni, a neki od njih i oslikani. Prema starim fotografijama poznat je oslik grednika u sali, a oslik grednika (s grbovima dubrovačkih vlastelinskih obitelji) jugozapadne prostorije, koji je izveden u toj fazi uređenja, ostao je sačuvan do danas. U prizemlju ladanjske kuće u tom je vremenu zamijenjena drvenina i većina okova, a u jugozapadnom dijelu, budući da je ljetnikovac postao stalnim boravištem obitelji, iz svakodnevnih,

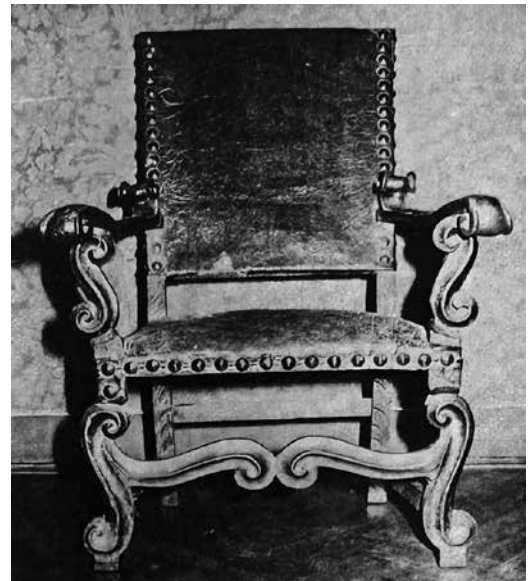

Povijesni inventar: dvokrilni oslikani ormar, naslonjač i konzola



Spavaća soba na katu ladanjske kuće, fotografija s početka 20. stoljeća

funkcionalnih razloga uređena je kuhinja s ložištem. U tu je svrhu uz pročelje dograđen dimnjak, a preoblikovan je zapadni dio kuhinjskog svoda te su otvorena vrata na zapadnoj strani južnog pročelja. Predvorje prizemlja dobilo je novi, cementni pod, a na jednom od njegovih zidova bilo je izloženo naslikano obiteljsko rodoslovno stablo<sup>104</sup> u velikom okviru. Izvedeni su i pojedini radovi na vanjštini; primjerice, južno pročelje fugirano je tako da su u žbuku urezane linije koje sugeriraju zidanje pravilnim klesancima,<sup>105</sup> a vjerojatno su tada oblikovane i kamene polukugle uz natprozornike kamenih okvira prozora kata. Svi su prozori kata sredinom stoljeća dobili drvene škure učvršćene u kamene okvire s vanjske strane.

Nakon predaje posjeda na upravljanje Hrvatskoj akademiji znanosti i umjetnosti, zasigurno su uslijedili radovi uređenja i prilagodbe pojedinih prostorija. Od 1961. godine radovi se redovito bilježe. Te su godine popravljane nosive grede,<sup>106</sup> a sljedeće je bojena sva stolarija.<sup>107</sup> Od 1964. do 1969. godine obojene su nove rebrenice na prednjoj fasadi te vrata i prozori uljanom bojom, postavljeno je neonsko svjetlo u uredu i u sobama za zbirke, zamijenjene su zavjese u sali i obijeljeni zidovi.<sup>108</sup>

Konzervatorska obnova Gučetićeve ladanjskog posjeda u Trstenom počela je 1974. godine. Izvedeni su najnužniji popravci na krovu (tom je prilikom, ako ne i prije, u radovima izvedenim 1960-ih, saniran i prebojen gređnik sale na kojem danas više nema tragova prijašnjega oslika),<sup>109</sup> a 1975. upućen je i zahtjev za konzervatorske radove, uz koji je iz Zavoda za zaštitu spomenika kulture i prirode u Dubrovniku sastavljen i dopis kojim se potvrđuje da je obnova hitna i nužna.<sup>110</sup> Godine 1976. obavljena je rekonstrukcija električnog

104 MILJAS, A. (1934).

105 Istraživanjima kamene građe na pročeljima utvrđeno je da se fugiranje izvodilo u nekoliko navrata, a prema podacima iz dokumentacije Arboretuma HAZU zna se da je posljednje bilo između 1964. i 1969. godine.

106 Dokumentacija Arboretuma HAZU. Iz: *Izvještaj o poslovanju za 1961. godinu, Zapisnik sa sastanka od 26. lipnja 1961.*

107 Godine 1962. izrađen je troškovnik za nužne popravke koji za zgradu ljetnikovca navodi bojenje sve drvene građe (vrata, prozora i rebrenica). Za isto se predviđa nabava bijele i zelene masne boje, boje „kave“, laneno ulje, kit za popravak prozora, jelove daske, čavli i četke. U obrazloženju stoji da su prozori i vrata posljednji put bojani 1948. godine i da je od tada boja jako stradala od žarkog sunca i kiše. (Iz: *Prijedlog plana neprivedenih investicija za 1963. godinu*, 21. rujna 1962.)

108 Dokumentacija Arboretuma HAZU.

109 Dokumentacija Konzervatorskog odjela u Dubrovniku, *Zapisnik o primopredaji radova od 15. prosinca. Uz to je 5. travnja 1975. izvođač radova Građevinar sastavio i troškovnik koji je osim radova na krovu (pretresanje krova s izmjenom 10 % kupa, rušenje i zidanje luka iznad prozora istim opekama, popravak drvene krovne konstrukcije oko prozora, izmjena nagiba krovnog kamenog kanala, plastificiranje kamenog kanala, izrada otpadnih vertikala iz bakrenog lima i izljeva u vertikale) uključio i radove u prizemlju (skidanje žbuka i ispitivanje postojanja oslika, skidanje betonskog poda i električne instalacije, iskop za drenažu i polaganje drenažne cijevi, postavljanje sloja tucanika, cementna glazura debljine 1 cm, izrada hidroizolacije, nabava i ugradnja kamenog pločnika debljine 2,5 cm, veličine ploča 30 x 30 cm, kamen „Jadrankamen“, brušen, ne poliran, žbukanje produžnom žbukom, nabava i ugradnja kamenog sokla visine 10 cm, popravak profiliranog okvira oko vrata iz gipsa, popravak štukatura iznad vrata, popravak stropnog vijenca iz gipsa); sastavio Vladan Kovačević, ukupno 336.970,00 dinara.*

110 Dokumentacija Konzervatorskog odjela u Dubrovniku. „Trsteno, ljetnikovac Gučetić sa perivojem u jugoistočnom dijelu Arboretuma, zahtjev za konzervatorske radove, JAZU u Zagrebu, razred za prirodne znanosti, 1975. Stanje: zapuštenost zgrade, prokišnjava, potporna greda je loše poduprta i uništila je natprozornik tavanskog prozora, okviri prozora na tavanu slabo brtve,

priključka i uvedena trofazna struja<sup>111</sup> te je zatražena hitna konzervacija slika, namještaja i drugih predmeta.<sup>112</sup> Za 1977. godinu predviđa se uređenje velikog predvorja te ostali nužni radovi u prizemlju.<sup>113</sup>

Nakon 1990. prostorije prizemlja i kata u pravilu dobivaju svoju današnju funkciju. Godine 1995. izvedena je obnova krovišta i postavljena je spomen-ploča u povodu 500 godina perivoja, koju je izradilo Društvo prijatelja dubrovačke starine.<sup>114</sup>



Soba na katu ladanjske kuće, fotografija s početka 20. stoljeća

---

oborinska voda nema okomitih odvoda, istrunule instalacije, otpala žbuka, namještaj je zapušten, oštećen i sklonjen na tavan zajedno s gramofonskim pločama, knjigama, oštećeni kameni žlijebovi na pročeljima, slika u prizemlju je jako oštećena od vlage, u ulaznom prostoru je cementni namaz umjesto kamenog pločnika; osim toga, oštećenja akvedukta, mlinice, loše stanje perivoja. Traži se program obnove koji uključuje i vrednovanje i prezentiranje i ljetnikovca i perivoja kao jedinstvene i vrijedne cjeline.“; Dopis od 12. ožujka 1975.

111 Dokumentacija Arboretuma HAZU. „Postavljene su obične neadekvatne sijalice koje svakako treba zamijeniti ljepšima.“ Iz: *Izvještaj o radu Arboretuma Trsteno* za mjesec svibanj, potpisao mr. sc. Petar Đurasović.

112 Dokumentacija Arboretuma HAZU. Dopis od 15. studenoga, potpisao mr. sc. Petar Đurasović.

113 Dokumentacija Arboretuma HAZU. Iz: *Pregled programa kulturnog razvoja na razini Republike za 1977. godinu* i kao prilog dokumentu *Predračun o sanacijama i nužnim popravcima dvorca Gozze u Trstenom kraj Dubrovnika*, rujan 1976. Prema predračunu, ti radovi iznosili bi ukupno 544.800,00 dinara. U troškovniku se kao stavka navodi razbijanje betonskog poda u predvorju prizemlja i predlaže popločavanje kamenom tipa „Dolit“, 30 x 30 cm, uz saniranje stropa.

114 Dokumentacija Konzervatorskog odjela u Dubrovniku. Radove je 1997. izvela tvrtka Građevinar iz Dubrovnika, a radove na paviljonu iste godine tvrtka Građevinar-Quelin iz Dubrovnika, kao i one 1999. godine na akveduktu prema projektu koji je 1977. izradio Arhitektonski fakultet u Zagrebu. Dio radova izvele su Hrvatske šume prema ugovoru od 1997. – 1999. godine.







Paviljon ispred ladanjske kuće nakon uklanjanja kontrafora, pogled s juga



## Paviljon

Paviljon se nalazi južno od ladanjske kuće, na rubnom dijelu široke terase, na litici iznad mora. Ima dvije etaže, od kojih je donja svodena sedrenim svodom i čini je jedna visoka prostorija, a gornji je dio rastvoren stupovima postavljenim na visoki zidani parapet i zaključen četveroslivnim otvorenim krovom pokrivenim kupama.<sup>115</sup>

Paviljon je izgrađen u renesansnom razdoblju, u vrijeme gradnje ljetnikovca na izmaku 15. stoljeća ili u obnovi poslije 1520. godine.<sup>116</sup> S obzirom na činjenicu da je u 16. stoljeću u Primorju još uvijek prijetila opasnost od gusara, te da je oko 1540. godine i trstenska bratovština sv. Vida odlučila sagraditi stražarnicu<sup>117</sup> iznad mora gdje su se redovito smjenjivale straže, valja uzeti u obzir i mogućnost da je paviljon Gučetićeve ladanjskog sklopa prvotno imao i ulogu promatračnice. Nije poznato u kojoj je mjeri oštećen u velikom potresu iz 1667. godine, no u drugoj polovici 18. stoljeća njegovo se prizemlje koristi za odlaganje. Početkom 19. stoljeća preuređen je u golubinjak, a uz njega su dograđena spremišta i pomoćni prostori za uzgoj životinja te je kasnije i ostakljen.<sup>118</sup> Obnovom provedenom 1980-ih godina nastojalo se vratiti njegov nekadašnji izgled. Nažalost, ubrzo nakon toga, u vrijeme Domovinskoga rata 1991., izgorio je u velikom požaru koji je zahvatio Arboretum. Godine 1994. počelo se s radovima: popravljeno je krovšte, no ne i stupovi koji su samo pridržani drvenim gredama, pa su se već zbog potresa u rujnu 1996. godine otvorile pukotine u kamenoj građi zidova. Godinu poslije izvedena je hitna intervencija, ali građevina nije statički sanirana.<sup>119</sup>

Konzervatorskim su istraživanjima utvrđena starija oblikovanja pojedinih dijelova paviljona, poput izvornih visina stupova (kojima su donji dijelovi i baze naknadno zazidani u visoke parapete terase). Ispitivanjem drvene dašice pronađene ispod zapadnog stupa utvrđeno je da se on na tom mjestu nalazi od vremena gradnje, odnosno s kraja 15. stoljeća. Također je definirana i povijesna niža kota poda terase, te je pretpostavljeno kako je prostorija u prizemlju prije današnjeg plitkog bačvastog svoda imala grednik ili je pak stariji svod bio križni. Ispred južnog pročelja paviljona naknadno su prizidani kontrafori koji su narušili njegov osnovni volumen (zidanjem središnjeg kontrafora je dokinut manji prozorski otvor), a kako građevinski nisu bili vezani već samo prislonjeni uz zid, tijekom istraživanja su i uklonjeni.



Nalaz zazidanog donjeg dijela stupa, zapadni parapet terase paviljona



Paviljon, pogled s ulaza u ladanjsku kuću

115 Slično oblikovan paviljon, kao natkrivena izbočena loža, imaju i ljetnikovac obitelji Skočibuha na Šipanu, Gradićev u Rijeci dubrovačkoj, Gundulićev u Gružu i Zuzorićev u Čibači (naknadno zazidan). Usporedi: ŠIŠIĆ, B. (1981): 26 i ŠIŠIĆ, B. (1991): 59, GRUJIĆ, N. (2021): 157, 180, 211 te primjerice i u: KESTERČANEK, F. (1962).

116 KIŠPATIĆ, M. (1895): 14–15.

117 Arhiv dominikanskog samostana u Dubrovniku, Arhiva Nika Nardellija, 37-IV-7.

118 KOVAČEVIĆ, M. A. (2012): 149.

119 Dokumentacija Arboretuma HAZU.



Kapelica sv. Jeronima, glavno pročelje

## Kapelica sv. Jeronima

Kapelica sv. Jeronima nalazi se sa sjeverne strane ladanjske kuće, prema šumovitom dijelu u kojem su smješteni akvedukt i fontana. Pravokutnog je tlocrta, jednobrodna i zaključena bačvastim svodom. Na glavnom pročelju su vrata jednostavno profiliranog okvira iznad kojega je pravokutna ploča s reljefom akantusa i iznad nje četverolisna rozeta, a na vrhu pročelja je preslica sa zvonom. Bočni zidovi kapelice rastvoreni su po jednim uskim i visokim šiljastolučnim prozorom.

Prvi spomen kapelice na posjedu Gučetića u Trstenom potječe iz 16. stoljeća. Marin Ivanov, najstariji sin Ivana Marinova koji je sagradio ljetnikovac, umire 1540. godine i u svojoj oporuci imanje ostavlja mlađem bratu Vitu. Ujedno daje sto dukata za uređenje perivoja ili kuće (kako odluči njegova supruga) i sto dukata za gradnju kapelice, s time da se izrijekom kao titular navodi sv. Marija. Godine 1547. Vito doista i gradi kapelicu, no o njezinoj posveti nema podataka.<sup>120</sup> Tek se 1667. godine, u oporuci Ivana Vitova navodi da se svake godine na dan sv. Jeronima u kapelici u Trstenom treba održati misa.<sup>121</sup> S obzirom na to da je u provedenim konzervatorsko-restauratorskim istraživanjima ladanjske kuće, mlinice i gospodarske zgrade potvrđeno postojanje nekih dijelova tih građevina koje pripadaju 15., odnosno 16. stoljeću, a koji su obnovljeni nakon razornog potresa 1667. godine, može se pretpostaviti da je tada popravljena i kapelica, iako za sada ne znamo kolika je točno bila šteta. Zvono s kapelice iz 1665. godine, promjera 27 i visine 23 cm, sačuvano je sve do početka 20. stoljeća. Bilo je ukrašeno četirima slikama – sv. Josipa; sveca sa sabljom; sveca s bradom koji u desnoj ruci nosi vrč i Propećem, ispod kojega se nalazio pečat u obliku oblaka s natpisom *Opus Castellii* (venecijanski ljevač zvona iz druge polovice 17. stoljeća). Također, na zvonu je bila urezana godina: MDCLXV.<sup>122</sup> Novo je zvono kupio Vito Bassegli Gozde nakon Prvoga svjetskog rata, a još 1908. godine obnovljen je drveni inventar kapelice. Postavljene su nove klupe i klecala bojene zeleno sa žuto-zlatnim cvjetnim vjenčićima. Izradio ih je drvorezbar iz Dubrovnika.<sup>123</sup>

Nakon što je posjed prešao pod upravu Hrvatske akademije znanosti i umjetnosti, od 1948. do 1960. kapelica sv. Jeronima je zatvorena i zapuštena.<sup>124</sup> Bila je u potpuno derutnom stanju (krov, prozor, vrata), pa je izmijenjen krov, popravljena su tri zida (ožbukana i obijeljena) i fugirano je pročelje. Neko vrijeme kapelica je služila kao odlagalište.<sup>125</sup> Od 1990. iznova je u funkciji. Tada je i drveni jaram na preslici zamijenjen željeznim.

120 KOVAČEVIĆ, M. A. (2012): 124.

121 KOVAČEVIĆ, M. A. (2012): 134. Usporediti: HR-DADU-12-1, *Testamenta notariae*, vol. 68; fol. 85-88', 21. kolovoza 1661. / 11. srpnja 1667. Joannes (Ivan) Viti (Vidov) de Gozde, Dubrovnik.

122 Vidi u: *Sveta Cecilija. Smotra za crkvenu glazbu sa glazbenim prilogom*. Glasilo Cecilijinog društva u Zagrebu. Svezak IV, od 1. lipnja 1920. godine, 74. Također: SJEKAVICA, Đ. (2013).

123 Na unutarnjoj strani drvene daske jednog klecala piše: „Niko Karaman – drvodjelac. Rođen na Konalu pokraj Dubrovnika 1883. na 26/9. Trsteno 26/9 1908.“, KOVAČEVIĆ, M. A. (2012): 51.

124 Dokumentacija Arboretuma HAZU.

125 Dokumentacija Arboretuma HAZU.



Slika sv. Jeronima, oltar kapelice



Slike sv. Jeronima, s bočnog sjevernog zida kapelice



Pogled prema oltaru kapelice sv. Jeronima

O inventaru kapelice nema mnogo podataka. Godine 1992. Zavod za restauriranje umjetnina preuzeo je 32 slike iz Arboretuma, među kojima su bile i tri slike sv. Jeronima pronađene u kapelici.<sup>126</sup> Uz njih su u kapelici bile još dvije slike: jedna je ukradena (prikaz sv. Jeronima s anđelom), a jedna je već 1998. bila u tako lošem stanju da je posve propala. Nadalje, kad je 1993. popisana sva imovina Arboretuma u Trstenom, u kapelici su bili: veliko klecalo i jedan paravan, klecalo klupa, malo klecalo, drveni svijećnjaci (četiri komada), bakreni svijećnjaci (tri komada), stalak za knjige, antependij cvjetnog uzorka (damast, bijelo-sivo-ružičasti), smeđa glinena vaza i vrč (dva komada), kamene ploče s uklesanim križem (dva komada), vaza, viseća posuda za „lumin“, ormarić s jednom ladicom, „inčesijer“ – kadionik, kamena škropionica s križem, tepih ispred oltara (posuđen iz crkve sv. Vida u Trstenom) i oltarnik.<sup>127</sup>

126 Slika sv. Jeronima, nepoznati autor, 17./18. stoljeće, ulje na platnu, dimenzije 137 x 180 cm, bez ukrasnog okvira; slika sv. Jeronima, nepoznati autor, 17./18. stoljeće, ulje na platnu, dimenzije 144 x 126 cm, bez ukrasnog okvira; slika sv. Jeronima, nepoznati autor, 18. stoljeće (?), ulje na platnu, dimenzije 84 x 119,5 cm, bez ukrasnog okvira. Slike su konzervirane i restaurirane te pohranjene u čuvaonici Strossmayerove galerije starih majstora HAZU, 2004. godine. Dokumentacija HRZ-a: Suglasnost Konzervatorskog odjela u Dubrovniku o pohrani umjetnina od 10. svibnja 2004. godine i Potvrda HRZ-a o predaji umjetnina br. 38/04 od 14. svibnja 2004. godine.

127 Dokumentacija HRZ-a. Popis od 24. svibnja 1993. godine. Sastavili: mr. sc. Petar Đurasović, dr. sc. Nada Grković, Maja Kovačević i Ana Beloč.



Kapelica sv. Jeronima, pogled s kata ladanjske kuće



Detalj starijih kamenih elemenata fontane, s naknadno urezanom godinom 17 – 36

## Fontana i akvedukt

Fontana se nalazi sjeverno od ladanjske kuće i kapelice, u osi glavne šetnice koja se postupno uspinje prema sjevernom dijelu Arboretuma. Kompozicijska cjelina fontane je simetrična, izdužena u smjeru sjever – jug, a čini je skupina skulptura i arhitektonskih elemenata, postavljenih u stražnjem dijelu bazena s vodom, ispred umjetne spilje. Ispred fontane šetnica se dijeli lijevo i desno te se uspinje bočno uz bazen trima oblim stubama sastavljenim od dijelova profiliranih okvira prozora<sup>128</sup> renesansne ladanjske kuće.

Na mjestu današnje fontane još je u prvoj fazi ladanjskoga sklopa postojala neka manja. Do nje je voda, kao i voda za potrebe kućanstva i vrtove, dopremana akveduktom sagrađenim u šumovitom dijelu posjeda potkraj 15., odnosno u 16. stoljeću. Akvedukt je dugačak oko 70 metara i ima 14 lukova, svladava visinu od čak osam metara, a njime je voda s potoka (koji je izvan ograde ljetnikovca) skrenuta i dovedena do velike sabirne cisterne. Graditelj akvedukta vjerojatno je neki od majstora koji nakon Onofrija di Giordana de la Cave i Andreuccija de Bulbita da Tramonte dolaze u Dubrovnik iz južne Italije,<sup>129</sup> a moguće je da je to bilo upravo u vrijeme Nikole Gučetića, jer je njegova sestra bila supruga nadzornika gradnje dubrovačkoga vodovoda, Savina Palmotića.<sup>130</sup> U prvo je vrijeme akvedukt vjerojatno završavao visokim zidanim rezervoarom iz čijih je zidova poslije formirana stražnja strana fontane, odnosno sama *grotta*.<sup>131</sup> Također, uz akvedukt je u zapadnom dijelu šumovitoga stražnjeg vrta zidan još jedan, nizak i manji, kojim se voda iz potoka dopremala bliže kući, a korištena je vjerojatno za navodnjavanje zelenih zasađenih površina.<sup>132</sup> Od korita potoka žlijebom koji se postavljao kad se puštala voda, pa sve do zidanog puča kružnog tlocrta, vodio je kanalić na niskom zidu od kamena.

Iako se postojeće oblikovanje fontane stilski veže uz razdoblje baroka, radove izgradnje akvedukta i uvođenje elementa umjetne spilje moglo bi se pripisati Nikoli Vitovu Gučetiću. U njegovo vrijeme, odnosno već nakon sredine 16. stoljeća, u vrtnom je graditeljstvu uobičajeno da se kao odraz manirističkog promišljanja, u *grottama*, motivu preuzetom iz klasičnog svijeta, na neobičan način stapa arhitektura sa skulpturom i slikarstvom. Stijene i svodovi spilje obloženi su stalaktitima i mozaikom od oblutaka, staklene paste, majolike, kristala i sedefa, puževa i školjki. Sve to povezivalo se u groteskne i idilične prizore mitoloških konotacija.<sup>133</sup>

128 GRUJIĆ, N. (1994 b): 160–161.

129 GRUJIĆ, N. (1994 a): 21, GRUJIĆ, N. (1994 b): 87. Usporediti s: DEANOVIĆ, A. (1978): 217.

130 VEKARIĆ, N. (2014), sv. 5: 325–333.

131 Sondiranjem je utvrđeno da je stražnji zid *grotte* starije strukture od građe kojom su u gornjim etažama formirane niše te da je prije oblikovanja niša bio žbukan. Upravo je to jedan od elemenata koji idu u prilog pretpostavci da se radi o ostatku visokoga zidanog rezervoara.

132 Vidjeti crtež i fotografiju M. Kovačević iz 1978. godine u: DEANOVIĆ, A. (1978): 218. Zidni je dužine 35 i visine 1 metar. Dijelom je paralelan s akveduktom. Promjer rezervoara za vodu je oko 220 cm. Na njemu je otvor za otjecanje vode, a vide se i ostaci keramičkih cijevi (iznutra glaziranih) kojima se voda dalje raspoređivala. Oko 1980. godine obnovljen je i zid i rezervoar, no bez stručnog konzervatorskog nadzora. Više u: KOVAČEVIĆ, M. A. (2012): 64.

133 GRUJIĆ, N. (1994 a): 21, GRUJIĆ, N. (2021): 339–341. Vidjeti i: KOVAČEVIĆ, M. A. (2012): 109.



Fontana ispred grotte u perivoju ljetnikovca



Skulptura Tritona, detalj



Detalj ispred bazena fontane, rješenje odvodnje i bočne stube formirane od dijelova renesansnih klesanih kamenih okvira prozora prvog kata ladanjske kuće

Početak radova na baroknom uređenju fontane mogao bi se pak datirati u sam početak 18. stoljeća, nakon što obitelj Gučetić otkupljuje još jedan velik dio zemlje i pripaja ga svojem posjedu 1692. godine.<sup>134</sup> Dana 10. listopada 1700. zabilježeni su troškovi za radove *nella fontana nuova a Canossa app. or il Pavione*, a dvije godine poslije, u svibnju 1702., za radove na postavljanju *4 Pilastr. grandi a Terstenor app. or la fontana nuova*.<sup>135</sup> Da su radovi dovršeni tridesetak godina poslije, kad je Luka Rafaelov Gozze izveo i barokno proširenje perivoja novim šetnicama i nasadima, svjedoči uklesana godina 1736. na donjem baznom dijelu barokne skulpturalne grupe, koji je formiran preslagivanjem ostataka starijih kamenih elemenata. Radi se o reljefnom prikazu lavlje glave i niše u obliku školjke, a ti dijelovi prvotne manje renesansne fontane i stilskim karakteristikama pripadaju oblikovanju iz vremena prije potresa.<sup>136</sup> No niti o izvornom izgledu barokne fontane nemamo cjelovitu sliku, osim što je ona, s obzirom na postojeći zapis o nabavi četiriju velikih kamenih pilastara, mogla biti uređena tako da su pred postojeća tri polja u donjoj zoni fontane bile formirane dublje niše, morskim kamenjem, sedrom i školjkama, čije ostatke nalazimo i danas, te da su između njih i na rubnim krajevima bili kameni pilastri. Pred bočnim su poljima mogle biti postavljene današnje bočne skulpture, a na njihove sadašnje postamente mogli su se upirati lukovi formirani također sedrom i morskim kamenjem. Središnja skulptura vjerojatno je i tada bila na položaju kakav je danas, spojena s kamenim elementima starije fontane. Nad skulpturalnim dijelom u višim etažama bile su duboke niše, a u vrhu je s akvedukta ulazila voda u kanal formiran kupama, iz kojega se pak *slijevala niz cijelu grottu na lijevu i desnu stranu*. U to je vrijeme formiran i bazen fontane, razvedene tlocrtne forme.

Razmatrajući temu skulpturalne grupe, može se pojasniti izbor, broj i postava skulptura. Središnja skulptura prikazuje Neptuna, odnosno Posejdon, a bočne su njegova žena, morska nimfa Amfitrita i sin Triton.<sup>137</sup> Prema mitu, Posejdon se zaljubio u Amfitritu, no ona je pobjegla i nastanila se na najudaljenijem otoku na moru. Ipak, Posejdonov dupin ju je pronašao i vratio, a zauzvrat je smješten na nebo. Na vjenčanju koje je uslijedilo, Amfitrita se vozila u kočiji koju su vukla dva hipokampa (polukonji, a poluribe), dok je na jednom od njih jahao Posejdon. Budući da u prednjem dijelu bazena fontane postoje kružni medaljoni, obrubljeni kamenom građom, moguće je da je izvorno cijela skulpturalna grupa bila prostorno drugačije raspoređena. Također su joj mogle pripadati još neke skulpture; svakako je mogao biti još jedan konj (aludirajući na hipokampa), uz navedenog postojećeg, ili pak dijelovi kočije.

Godine 1806. u vrijeme francuske okupacije Dubrovnika, crnogorska vojska pljačka posjed i uništava perivoj u Trstenom. Na akveduktu su tada razbijeni kameni kanali, na fontani su kipovima ukradene brončane trube i trozubac, dok su kipovi srušeni u bazen.<sup>138</sup> Nakon toga kipovi su postavljeni na današnju poziciju, o čemu svjedoči izgled fontane na grafikama i starim razglednica-

134 HR-DADU-254, Obitelj Basseglu Gozze, kutija 27, D/1/2, f. 213.

135 HR-DADU-254, Obitelj Basseglu Gozze, kutija 27, D/1/2, f. 322 i 345.

136 ŽIVANOVIĆ, D. (1990): 21.

137 Prema: GRAVES, R. (2003).

138 Arhiv dominikanskog samostana u Dubrovniku, Arhiva Nika Nardellija, 37-IV-7; ČUČIĆ, V. (2003): 225, 227.





Pogled na istočnu stranu *grotte* i početak akvedukta

ma s kraja 19. stoljeća.<sup>139</sup> Fontana je popravljana i sredinom 20. stoljeća, kad je klesanim kamenom obnovljen bazen, a nakon 1961. zamijenjene su stare slavine i zazidana je jedna niša kroz koju su se uvlačili posjetitelji i rušili figure. Godine 1986. poduzeti su veći konzervatorsko-restauratorski radovi. Skulpture su obnovljene tako da su izvedene nužne rekonstrukcije i učvršćeni oslabljeni dijelovi, uklonjene su naslage i nečistoće s kamenih elemenata, kao i alge i mahovina te je izrađen i montiran novi trozubac. I kao posljednje, 2004. očišćena je unutrašnjost bazena te je sanirano prokapljivanje vode, odnosno zatvorene su sve pukotine i otvori u podu i s nutarnje strane ogradnog zidića novom oblogom na bazi cementa i pijeska.<sup>140</sup>

---

139 Vidjeti primjerice grafiku objavljenu u: SALVATOR, L. (1897), no tamo su obje bočne figure prikazane kao ženski likovi dok je zapravo jedna figura ženska, a druga je muška (slika na str. 74).

140 Dokumentacija Arboretuma HAZU.

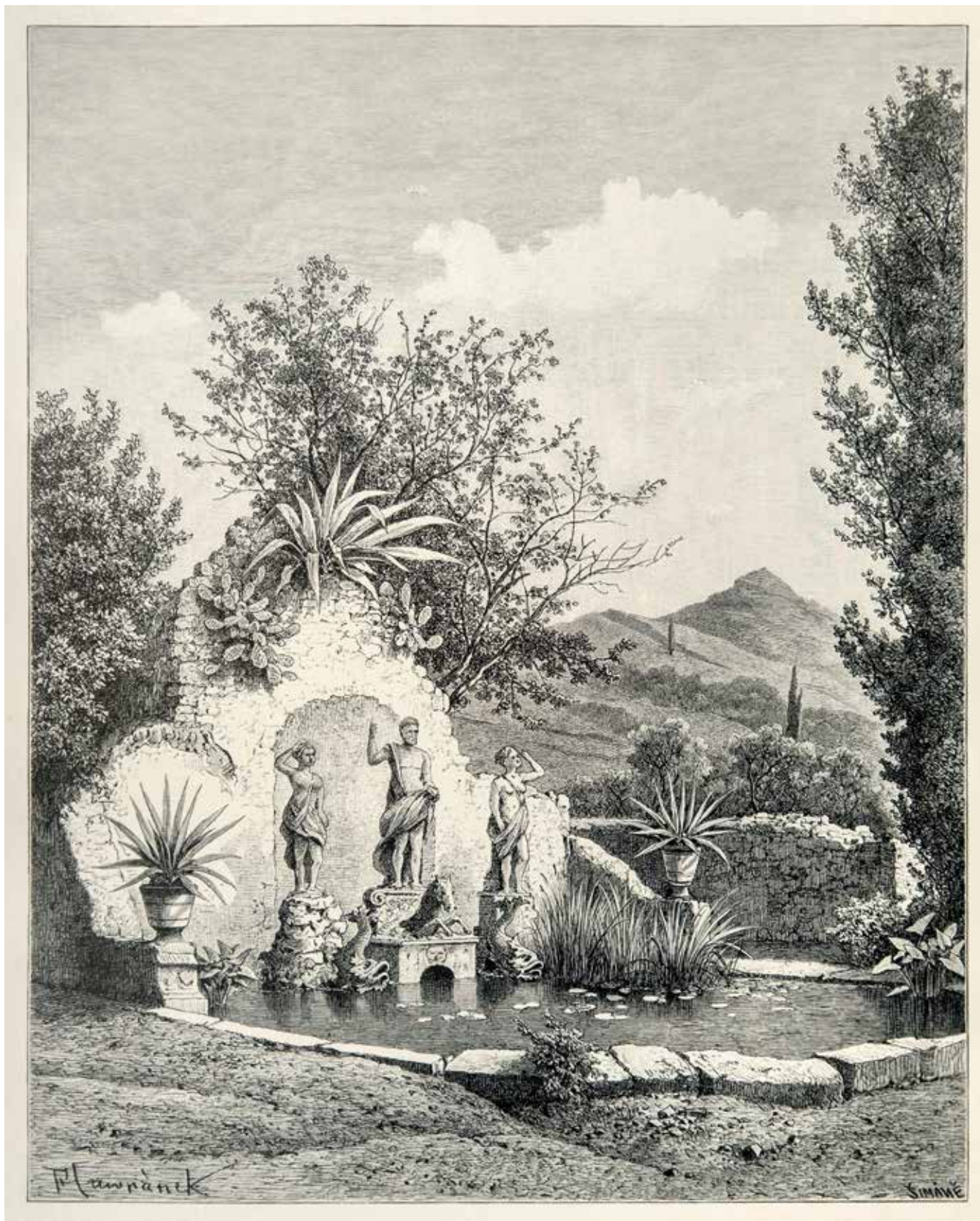

Grafika s prikazom fontane s kraja 19. stoljeća

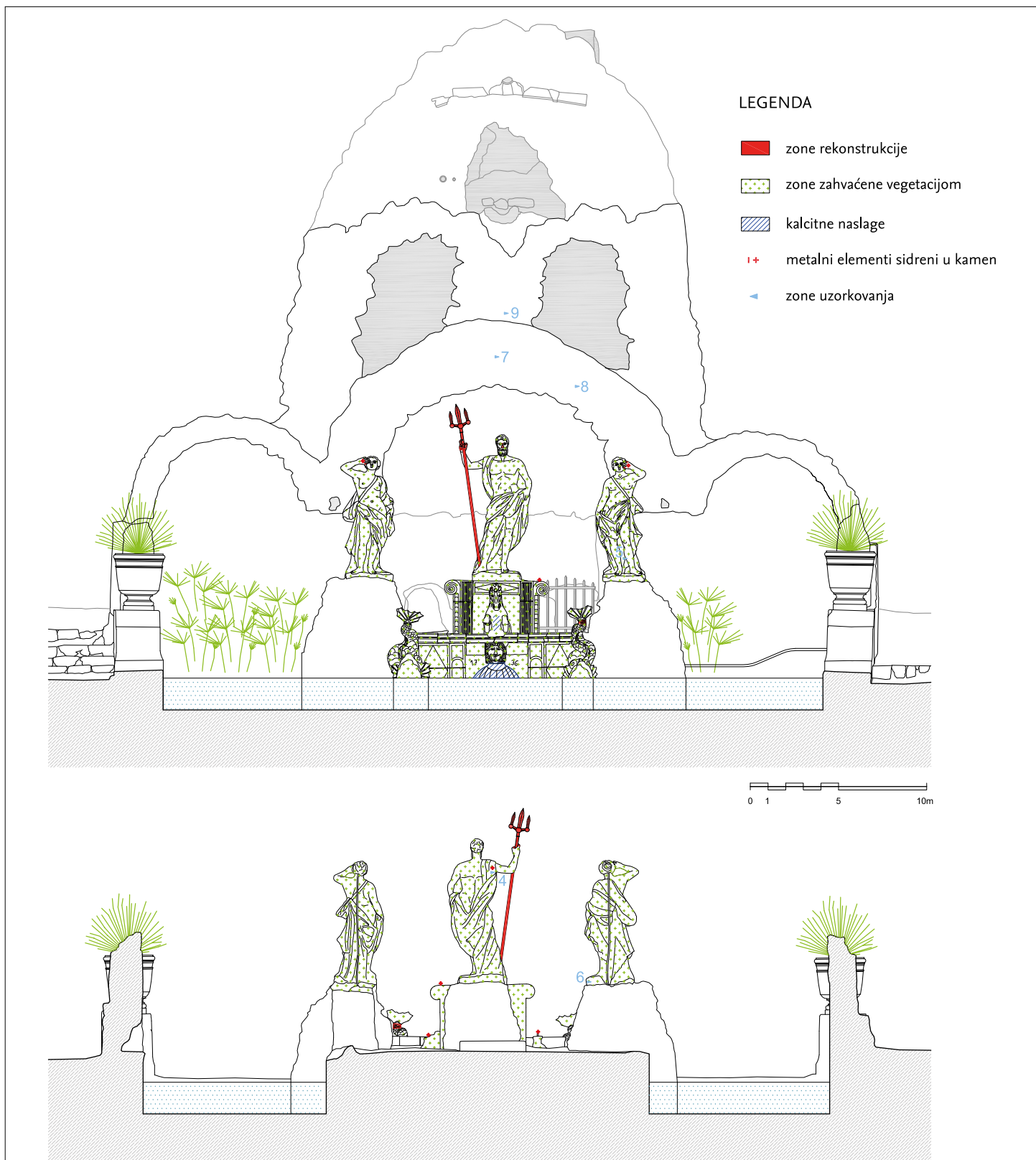

Grafička dokumentacija istraživanja fontane, prednja i stražnja strana skulpturalne grupe



Zgrada s krušnom peći

### **Gospodarske zgrade: mlinica, spremište i ljetna kuhinja**

Sklop gospodarskih zgrada nalazi se u istočnom dijelu ladanjskog sklopa obitelji Gučetić, južno od glavne šetnice, na nešto nižem, terasasto oblikovanom terenu. Mlinica za masline i još dvije zgrade nalaze se na samom istočnom rubu posjeda, uz potok koji se spušta prema moru i od kojega su odvojene visokim kamenim zidom, a zgrada s krušnom peći, odnosno ljetna kuhinja, bliže je ladanjskoj kući, istočno od paviljona. Sve su građene kamenom, jednostavnog tlocrta i skromnog oblikovanja, u skladu s njihovom gospodarskom namjenom.

U povijesnim se dokumentima gospodarske građevine prvi put spominju sredinom 15. stoljeća.<sup>141</sup> Bile su dijelom niza sličnih građevina uz potok i služile su za prerađu ljetine. Godine 1455. Marin Vitov najprije drži u zakupu općinske mlinove i stupe u Trstenom, potom naručuje gradnju još jednog mlina. Nešto kasnije, godine 1488. iznova se spominje narudžba za mlin: Ivan Marinov gradi kuću od grubo klesana kamena, veću od drugih mlinarskih kuća u Trstenom. To je vjerojatno građevina koja i danas na posjedu postoji uz potok. Nadalje,

---

141 Dokumenti su prvi put objavljeni u: LUČIĆ, J. (1995): 11–12.



Mlinica, glavno pročelje

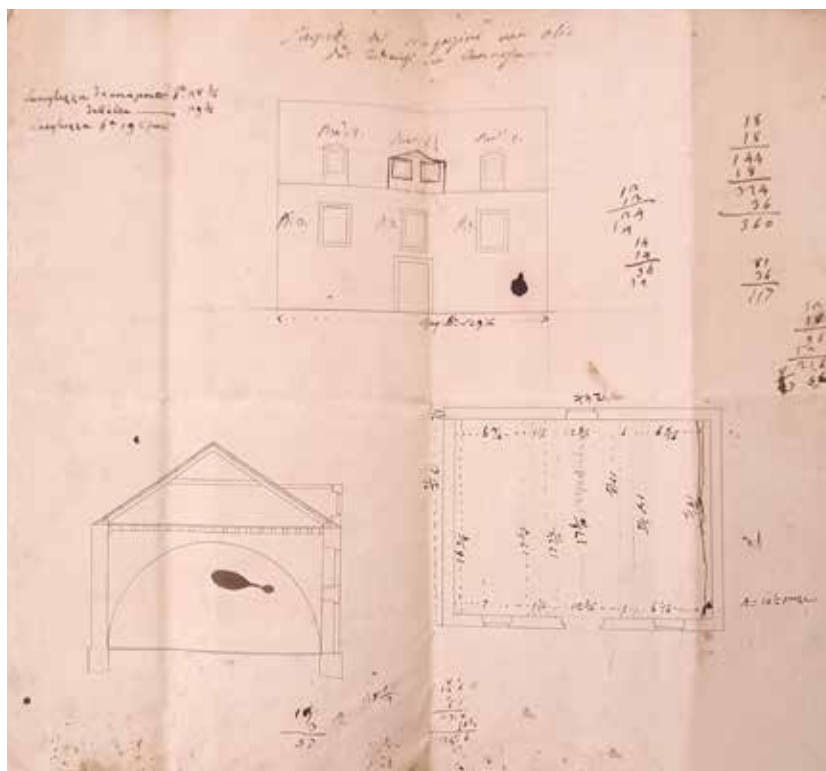

Nacrt magazina za ulje, izradio Pavao Bassegli Gozze, 19. stoljeće

u 16. stoljeću, Nikola Vitov popravlja i uređuje mlin 1594. godine. U to se doba na području Dubrovačkog primorja ograničavao uzgoj loze, pa se pretežito sijalo žito i razne grahorice. Ostale kulture uzgajane su prije svega za vlastite potrebe. Tako su i masline sađene kao malobrojna i pojedinačna stabla, a članovi obitelji Gučetić su ulje za jelo i rasvjetu isprva kupovali; tek se poslije uzgoj i prerada znatno povećavaju.<sup>142</sup>

Iz 1678. godine sačuvan je dokument o kupoprodaji posjeda između Ivana Vitova i Rafaela Vladislavova u kojem se navode njegovi dijelovi: *Domus Patroni, Viridario, Subterraneis, alisque fabricis, et cum omnibus Domibus Vilicorum attinentis et pertinentis*, pa tako i gospodarske zgrade, što bi značilo da je i nakon potresa taj dio vrlo brzo bio u funkciji te nije bio suviše oštećen.<sup>143</sup> Vjerojatno je da je u obnovi posjeda nakon potresa 1667. uz građevine u istočnom dijelu, uz potok, sagrađena i uređena starija zgrada u funkciji ljetne kuhinje, s istočne strane paviljona.

U 18. stoljeću počinje intenzivnija sadnja maslina i loze. Za sada najstariji zapis o prinosu maslinova ulja i o kmetovima koji uzgajaju masline napisao je Luka Rafaelov 1717. godine, a 1735. njegov mlađi brat Pavao posadio je još 1200 stabala. Uslijedio je velik prinos ulja, a Pavlov je sin Baltazar po berbi dobivao i do 180 bačvi ulja, što je bio samo dio cjelokupnog uroda jer je imao pravo i na polovicu prinosa s posjeda danog kmetovima na obradu. Tome treba pribrojiti i znatne prihode od vina. U tom su razdoblju u mlinicu postavljene drvene

<sup>142</sup> KOVAČEVIĆ, M. A. (2012): 133.

<sup>143</sup> HR-DADU-16, *Venditiones Cancellariae*, sv. 112, 1678., f. 6.



Mlinica, unutrašnjost, središnja prostorija, pogled na jug



Mlinica, unutrašnjost, središnja prostorija, pogled na sjever



Mlinica, unutrašnjost, sjeverna prostorija

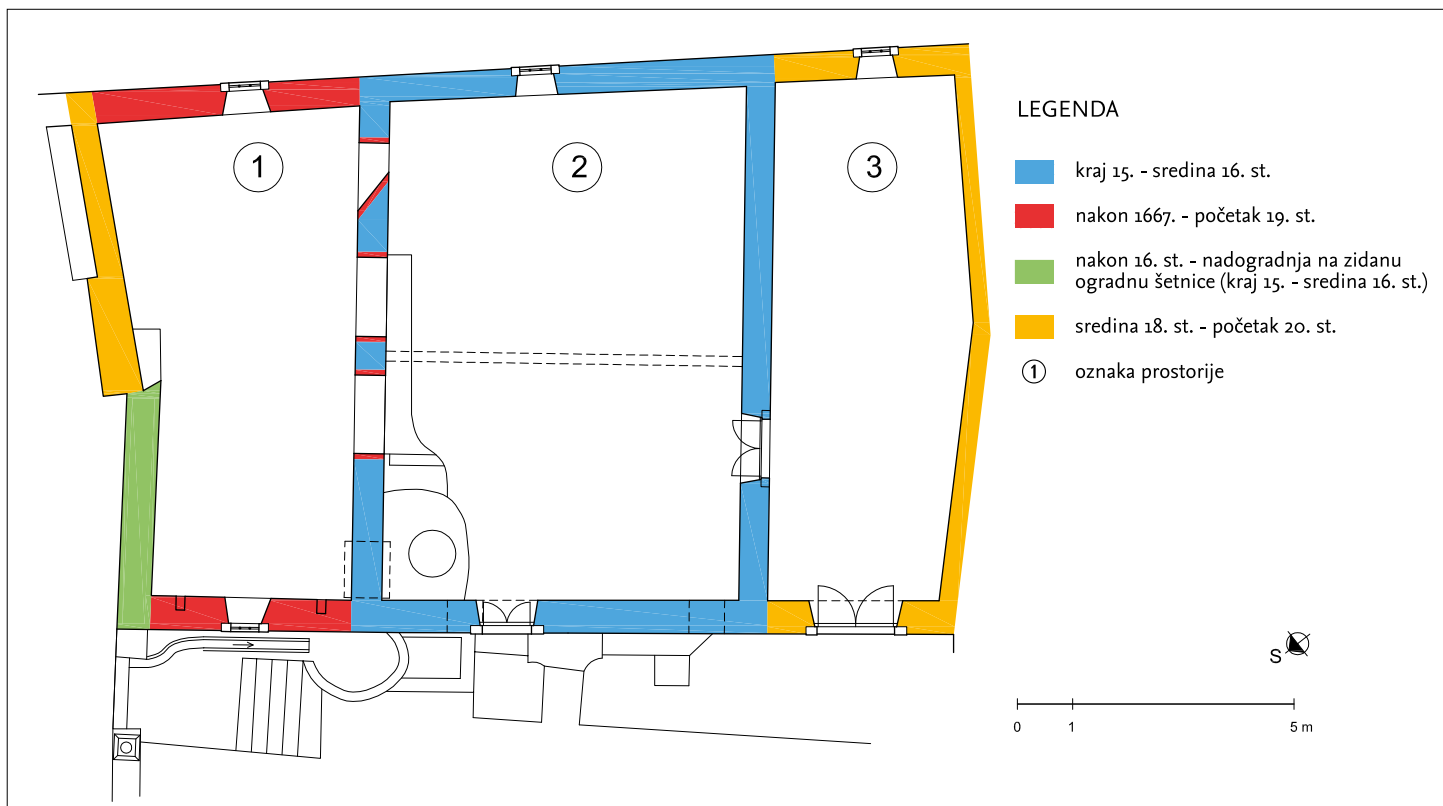

Grafički prikaz datacije zidova mlinice, tlocrt prizemlja

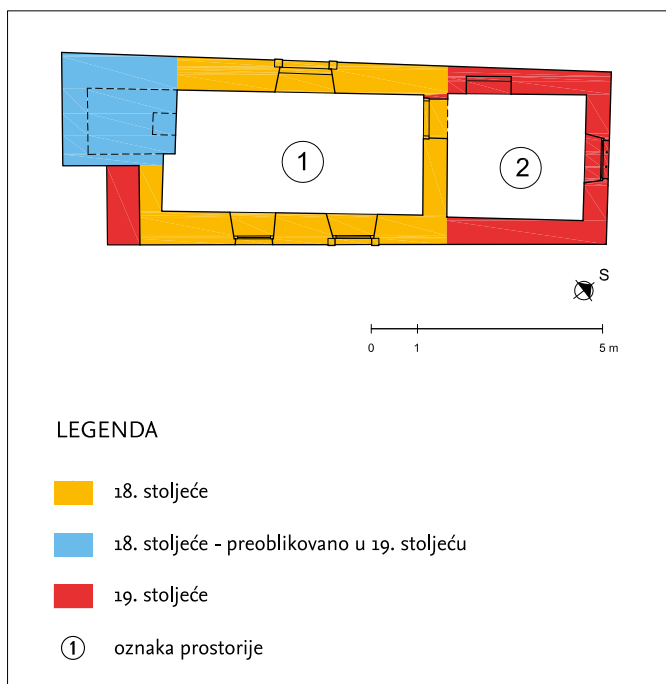

Grafički prikaz datacije zgrade s krušnom peći, tlocrt prizemlja

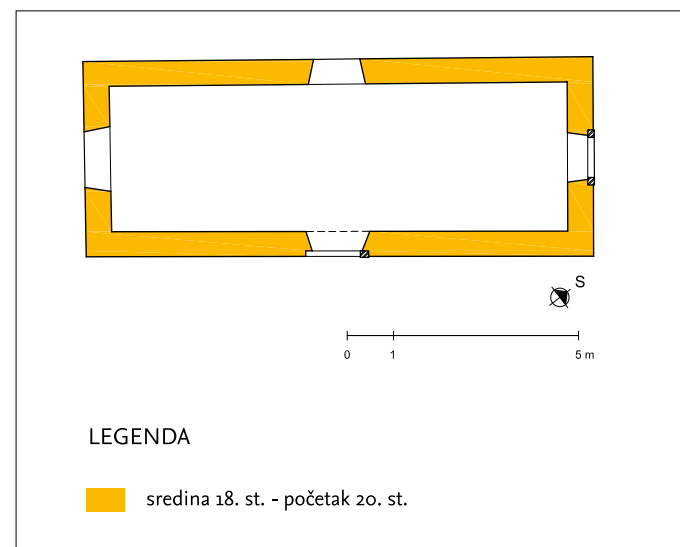

Grafički prikaz datacije zidova spremišta, tlocrt prizemlja



preše za masline i dograđena je sjeverna prostorija čiji je sjeverni zid dozidan na kamenom građenoj ogradi glavne šetnice. U toj prostoriji postavljen je mlin.<sup>144</sup>

Tijekom prve polovice 19. stoljeća Gučetićev posjed dosegnuo je svoju najveću površinu i na neki način postaje pravo seosko gospodarstvo. U obiteljskim se dokumentima bilježe redoviti prihodi od obilnog uroda maslina koji se mogu pratiti sve do početka 20. stoljeća.<sup>145</sup> Tako velik prihod rezultat je i stalnoga nastanjivanja (još u prvoj polovici 19. stoljeća) Pavla Basseglija Gozsea u ladanjskoj kući i preuređenja postojećih građevina kako bi što bolje služile gospodarskim poslovima. Time se on i više posvećuje radu na zemlji. U to se vrijeme u gospodarskom dijelu uz staru mlinicu dograđenu u 18. stoljeću (najstariji dio mlinice je prostor današnje središnje prostorije u čijim su zidovima istraživanjima otkriveni zazidani stariji otvori, a na taj se središnji dio u obnovi nakon potresa, a najkasnije do kraja 18. stoljeća, dograđuje sjeverna prostorija) nešto južnije, kao samostalna građevina gradi još jedna mlinica s dva mlina i dva torkula (sredinom 20. stoljeća ta je građevina prenamijenjena u stan upravitelja Arboretuma). Nasuprot njima gradi se i novo spremište za masline. Moguće je da je na istom mjestu i prije bilo neko spremište koje je tada zapravo samo obnovljeno, jer postoji zapis iz 1841. godine u kojem piše *ristaur del magazzino de oliu a Canossa*.<sup>146</sup> Već su 1842. radovi trebali biti gotovi jer je nabavljen ključ za nova vrata.<sup>147</sup> Stara se mlinica naknadno još malo proširuje, i to prema jugu, uključivši stariji natkriveni prostor koji je služio za odlaganje i gdje je bilo vanjsko ložište, te poslije i prema sjeveru (u istočnom dijelu sjeverne prostorije iz 18. stoljeća gradi se novo, šire kameno korito). S vremenom polako prestaje prerada maslina na ladanjskom posjedu i mlinica se zapušta.

U 19. stoljeću dograđuje se ljetna kuhinja i uz nju malo spremište te prema paviljonu kokošinjac i gnojište. I sa zapadne strane paviljona podignuto je još jedno spremište, a uz njega svinjac i drugo gnojište. Ispred paviljona, lijevo i desno uz pristupnu stazu, ograđen je prostor za uzgoj kunića, a paviljon je preuređen u golubinjak.<sup>148</sup>

Godine 1986. i 1988. mlinica je očišćena i uređena te su neko vrijeme u njoj mljevene masline iz maslinika u Arboretumu i s drugih posjeda u Trstenom. Nakon toga ostala je otvorena za posjete, no danas je neuređena i derutna. Spremište također nije u funkciji, zapušteno je i bez krova. Ljetna kuhinja je privremeno, i bez većih ulaganja, neadekvatno preuređena za potrebe stanovanja, a takva je namjena i poslije predlagana, o čemu iz 1998. postoji službena bilješka o mogućoj rekonstrukciji gospodarskih objekata, mlinice i kuhinje, u stambene svrhe.<sup>149</sup>



Unutrašnjosti zgrade s krušnom peći, detalj



Spremište, pogled sa sjeverozapada

144 HR-DADU-254, Obitelj Bassegli Gozsea, kutija 35, D II/2/1-2. Više o urodu maslina i ulja u: KOVAČEVIĆ, M. A. (2012): 139–140.

145 HR-DADU-254, Obitelj Bassegli Gozsea, Nova akvizicija – 1955., kutija 166.

146 HR-DADU-254, Obitelj Bassegli Gozsea, kutija 117, E 112. Navodi se trošak nabave čavala, vapna i pijeska te trošak rada zidara.

147 HR-DADU-254, Obitelj Bassegli Gozsea, kutija 138, E 130 a.

148 KOVAČEVIĆ, M. A. (2012): 149.

149 Dokumentacija Konzervatorskog odjela u Dubrovniku.

## Povijesni perivoji

Neposredni okoliš ljetnikovca Gučetić u Trstenom čine dvije cjeline: prednja, parterno uređena, i stražnja, šumovita. Šumoviti dio čini lovorov gaj, koji kao prirodna kulisa stvara prostorni okvir – zatvoren, intiman, mističan, ali i ugodan i meditativan, dok je prednji otvoren prema suncu i moru, s pogledom na krajolik. Zajedničke su im odlike terasasto organiziran prostor, uzdužno nizanje pojedinih elemenata i ortogonalna shema pojedinih manjih cjelina. Vrlo važan element je i voda, i slatkovodna i morska, te njezina dostupnost. Uz taj najstariji povijesni perivoj iz 16. stoljeća, ladanjska cjelina Gučetića u Trstenom obogaćena je i perivojem iz 19. stoljeća, smještenim na površini zapadno od ladanjske kuće, te prostranim maslinicima, prirodnom šumom hrasta medunca i površinama na mjestu nekadašnjega vinograda.

Povijesni renesansni perivoj, oformljen i uređen potkraj 15. i početkom 16. stoljeća, jedini je dubrovački perivoj jasno definiranih faza razvoja i prostornog širenja kroz više od pet stoljeća. Njegova najranija, ranorenesansna kompozicija razvija se u kasnorenesansnoj (a potom i baroknoj) fazi jasno uočljivom jednoosnom koncepcijom, zadržanom do danas.<sup>150</sup> Dubrovački renesansni vrtovi, pa tako i vrt u Trstenom, nastaju i razvijaju se istodobno s talijanskim renesansnim vrtovima, no s obzirom na gospodarske i društvene okolnosti, kao i pejzažne osobitosti, na dubrovačkom se području razvio specifičan tip, kao posebnost u vrtnoj umjetnosti renesanse. To nisu bili veliki vrtovi niti su geometrijska načela bila dosljedno provođena. Šetnicama su bili podijeljeni na manja polja i organizirani nizom arhitektonskih elemenata, poput zidova, terasa, kanala, stuba, stolova, fontana i odrina. U njima su se najčešće sadila stabla naranči, limuna, lovora, mirte i šipka, ali i loza, čempresi i bršljan.<sup>151</sup>

Govoreći o uređenju i planiranju dijela neposredno ispred i iza ladanjske kuće, zanimljiva je činjenica da je sjeverni ulaz u kuću, gleda li se tlocrtni oblik prizemlja, izmaknut od središnje osi više prema istoku, no istovremeno se nalazi upravo na osi koju čini fontana, ladanjska kuća (koja na tu os nije okomita, nego blago zakrenuta) i njezin južni ulaz, sve do paviljona otvorenog pogledom prema pučini. Na taj su način povezani zaklonjeni, šumoviti dijelovi stražnjeg vrta u kojem je izvor vode, s osunčanim parterno uređenim prednjim vrtom i prostranstvom koje se otvara nad morem; sve uz bogatstvo i raznolikost biljnog svijeta.<sup>152</sup>

U vrijeme obnove ladanjske cjeline nakon potresa 1667. godine i u 18. stoljeću, uzdužna se os proširuje ortogonalnom mrežom šetnica i šimširovim živicama i šumarcima. Polovicom 19. stoljeća počinje romantičarsko-historicistička etapa s planskom organizacijom novih dijelova. Sade se nove domaće i inozemne, mahom egzotične vrste biljaka, naručivane iz poznatih europskih rasadnika, a na površinama starog perivoja izvode se historicistički „uresni vrtovi“. Postupno se mijenja zastarjela fizionomija perivoja i on poprima

---

<sup>150</sup> UGRENOVIĆ, A. (1953), DEANOVIĆ, A. (1978): 201–230; KOVAČEVIĆ, M. A. (2012), OBAD ŠČITAROCI, M., KOVAČEVIĆ, M. A. (2014): 101–131.

<sup>151</sup> ŠIŠIĆ, B. (1981), ŠIŠIĆ, B. (1991), OBAD ŠČITAROCI, M. (1992): 165.

<sup>152</sup> Iako okoliš nije bio obuhvaćen konzervatorsko-restauratorskim istraživanjima Hrvatskog restauratorskog zavoda, nedjeljiv je dio ladanjske cjeline Gučetića u Trstenom te se svakako treba sagledati zajedno s povijesnim građevinama.





Povijesni perivoj na Drvarici, pogled na terasu prema moru



Povijesni perivoj na Drvarici, zid sa spolijama



Perivoj na Drvarici, fotografija s početka 20. stoljeća

romantičarsku notu. Perivoj se širi i prema sjeveru; unutar gustih krošnji oblikuju se skroviti prirodni interijeri, a dodan je i dio nasada na mjestu starog maslinika kroz koji je uređena vijugava šetnica. Pomno izrađeni planovi perivoja iz 1859. svjedoče o zasađenim biljnim vrstama. Na prednjem dijelu zapadnog partera sađene su strane vrste, najviše grmovi, dok su na istočnom dijelu sađene isključivo voćke. U neposrednoj blizini ladanjske kuće nalazile su se ukrasne biljke; lovorov gaj se kao prirodna vrsta održavao u stražnjem dijelu, dok su u baroknom dijelu oko fontane sađene voćke i inozemno drveće. Urcane su i šetnice, građevine, kanalići i potocići te ih je moguće usporediti s današnjom situacijom.<sup>153</sup> Godine 1905., gradnjom novog perivoja na Drvarici, prostorno odvojenog od ladanjske kuće, obilježena je pak kasnoromantičarsko-historicistička etapa. Taj novi perivoj je mediteranska inačica složenog tipa pejzažnog perivoja koji se uređivao dulje vremena. Najprije je oblikovan njegov ulazni, sjeverni dio, geometrijske sheme s pomno planiranim šetnicama i kamenom opremom, a nakon toga je južni dio uklopljen u prirodnu vegetaciju, ističući topografske odlike terena i okoliša primjenom arhitektonskih elemenata, poput uređenih terasa, vidikovaca i stubišta. Ujedno se i stari perivoj u tom razdoblju uz održavanje obogaćuje novim biljnim vrstama, ponajprije palmama i sukulentima. Posljednja faza, faza zaštite i obnove, traje od 1948. godine, nakon zakonske zaštite posjeda, zajedno s perivojima i jednim dijelom poljodjelskih površina.<sup>154</sup>

Vegetacijska obilježja Gučetićevih povijesnih perivoja odražavaju bogatstvo flore i biljnih zajednica. Cijelo je područje još od 15. stoljeća bilo podijeljeno na dva različita dijela. Prvi čine autohtona vegetacija područja, a drugi je umjetno kultiviran prostor, rezultat dugogodišnjega rada čovjeka, u skladu s prirodom.<sup>155</sup> Recentnim je istraživanjima utvrđeno 465 kultiviranih sorti, svrstanih u 111 porodica, te 510 autohtonih biljnih vrsta, raspoređenih u 84 porodice. Najveći je udio europskih biljaka s pretežitom prisutnošću mediteranskih biljaka,

153 KOVAČEVIĆ, M. A. (2012): 154–155.

154 KOVAČEVIĆ, M. A. (2012): 156–174, OBAD ŠĆITAROCI, M., KOVAČEVIĆ, M. A. (2014): 101–131.

155 ŠIMIĆ, I., KOVAČEVIĆ, M. A. (2007).

# Éléments de Botanique

Tous les Arbres ou Plantes quelconques viennent de deux Fleurs qui est

Monopétale

Poly-pétale

Monopétale		Poly-pétale		ou		Apétale	
Simple	Composée	regaliere	irreguliere	regaliere	irreguliere	regaliere	irreguliere
<p><i>regaliere au corollaire fleuronnée</i></p> <p>est à deux lobes qui se détachent de la corolle par le milieu et se joignent au sommet par un bord. Les lobes sont au nombre de deux ou de trois. Les lobes sont au nombre de deux ou de trois. Les lobes sont au nombre de deux ou de trois.</p>	<p><i>regaliere au corollaire fleuronnée</i></p> <p>est à deux lobes qui se détachent de la corolle par le milieu et se joignent au sommet par un bord. Les lobes sont au nombre de deux ou de trois. Les lobes sont au nombre de deux ou de trois.</p>	<p><i>regaliere au corollaire fleuronnée</i></p> <p>est à deux lobes qui se détachent de la corolle par le milieu et se joignent au sommet par un bord. Les lobes sont au nombre de deux ou de trois. Les lobes sont au nombre de deux ou de trois.</p>	<p><i>regaliere au corollaire fleuronnée</i></p> <p>est à deux lobes qui se détachent de la corolle par le milieu et se joignent au sommet par un bord. Les lobes sont au nombre de deux ou de trois. Les lobes sont au nombre de deux ou de trois.</p>	<p><i>regaliere au corollaire fleuronnée</i></p> <p>est à deux lobes qui se détachent de la corolle par le milieu et se joignent au sommet par un bord. Les lobes sont au nombre de deux ou de trois. Les lobes sont au nombre de deux ou de trois.</p>	<p><i>regaliere au corollaire fleuronnée</i></p> <p>est à deux lobes qui se détachent de la corolle par le milieu et se joignent au sommet par un bord. Les lobes sont au nombre de deux ou de trois. Les lobes sont au nombre de deux ou de trois.</p>	<p><i>regaliere au corollaire fleuronnée</i></p> <p>est à deux lobes qui se détachent de la corolle par le milieu et se joignent au sommet par un bord. Les lobes sont au nombre de deux ou de trois. Les lobes sont au nombre de deux ou de trois.</p>	<p><i>regaliere au corollaire fleuronnée</i></p> <p>est à deux lobes qui se détachent de la corolle par le milieu et se joignent au sommet par un bord. Les lobes sont au nombre de deux ou de trois. Les lobes sont au nombre de deux ou de trois.</p>

- Dans une Fleur
- 1<sup>o</sup> le Pédoncule qui est commun
  - 2<sup>o</sup> le Réceptacle qui est commun
  - 3<sup>o</sup> le Corolle qui est commune
  - 4<sup>o</sup> le Corolle proprement dite
  - 5<sup>o</sup> les Pétales qui sont attachés à la corolle
  - 6<sup>o</sup> les Pétales qui sont communs
  - 7<sup>o</sup> le Réceptacle qui est commun
  - 8<sup>o</sup> le Réceptacle qui est commun
  - 9<sup>o</sup> le Réceptacle qui est commun
  - 10<sup>o</sup> le Réceptacle qui est commun
  - 11<sup>o</sup> le Réceptacle qui est commun
  - 12<sup>o</sup> le Réceptacle qui est commun

Popis biljaka i drveća u perivoju, 19. stoljeće

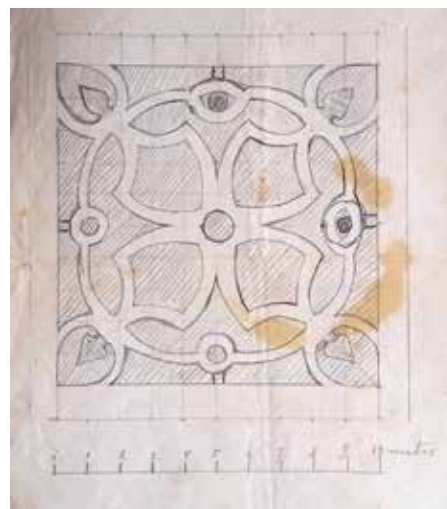

Nacrti uredjenja perivoja, 19. stoljeće



Šetnica pred ladanjskom kućom,  
pogled prema zapadu

koje čine osnovu vegetacije na svim površinama. Biljke azijskog porijekla čine dominantnu skupinu inozemnih vrsta i daju uočljivu, specifičnu karakteristiku flori perivoja. Važna je i skupina biljaka porijeklom iz Amerike.<sup>156</sup> Od velikih i starih stabala ističu se platana, čempres, alepski bor te američka lipa. Vegetaciju šume koja se na području današnjega Arboretuma neprestano razvijala (i ujedno predstavlja vjernu vegetacijsku sliku područja) svakako čine gajevi lovora i gaj hrasta medunca, a dominantne porodice alohtone vegetacije su porodice maslina, ruža, glavočika, mahunarki, čempresa i rutvice.<sup>157</sup> S obzirom na ukupnost prepoznatih vrijednosti stoljetnog uređenja okoliša posjeda obitelji Gučetić u Trstenom, može se zaključiti da je ladanjsko-gospodarska izgradnja kultivirala okolni krajolik ne samo u agrarnom nego i u estetskom i duhovnom smislu te da ga je od kraja 15. stoljeća do današnjih dana učinila karakterističnim i prepoznatljivim kulturnim naslijeđem.<sup>158</sup>

156 OBAD ŠČITAROCI, M., KOVAČEVIĆ, M. A. (2014): 126. Iscrpno o dendrološkim značajkama Arboretuma Trsteno vidjeti u: IDŽOJTIĆ, M., ANIĆ, I., ŠIMIĆ, I., KOVAČEVIĆ, M. A., POLJAK, I. (2019): 125–143.

157 ŠPANJOL, Ž., ĐURAČIĆ, I., MILJAS, M. (2014): 115–123.

158 ŠIMIĆ, I., KOVAČEVIĆ, M. A. (2007): 248.





# Prepoznate vrijednosti: villa deliziosa con amenissimo giardino

**KAD SE U 15. STOLJEĆU** u Dubrovniku kao spoj utilitarnog i humanističkog, odnosno kao veza aktivnog i kontemplativnog,<sup>159</sup> uspostavlja nova arhitektonska vrsta, vila na gospodarskom posjedu, želja i potreba za izgradnjom takvih graditeljskih sklopova postupno se širi i na udaljenija područja. U Trstenom se 1494. godine počinje graditi i ljetnikovac obitelji Gučetić, prije svega kao sjedište posjeda koje nudi mogućnost upravljanja i nadgledanja gospodarskih aktivnosti, a tek potom za potrebe odmora i boravka članova obitelji u prirodi. Kultiviranje ne toliko plodnih i u pravilu do tada slabo obrađenih prostora uspješno je izvedeno, prateći ideje koje se u posljednja dva desetljeća 15. stoljeća javljaju s druge strane Jadranskoga mora. S obzirom na postojanje detaljnog ugovora o narudžbi pojedinih klesanih kamenih elemenata, korištenih za gradnju, o mogućem izgledu i ideji i ladanjske kuće i perivoja te moralno-didaktičkoj dimenziji obrade zemlje i humanističkom okviru, prije se pisalo na temelju iscrpne analize i usporedbe s vjerojatnim predlošcima.<sup>160</sup> Osnovna predodžba trstenskog sklopa definirana je ispreplitanjem rezidencijalnog i gospodarskog, kao i planiranom organizacijom različitih elemenata: ladanjske kuće kao središnje samostalne građevine, određene sjecištem dviju osnovnih komunikacija: glavne šetnice i uzdužne osi perivoja, te nizanjem ostalih građevina duž njih, povezujući arhitekturu i prirodu.

U međuvremenu provedena konzervatorsko-restauratorska istraživanja potvrdila su pojedine prethodne pretpostavke, ali su ponudila i još neke odgovore na pitanja izgleda i funkcioniranja prvotnih građevina ladanjskog sklopa obitelji Gučetić, određujući karakteristike naknadnih preinaka, artikulacije vanjštine, kao i načine uređenja i opremanja unutrašnjosti. Uz renesansnu, određene su i ostale građevinske faze: vrijeme barokne obnove nakon potresa potkraj 17. stoljeća, vrijeme 19. i početka 20. stoljeća koje je rezultiralo najprije postupnom promjenom funkcije ladanjskog posjeda postavši stalno boravište

---

159 GRUJIĆ, N. (1994 b): 82.

160 Iako poticaji za uređenja i oblikovanja dubrovačke ladanjske arhitekture i hortikulture ponajprije dolaze iz južnih dijelova Italije, veze koje su Dubrovčani uspostavili s rimskim humanističkim krugom bile su vrlo čvrste pa su tamošnje vile također usporedive s dubrovačkim. GRUJIĆ, N. (1994 b): 87–93. Trsteno svojim položajem podsjeća na Villu Medici u Fiesoleu, što bi se moglo objasniti utjecajem talijanskih arhitekata koji su sredinom 15. stoljeća boravili u Dubrovniku. Više u: GRUJIĆ, N. (1994): 150–155, GRUJIĆ, N. (1994 a): 20, 22, GRUJIĆ, N. (2004): 122, GRUJIĆ, N. (2021): 99.



*dvorac* (ladanjska kuća), *stari gordi hrast*, *blagi lovor*, *živo i drago žuborenje fontane*... potiče i nas da zamislimo sklad i ljepotu mirnog okruženja mediteranskoga mirisnog vrta i kamenih gradnji. Iz opisa književnika Đure Ferića 1803. godine,<sup>165</sup> koji je također zadivljen viđenim, doznajemo i da je u fontani pred skulpturom boga mora, iz čijeg je trozupca prskala voda u mlazovima, tada bila golema mramorna školjka u koju se ta voda slijevala. Fontana se od povijesnih građevina ladanjske cjeline oblikovanjem, a prije svega idejom, izdvaja kao zanimljivo arhitektonsko i skulpturalno rješenje. Njezina barokna faza, koju Ferić spominje, danas je nažalost prepoznatljiva samo u pojedinim elementima, a mogla je biti primjer ostvarenja prave pozornice na otvorenom, uz korištenje scenografskih elemenata.<sup>166</sup> Činjenica da je pritom primijenjena rekonpozicija i reupotreba elemenata iz renesansne faze, uklopljenih u ostvarenje definirano početkom 18. stoljeća, ima i dodatnu povijesnu i kulturološku vrijednost. No, ugođaj koji ladanjski posjed u Trstenom nudi prilikom boravka, ostvareni spoj graditeljske i prirodne baštine, promišljan i ostvarivan kroz stoljeća, ono je što ostavlja najjači utisak prilikom dolaska: „Trsteno je pravi raj za slikare; svaki kutak nudi novu sliku obale ili bujnog raslinja, što se može zahvaliti bogatstvu vode...“ i „...ne postoji vjerojatno ni jedno mjesto koje bi bilo prikladnije za sanjarenje... duboke sjene, blago ozračje i prekrasni vidici na plavo more. Žarko sunce i tamne sjene, uspavani zrak i povremeni povjetarac, ugodno se izmjenjuju s mirisom cvijeća, zujanjem krilatih kukaca i cvrkutom ptica. Ovdje se rado boravi... ovaj kraj osvaja...“.<sup>167</sup>

Spajajući sve nabrojene elemente i ističući pojedine odlike ladanja u Trstenom (materijalne, ali i doživljajne), može se ustvrditi da je riječ o doista jedinstvenom, rijetko sačuvanom primjeru vrsne dubrovačke ladanjske izgradnje. Iako je zdanje nastalo u renesansno doba, povijesna su zbivanja donosila promjene, pa je njegov današnji izgled donekle izmijenjen, jer se cijeli posjed kroz stoljeća prilagođavao potrebama gospodarenja, ali i ukusu i materijalnim mogućnostima svojih vlasnika. Danas je to i jedini ladanjski sklop na području nekadašnje Dubrovačke Republike koji je sačuvao prepoznatljivu vezu arhitekture i prirode, što u konačnici i odlikuje fenomen ladanjske gradnje. Nastojanjem vlasnika, vrt oko kuće postaje perivoj, a perivoj se stapa s krajolikom i istovremeno se prema njemu otvara, čineći cijeli sklop još „prirodnijim“.<sup>168</sup> U tom duhu preostaje poticati njegovu planiranu obnovu,<sup>169</sup> da bi se prema dosadašnjim spoznajama i mogućim zaključcima stalno isticao humanistički element uređenja, arhitekture i prirode obiteljskog ladanja.



Fontana, razglednica s početka 20. stoljeća

165 GORTAN, V., VRATOVIĆ, V. (1970): 638–639, GRUJIĆ, N. (2021): 344.

166 GRUJIĆ, N. (1991): 236–239, GRUJIĆ, N. (2021): 339–344.

167 KRMPOTIĆ, LJ. (1998): 153–155.

168 GRUJIĆ, N. (2021): 468.

169 Interdisciplinarno zamišljen program obnove i revitalizacije povijesnih građevina i cijeloga pejzažnog sklopa inicijativa je akademika Vladimira Markovića i Igora Fiskovića. Realizacija je počela suradnjom Hrvatske akademije znanosti i umjetnosti i Hrvatskog restauratorskog zavoda.



# Ususret zaštiti i revitalizaciji ladanjske cjeline Gučetića u Trstenom

**U KOLOVOZU 2000. GODINE** u velikom je požaru izgorjelo oko dvije trećine područja cijelog Arboretuma, nakon čega je Hrvatska akademija znanosti i umjetnosti pokrenula projekt obnove perivoja zajedno s povijesnim zgradama nekadašnjega ladanjskog posjeda. Cilj projekta<sup>170</sup> bila je „što potpunija revitalizacija spomeničkog sklopa od osobitog značaja za poznavanje kulture ladanja i povijesti arhitekture dubrovačkog područja“. Kao pripremni dio, godine 2006. napravljena je snimka postojećega stanja građevina Arboretum Trsteno i zacrtan je okvir projektnog zadatka obnove,<sup>171</sup> kojim je predviđena izrada detaljne konzervatorske dokumentacije i potrebna geomehanička sondažna ispitivanja tla.

U 2012. godini Hrvatski restauratorski zavod počeo je konzervatorsko-restauratorska istraživanja ladanjske kuće, u sklopu kojih je obavljen i pregled statičara i dano je mišljenje o stanju nosive konstrukcije. Prema rezultatima svih provedenih istraživanja izrađen je elaborat s prijedlogom prezentacije te sa smjernicama za obnovu i pojedinih prostorija i cjeline. Uslijedila su konzervatorsko-restauratorska istraživanja paviljona, kapelice, fontane i gospodarskih zgrada.<sup>172</sup> Dogovoreno je da se krajnja namjena cijeloga kompleksa valja razmatrati tako da se uzmu u obzir sve dotadašnje spoznaje i prethodno izrađeni prijedlozi obnove i arhitektonskih dijelova i perivoja,<sup>173</sup> uključujući načela i metode suvremenih teorija zaštite te već iznesene općenite pretpostavke za obnovu dubrovačke ladanjske arhitekture.<sup>174</sup>

S obzirom na to da vrijednost imanja obitelji Gučetić u Trstenom nije samo u prepoznavanju njegovih pojedinačnih kvaliteta, nego upravo u ostvarenoj ideji koja ih sve povezuje, Hrvatska akademija znanosti i umjetnosti, uz stručnu

---

170 Dokumentacija Arboretuma HAZU. Dokumentaciju su pripremili akademik Vladimir Marković i akademik Igor Fisković.

171 Dokumentacija Arboretuma HAZU. Snimku i projektni zadatak izradio je Stijepo Butijer, Alfaplan d.o.o., Dubrovnik.

172 Vidjeti bilješku 79. Dokumentacija HRZ-a.

173 ŠIŠIĆ, B. (1981): 82–85, KOVAČEVIĆ, M. (1995), KOVAČEVIĆ, M. (1995 a), KOVAČEVIĆ, M. A. (2012): 371–372.

174 GRUJIĆ, N. (1989): 346–363, IVANČEVIĆ, R. (1996): 27–40.

potporu Hrvatskog restauratorskog zavoda, u cijelosti je osmislila sveobuhvatni program obnove i povijesnih građevina i cijelog pejzažnog sklopa na području Arboretuma Trsteno. Temeljeno na prethodnim postavkama, određeno je da se ladanjska kuća i povijesni dio parka s fontanom i paviljon prezentiraju kao muzejska cjelina. Kapelicu sv. Jeronima potrebno je urediti, mlinicu obnoviti u njezinoj izvornoj namjeni, sa sačuvanim starim postrojenjima za proizvodnju ulja, kao i ljetnu kuhinju s krušnom peći, dok vidikovac i fontanu treba restaurirati. Obnova će uključiti i dio renesansnog perivoja sa šetnicama, velik prostor perivoja iz 19. stoljeća koji se zapadno od starijega dijela ladanjskog sklopa pruža sve do obale mora, te okolnu prirodnu vegetaciju i maslinike. Tako će se obuhvatiti raznolikost arhitektonskih i pejzažnih sadržaja koji utjelovljuju kulturu ladanjskoga života dubrovačke vlastele, zajedno s hortikulturnim i gospodarskim komponentama, u razdoblju duljem od pet stotina godina.

U ljetnikovcu obitelji Gučetić u Trstenom najdulje se uspio očuvati neprekinuti slijed boravka i ladanjskog života neke dubrovačke plemićke obitelji. Sagrađen na kraju 15. stoljeća, sve do sredine 20. stoljeća uređivan je i mijenjan, prema potrebama njegovih vlasnika. Danas je to zgrada u kojoj je uprava Arboretuma, no u konačnici njezina nova planirana namjena, uz prezentaciju načina ladanjskog života plemićke obitelji i predstavljanje povijesti obitelji Gučetić, uključuje i prezentaciju zanimljivosti biljnog svijeta koji okružuje ladanjsku kuću. Vraćanjem i afirmacijom izvornih spomeničkih vrijednosti, uz uvođenje nužnih instalacija i opreme, omogućit će se kontinuirano održavanje kulturnih, edukativnih i umjetničkih programa. U prizemlju će se pokazati povijest gradnje i obnova posjeda, sa svim karakterističnim fazama razvoja te specifičnim prirodnim vrijednostima, kao primjera kultiviranog krajolika i njegovih zanimljivosti. Prijedlog obnove ladanjske kuće uključuje u prizemlju prezentiranje uglavnom faze obnove koja je uslijedila nakon potresa potkraj 17. stoljeća, a prepoznata je kao najkvalitetnija faza uređenja toga prostora, prije svega ulaznog predvorja (saloče). Za kat se pak predlaže zadržavanje zatečenog prostornog rasporeda i uređenje prostorija s kraja 19. stoljeća, ali i prezentacija pojedinih predmeta koji su pripadali članovima obitelji u još ranijim razdobljima. Tome u prilog ide sačuvani inventar datiran od 15. stoljeća, ali veći dio u kasno 18. i 19. stoljeće: namještaj, arhivski dokumenti, uporabni predmeti i slike, kameni okviri vrata i prozora, stolarija i okov te saznanja o obojenim i oslikanim drvenim grednicima i oslikavanju prostorija kata u 19. stoljeću, kao pojedinih kamenih dekorativnih elemenata, štukodekoracije i obojenje prizemlja koji su datirani u kraj 17., odnosno početak 18. stoljeća. Na pročeljima su predloženi zahvati uključili konzervatorsko-restauratorske radove na kamenoj plastici, nužne građevinske radove na kamenoj građi, radove na vanjskoj drvenini te na neposrednom okolišu.<sup>175</sup>

Slijedom povijesnih okolnosti (potresa, požara) i promjena korištenja prostora, na paviljonu su nastale intervencije koje su umnogome promijenile izvorni izgled građevine, negirajući istodobno i prvotnu ideju o podizanju paviljona. Predloženo je da se budućom prezentacijom, koliko je to temeljem

---

175 Dokumentacija HRZ-a. Za ljetnikovac je 2019. godine Hrvatski restauratorski zavod izradio idejno rješenje, Glavni projekt rekonstrukcije i Projekt unutrašnjeg uređenja s programom izložbenog prostora.



Stabla naranača i palme u vrtu ljetnikovca

sačuvanih ostataka moguće, dokinu elementi recentnih pokušaja obnove, kao i neki elementi za koje je utvrđeno da su naknadne intervencije te nemaju arhitektonsku ni stilsku vrijednost. Rješenjem buduće prezentacije, paviljon ima predodređenu dvojaku funkciju: njegov prizemni prostor može se koristiti kao spremište ili pak za demonstraciju načina skladištenja poljoprivrednih dobara kroz povijesna razdoblja (što mu je i bila prvotna funkcija), dok se prostor terase namjerava koristiti kao vidikovac prema moru i otocima.<sup>176</sup>

Današnje je stanje fontane u perivoju, iako je izvorno osmišljena i formirana u nekoliko navrata (i to prema različitim konceptima), rezultat obnove s početka 19. stoljeća, a njezin izgled iz ranijih faza temeljimo u pravilu na pretpostavkama. Predlaže se stoga njezino konzerviranje uz nužne restaura-

---

<sup>176</sup> Dokumentacija HRZ-a. Za paviljon je 2019. godine Hrvatski restauratorski zavod izradio idejno rješenje rekonstrukcije i Glavni projekt rekonstrukcije.

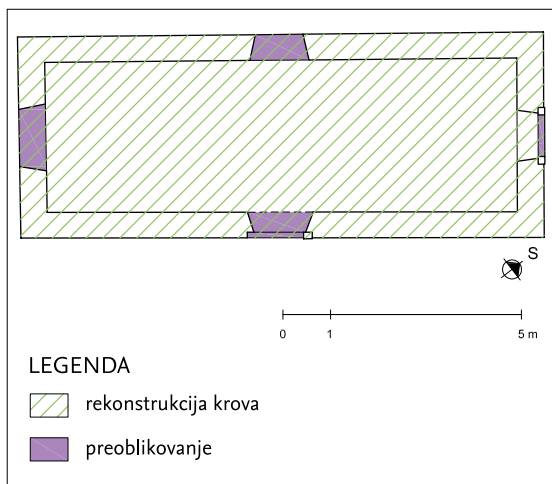

Prijedlog radova, spremište, tlocrt prizemlja

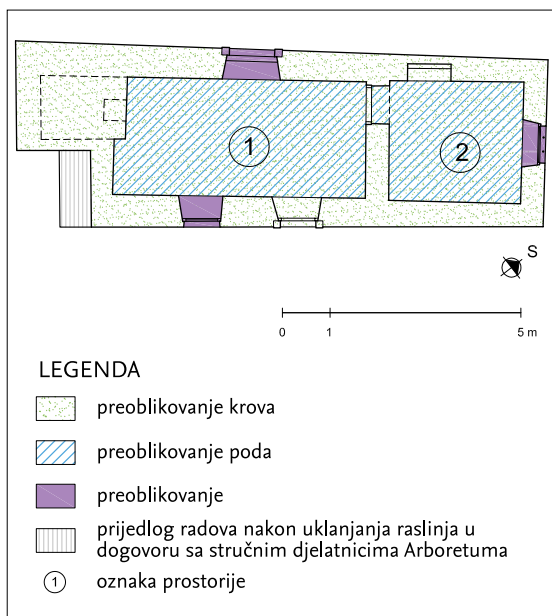

Prijedlog radova, zgrada s krušnom peći, tlocrt prizemlja

torske zahvate u svrhu poboljšanja stanja arhitekture, odnosno građevinskog dijela i skulptura. Valjalo bi osmisliti i urediti dovod vode i osigurati njezino raspršivanje unutar bazena. U budućim radovima svakako je nužno predvidjeti i arheološka istraživanja bazena fontane te dokumentiranje nalaza.

Prijedlog prezentacije kapelice sv. Jeronima temelji se na valorizaciji njezinih povijesnih faza i utvrđivanju kvalitetnijih i umjetnički vrijednijih dijelova. Prema provedenim istraživanjima, može se zaključiti da je kapelica u današnjem obliku uređena i opremljena nakon potresa 1667. godine, odnosno na kraju 17. i tijekom 18. stoljeća, u vrijeme kad se obnavlja i iznova uređuje i kuća. Tada je unutrašnjost kapelice ožbukana dvama slojevima vapnenih žbuka i objeljena. Također, u tom su razdoblju oblikovani i oltar sv. Jeronima na zapadnom zidu i štukookviri za slike na bočnim zidovima. Vanjština kapelice, po svemu sudeći, u cijelosti je bila žbukana, a klesani dekorativni kameni elementi zaštićeni vapnenim bijelim premazom. Stoga se načelno predlaže prezentacija opisanog povijesnog sloja uz iznimku zadržavanja postojećega drvenog inventara, koji je izrađen naknadno. Prijedlog je da se na oltar vrati konzervirana i restaurirana oltarna slika sv. Jeronima, pa onda i slike iz štukookvira, te da se izvedu potrebni radovi na štukaturi, klesanim elementima i inventaru.<sup>177</sup>

Za gospodarske zgrade, mlinicu, spremište i ljetnu kuhinju, prijedlog prezentacije usklađen je s njihovom budućom namjenom. U mlinici bi se, kao u autentičnom gospodarskom prostoru, organizirala tematska izložba o uzgoju i preradi maslina, uz prezentaciju sačuvanih mehanizama preša i mlina u sjevernoj i središnjoj prostoriji, dok bi u južnoj bila manja suvenirnica s proizvodima od maslina. Ljetnoj kuhinji vratila bi se prvotna funkcija (prije preuređenja u stambeni prostor), a spremište valja urediti kao sanitarni čvor za posjetitelje (čime bi se premjestio današnji u ladanjskoj kući).<sup>178</sup>

Najstariji, središnji dio mlinice sagrađen je još u vrijeme gradnje ladanjske kuće obitelji Gučetić, odnosno potkraj 15. ili najkasnije početkom 16. stoljeća. Poslije se, nakon potresa 1667. godine, a najkasnije u drugoj polovici 18. stoljeća, na središnji dio dograđuje prostorija sa sjeverne strane, dok je prostor s južne strane središnjega dijela isprva najvjerojatnije funkcionirao kao otvoreni dio natkriven nekom vrstom nadstrešnice, a poslije je preoblikovan u još jednu prostoriju. Ta je građevina primjer dobrog lokalnog tradicijskog graditeljstva koje se očituje u načinu gradnje, konstrukciji i upotrebi lokalnog materijala (kamen, kupe i drvo). Nema neku umjetničku arhitektonsku vrijednost, no dio je povijesne cjeline ladanjskog kompleksa i element nužan za razumijevanje funkcioniranja cijelog sklopa i poznavanje gospodarenja imanjem. Njezi-

177 Dokumentacija HRZ-a. Za kapelicu sv. Jeronima Hrvatski restauratorski zavod je 2015. godine izradio Glavni projekt obnove.

178 Dokumentacija HRZ-a. Za gospodarske je građevine Hrvatski restauratorski zavod 2014. godine izradio Idejno rješenje obnove i prenamjene gospodarske zgrade, Idejno rješenje obnove i prenamjene mlinice; 2015. godine Idejni projekt uređenja prostora između mlinice i gospodarske zgrade, Glavni projekt uređenja prostora između mlinice i gospodarske zgrade, Glavni projekt obnove (rekonstrukcije) i prenamjene gospodarske zgrade, Glavni projekt obnove (rekonstrukcije) i prenamjene mlinice; 2016. godine Izvedbeni projekt obnove (rekonstrukcije) i prenamjene mlinice, Izvedbeni projekt obnove (rekonstrukcije) i prenamjene gospodarske zgrade, 2017. godine Idejni projekt obnove krušne peći, Glavni projekt obnove krušne peći, Izvedbeni projekt obnove krušne peći.



na povijesna slojevitost uvjetovana je obiteljskim zalaganjima te razvojem i postupnim unapređivanjem uzgoja i prerade maslina pa se stoga predlaže prezentacija zatečenog stanja te građevine, uz nužno uklanjanje neprimjerenih recentno izvedenih radova. Kao i kod mlinice, prijedlogom prezentacije spremišta predviđa se zadržavanje osnovnih gabarita. Uz to, budući da građevina nema krov, nužno ga je rekonstruirati, a unutarnje uređenje prilagoditi novoj namjeni. Za zgradu s krušnom peći, s obzirom na to da je riječ o jednostavnoj i skromnoj arhitekturi koja se načinom oblikovanja vanjštine i unutarnjeg prostora ne razlikuje od ostalih povijesnih gospodarskih građevina očuvanih na području Dubrovačkog primorja, predloženo je preuređenje u izložbeno-edukativni prostor ljetne ladanjske kuhinje. Sagrađena je najvjerojatnije tijekom 18. stoljeća, u vrijeme barokne obnove ljetnikovca, a dio elemenata njezina izvornog oblikovanja valja rekonstruirati prema sačuvanim povijesnim predlošcima. Ujedno su potrebni radovi za poboljšanje građevinskog stanja, kao i radovi uređenja unutrašnjosti za mogući prihvata posjetitelja te povremeni boravak stalno zaposlenih djelatnika Arboretuma. S obzirom na to da u građevini nije zatečen primjeren inventar, preporučuje se njegova nabava i raspoređivanje u prostoru. Krušnu peć treba zadržati u postojećem stanju i vratiti u funkciju.

Hrvatska akademija znanosti i umjetnosti posljednjih je godina intenzivirala aktivnosti na obnovi i revitalizaciji Arboretuma Trsteno,<sup>179</sup> ističući prepoznatljivost njegove znanstvene, muzeološke, edukativne i turističke namjene. Osim projekata kojima je cilj obnova povijesnih građevina, žele se poboljšati i uvjeti za stvaranje jedinstvenog odredišta koje će posjetiteljima nuditi cjelovit i nesvakidašnji doživljaj, ispunjen spajanjem kulturne baštine, uređenih perivoja te iznimnih prirodnih ljepota.<sup>180</sup> Uz osiguravanje održivog upravljanja Arboretumom, moguće je tako potaknuti i razvoj cijeloga naselja Trsteno, a u konačnici i široj zajednici ponuditi doživljaj mediteranskog mira i sklada, „zarobljenog“ u kamenom graditeljskom sklopu koji je još potkraj 15. stoljeća zamislio Ivan Marinov, a ideju su nastavile i razvijale mnoge istaknute generacije dubrovačke vlastelinske obitelji Gučetić.



Kameni dekorativni elementi perivoja na Drvarici

179 Dokumentacija HAZU-a. Hrvatska akademija znanosti i umjetnosti svake godine ulaže financijska sredstva u obnovu i razvitak Arboretuma Trsteno. Od važnijih ulaganja vrijedno je spomenuti obnovu suhozida i maslinika, postupnu obnovu objekata, izradu elaborata i projekata obnove objekata i infrastrukture, izradu popisa umjetnina, popravak ogradnoga zida, otkup i arhiviranje starih razglednica Trstenog i vrijednih knjiga čiji je autor Nikola Vitov Gučetić (Gozze). Posebna pozornost posvećuje se zaštiti od požara. Na cjelokupnoj površini Arboretuma postavljena je hidrantska mreža, formirana je profesionalna vatrogasna služba s cjelodnevnim dežurstvom, a 2018. uveden je videonadzor. Znatna sredstva HAZU izdvaja i za zaštitu biljnog fonda.

180 Temeljni dokument za buduću obnovu Arboretuma HAZU jest *Program za idejno prostorno-pejzažno-arhitektonsko rješenje obnove i revitalizacije Arboretuma Trsteno* iz 2014. godine. Koordinator izrade tog dokumenta bio je akademik Mladen Obad Šćitaroci, a program su zajednički pripremili akademici Igor Anić, Vladimir Marković, Radoslav Tomić i Mladen Obad Šćitaroci.

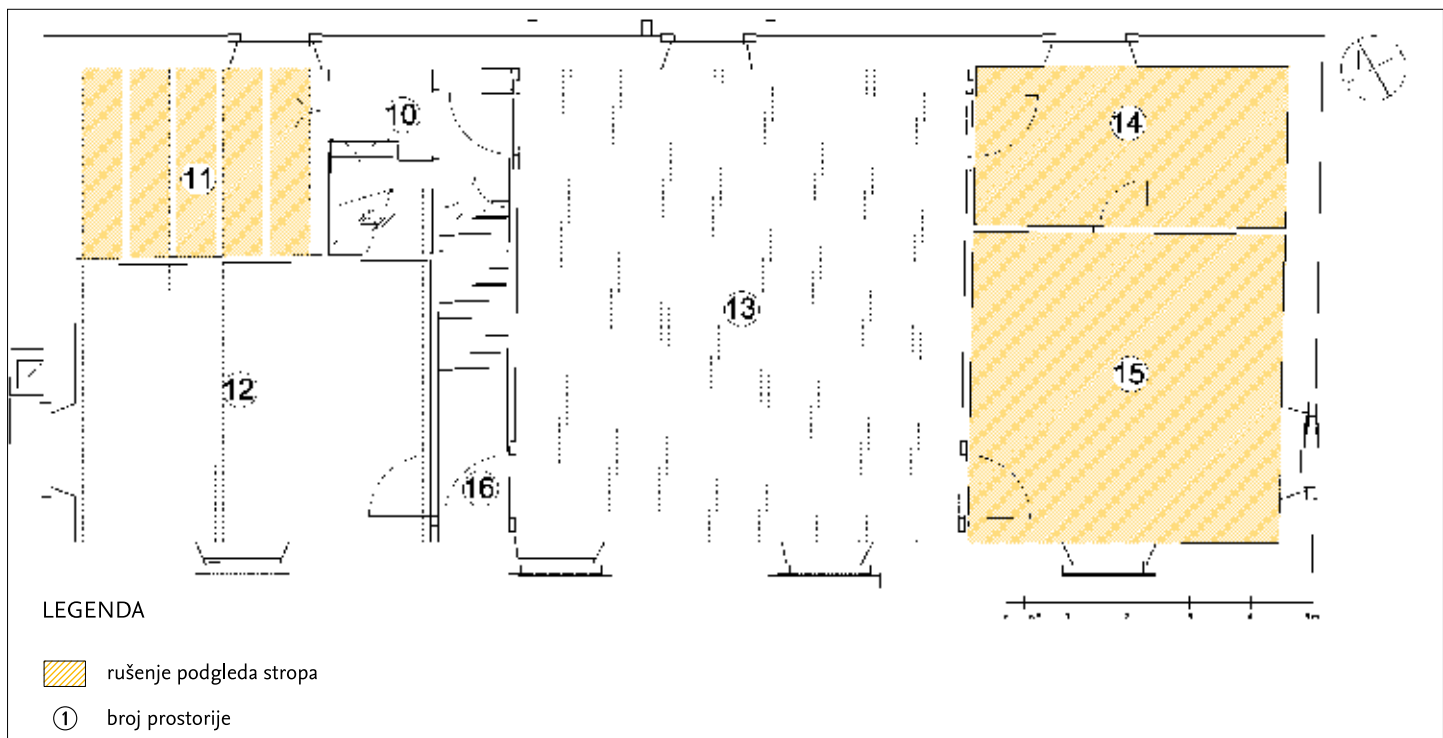

Prijedlog radova, ladanjska kuća, tlocrt prizemlja



Prijedlog radova, ladanjska kuća, prvi kat

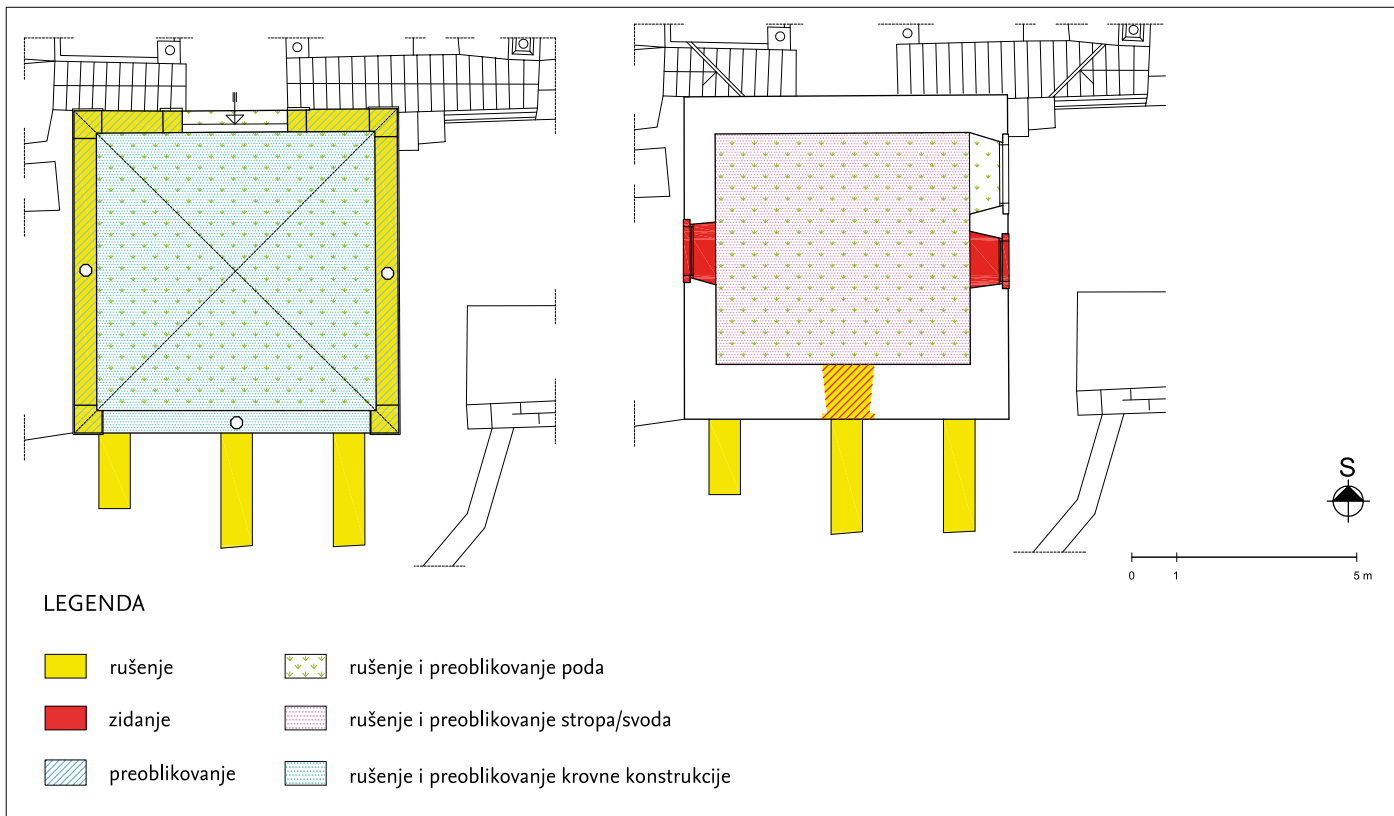

Prijedlog radova, paviljon, tlocrt terase i prizemlja

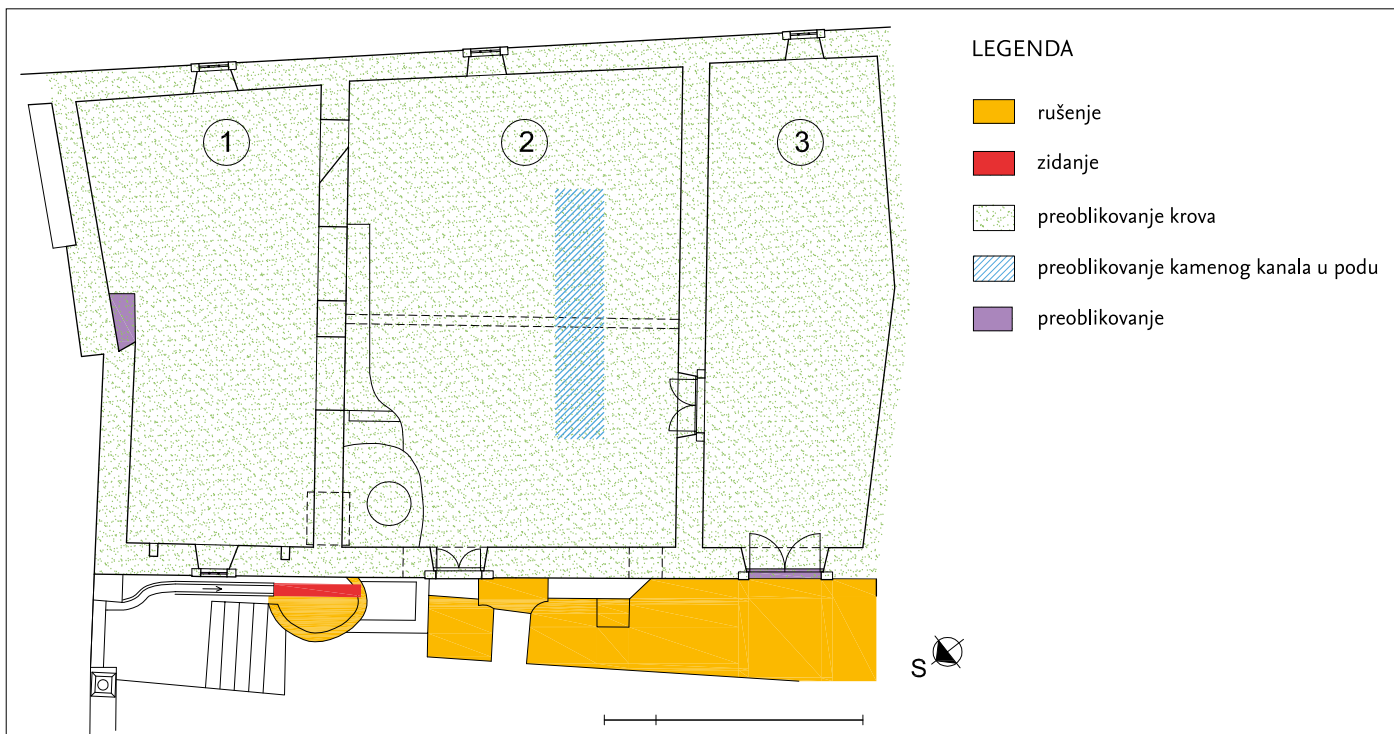

Prijedlog radova, mlinica, tlocrt prizemlja







*Prilog: povijesne građevine Gučetićeve  
ljetnikovca u vrijeme istraživanja*

## LADANJSKA KUĆA I NJEZIN POVIJESNI INVENTAR U VRIJEME ISTRAŽIVANJA<sup>181</sup>

### Vanjština ladanjske kuće

Južno, glavno, pročelje kuće okrenuto je prema paviljonu i moru. Građeno je komadima grubo obrađenih klesanaca čije su spojnice žbukane, a mjestimično je površina pročelja i dersana. Prizemlje je rastvoreno dvama ulazima i s osam prozorskih otvora. Glavni ulaz u ljetnikovac je u središnjem dijelu pročelja, od središnje osi nešto izmaknut prema istoku. Podignut je od razine kamene popločene staze koja se nalazi ispred kuće za dvije kamene stepenice polukružnog profila. Ima jednostavan kameni klesani okvir ugrađen u ravnini pročelja, a iznad okvira je kameni profilirani vijenac. Dovratnici su učvršćeni u građu zida četirima metalnim spojnica. Njihova kapitelna zona ima profilaciju na bočnim, unutarnjim stranama okvira. Na dovratnike su učvršćena dvokrilna drvena vrata kroz koja se ulazi u predvorje. U lijevom, zapadnom dijelu pročelja je drugi ulaz, prema kuhinji. I taj je podignut od razine podne plohe šetnice, no samo za jednu kamenu stepenicu oblo profiliranog ruba. Ulaz ima jednostavan kameni klesani okvir s vijencem iznad nadvratnika čija je profilacija jednaka onome iznad glavnog ulaza. Vrata su drvena, dvostruka. Osim vratima, prizemlje pročelja je, kako je spomenuto, rastvoreno još trima većim prozorima i jednim malim. Dva prozora (na krajnjem desnom i na krajnjem lijevom dijelu pročelja) pravokutnih su, uspravnih formata. Gornji rubovi njihovih vijenaca otprilike su u razini središnje linije vijenaca ulaza. Imaju kamene, bogato profilirane okvire u koje su ugrađene željezne rešetke. Desno od ulaza u kuhinju nalazi se manji prozorski otvor pravokutnog formata, kamenog okvira čija je profilacija jednaka opisanim prozorima prizemlja. Smješten je više nego ostali prozori, a ispod njega je mali prozorski otvor podruma. Zona kata je od prizemne odijeljena ugrađenim kamenim oblim konzolama, koje s gornjih strana imaju plitki široki zasjek, a prije su služile za odrinu. Središnja os pročelja istaknuta je u visini kata uzidanim kamenim reljefom s prikazom sv. Ivana Krstitelja i ispod njega, također reljefnim, ovalnim obiteljskim grbom isklesanim u kamenu. Reljef sa sv. Ivanom je uspravnog, pravokutnog formata, plitko profiliranog okvira. Svečev lik prikazan je frontalno; odjeven je u kratku haljinu od životinjske dlake i ogrnut plaštem. Oslonjen je na desnu nogu, a desnom rukom (savijenom u laktu) upire kažiprstom u križ koji drži u lijevoj ruci. Križ je obavijen svitkom čija je površina izbušena malim rupama koje vjerojatno simboliziraju slova natpisa. Mramorni ovalni grb obitelji nekom je prethodnom intervencijom spajan od više dijelova. Ukoso je ovješten na pročelje, a s donje ga strane pridržavaju dva metalna držača. U središtu ovala nalazi se grb pravokutnog formata, podijeljen na dva kvadratična polja. Gornje polje je glatko, a donje ima tri dijagonalne trake. Iznad grba je kruna, koju prednjim nogama drže propeti konji smješteni lijevo i desno uz grb. Konji su prikazani u profilu, stoje jednom nogom na tankim pločama koje podupiru izvijene volute s listovima akantusa. Na katu je južno pročelje rastvoreno

<sup>181</sup> Pripremljeno prema tekstovima E. Šurine, A. Šimunić, mr. sc. D. Požar, dr. sc. M. Wolff Zubović i dr. sc. K. Majer Jurišić iz: *Elaborat konzervatorsko-restauratorskih istraživanja ljetnikovca Gučetić (Gozze)*, sv. I i II, HRZ, Zagreb, 2013.



četirima velikim prozorima postavljenima u pravilnim razmacima, no ne u osima otvora prizemlja. Od četiri prozora kata, dva središnja, koja upućuju na smještaj reprezentativnog prostora sale, neznatno se ističu oblikovanjem. Svi su prozori veliki, formata uspravnog pravokutnika. Imaju klesane kamene okvire u ravnini pročelja, s oblim profilom uz unutarnji rub. Klupčica i vijenac prozora također su profilirani. Klupčice središnjih dvaju prozora su duže i uz njihove bočne strane ugrađene su profilirane lisnate konzole. Tijekom obnove u 19. stoljeću gornji dijelovi prozorskih okvira dodatno su ukrašeni, što je vidljivo prema razlici u boji materijala, načinu oblikovanja i pukotinama na mjestima spojeva. Bočno uz natprozornike modelirane su „ušići“ s polukuglama,<sup>182</sup> a vijenac iznad natprozornika također je produžen. Na vanjske strane okvira prozora naknadno su, također u 19. stoljeću, ovješene drvene rebrenice. U zoni kata vidljive su i tri velike željezne spojnice. Krovni vijenac je kameni, profilirani. Ispod njega nalaze se kamene klesane konzole blago oblikovanog S-profila. Uz rub krova su dva dimnjaka. Manji dimnjak je iznad zapadnog dijela, a veći iznad istočnog dijela pročelja. Duž južnog pročelja naknadno su dograđene arle sa zemljom i biljkama, ograđene niskim kamenim zidom.

Sjeverno pročelje oblikovano je na sličan način kao i južno. Izduženog je pravokutnog formata, okrenuto prema platou s kapelicom i stazi koja kroz gusto raslinje vodi do fontane. Kao i ostala pročelja, građeno je komadima grubo klesanog kamena spajanim širokim sljubnicama. Prizemna zona rastvorena je ulazom koji je izmaknut iz središnje osi, više prema sjeveru. Klesanog je kamenog okvira i profiliranog vijenca, s dvokrilnim drvenim vratima u razini hodne plohe dvorišta. Okvir je ugrađen u ravnini pročelja. S bočnih strana pričvršćen je u građu zida naknadno ugrađenim željeznim spojnica. U lijevom i desnom dijelu pročelja, u osima bočnih prozora kata, nalaze se dva prozorska otvora jednakih oblikovnih karakteristika kao što su prozori u prizemlju južnog pročelja. Kamene okviri bogato su profilirani, nadvišeni također profiliranim vijencima. Iznad prizemne zone ugrađen je niz kamenih oblikih konzola s plitkim širokim zasjecima s gornje strane. Zona kata ima tri prozorska otvora u pravilnim razmacima. U središnjoj osi je prozor sale čija je klupčica šira od onih na bočnim prozorima. Bočno uz tu klupčicu ugrađene su dvije profilirane lisnate konzole. Svi prozorski okviri kata ugrađeni su u ravnini pročelja. Klesani su, s oblo profiliranim unutarnjim rubom i profiliranim vijencem iznad natprozornika. Zatvoreni su dvokrilnim tamnozeleno bojenim rebrenicama ugrađenim s vanjske strane okvira. Između srednjeg i desnog prozora (otprilike u razini prozorskih klupčica) ugrađena je kamena vodoriga u obliku životinjske glave. U zoni kata vidljive su tri velike željezne spojnice, kao i na južnom pročelju. Krovni vijenac je klesani, profilirani, ispod njega su profilirane kamene konzole. U središnjoj osi pročelja podignuta je krovna kućica rastvorena pravokutnim prozorskim otvorom s jednostavnim klesanim okvirom. Krov je na tri vode, prekriven kupama.

Istočno, bočno pročelje ožbukano je slojem vapnene žbuke debljine do četiri cm, nanasene na kamenu građu. Površina žbuke je ispucana, prljava, oštećena i istrošena, s mjestimično vidljivim ostacima vapnenog naliča. Pročelje je rastvoreno samo dvama prozorskim otvorima koji se nalaze na katu i u zoni potkrovlja. Prizemna zona je bez otvora. Iznad nje se u lijevom dijelu



Istočno pročelje ladanjske kuće



Zapadno pročelje ladanjske kuće

<sup>182</sup> Na starijim fotografijama vidljivo je da su kugle korištene i kao ukras na kamenim stupovima odrine i na zidanoj kamenoj ogradi šetnica u vrtu.



Južno (glavno) pročelje ladanjske kuće



Sjeverno (stražnje) pročelje ladanjske kuće



Klesani kameni element (rigol) na sjevernom pročelju

pročelja nalazi jedna kamena obla konzola, u desnom dijelu tri, a u središnjoj osi pročelja je trag još jedne, naknadno otklesane. S obzirom na to da se duž cijeloga zapadnog pročelja nalaze konzole na jednakoj udaljenosti (kao i na južnom i sjevernom pročelju), može se zaključiti da je takav raspored bio i na ovom pročelju. Kat istočnog pročelja rastvoren je, kako je već rečeno, samo jednim prozorom, smještenim uz lijevi rub pročelja. Prozor je jednakog formata i oblikovanja kao i prozori kata južnog i sjevernog pročelja, ali bez naknadno dodanih ukrasa uz natprozornik i vijenac. U trokutastom zaključku pročelja nalazi se prozor potkrovlja. Manjeg je pravokutnog formata, jednostavnog kamenog okvira s drvenom stolarijom. Na visini na kojoj je na južnom i sjevernom pročelju kameni vijenac s konzolama, oblikovan ispod krovne strehe, uz lijevi je rub istočnog pročelja ugrađena jedna kamena krovna konzola i iznad nje dio kamenog krovnog vijenca koji se prekida. Na jednak način oblikovan je i desni rub istočnog pročelja, a isto se ponavlja i na zapadnom pročelju.

Zapadno pročelje užeg je, pravokutnog formata, trokutasto zaključeno. Građeno je kamenom. Mjestimično su u građi vidljivi dugi, fino klesani komadi kamenih greda. Na jednoj, u središnjem dijelu pročelja, vidljiva je ugrebena 1949. godina. U sjevernom dijelu prizemlja pročelja nalazi se prozorski otvor, oblikovan kao i ostali prozori prizemlja. Ima profilirani kameni okvir s ugrađenom željeznom rešetkom. Desno od prozora vidljiva su dva manja izdužena pravokutna otvora za prozračivanje. Na južnom dijelu zapadnog pročelja cijelom je visinom prigraden dimnjak, koji je ožbukano. Zbog oštećenja žbuknog sloja u donjem dijelu, vidljivo je da je građen kamenom i mjestimično opekom. U donjem dijelu je širi, sužava se otprilike iznad razine prizemlja. Desno uz dimnjak, u prizemnoj je zoni vidljiv zazidani manji otvor. Pravokutnog je položenog formata, s klesanim kamenim okvirom. Na kratkim bočnim stranicama okvira vidljive su po dvije uklesane kanelire. Prizemlje je od kata odijeljeno oblim kamenim konzolama, kao i na sjevernom i južnom pročelju. Pročelje kata je rastvoreno jednim prozorskim otvorom kamenog okvira, s profiliranim unutarnjim rubom i vijencem iznad natprozornika. U trokutastom zaključku pročelja nalazi se prozorski otvor potkrovlja. Kao i ostali prozori te zone, i taj ima jednostavan kameni okvir bez profila. Južno od njega u građi pročelja vidljiv je još jedan naknadno zazidani otvor, vrlo jednostavnog kamenog okvira. Njegova lijeva polovica prekrivena je dimnjakom.

### Unutrašnjost ladanjske kuće

Veliko, ulazno predvorje prizemlja (saloča) smješteno je u središnjem dijelu kuće, izmaknuto prema istoku. Južni i sjeverni zid predvorja rastvoreni su po jednim vratima, prema prednjem, odnosno stražnjem vrtu. Vrata su izmaknuta iz središnje osi predvorja, i to prema istoku (sjeverna su izmaknuta nešto više od južnih). Smještena su u duboke, segmentno nadvojene niše. Okvir niša oblikovan je žbukanom trakom, a iznad i postrance toga okvira je štukatura, koju se, kao i traku, može datirati u 18. stoljeće.<sup>183</sup> Ispod trake okvira pronađena je

<sup>183</sup> Središnji dio štukature oblikovan je tako da je u gornjem dijelu vitičasto povijena voluta ispod koje je školjkasti ukras. Zaglađeni dio ispod školjkastog ukrasa ima sa svake strane po jednu razlistanu, također povijenu formu, a u donjem su dijelu još dvije, između kojih je ovješten list hrasta, odnosno loze. Na donjem dijelu i na bočnim dijelovima vidljiva su po tri srpasta utora,

svjetlosiva vapnena žbuka koja zaglađuje zid. Bojena je gustim bijelim vapnenim naličjem i natučena. Ista je žbuka nanosena i do okvira kamenih vrata bočnih prostorija prema zapadu. Ljevkasto oblikovane bočne stranice niša ulaznih vrata građene su klesancima u kojima su utvrđene puškarnice,<sup>184</sup> obložene tankim slojem svjetlosive vapnene žbuke. Taj je sloj višekratno bijeljen vapnom, kao i zid. Ulazna vrata imaju kamene okvire i dvostruku stolariju. Bočne stranice kamenih okvira čine monoliti, a na njima su postavljeni profilirani kapiteli i nadvratnik, iznad kojega je nadvoj formiran sedrom. Vanjske su vratnice recentne, bojene tamnozeleno i u gornjem dijelu ostakljene, dok su unutarnje masivne vratnice od starog drveta, sa starim okovom i kovanim čavlima (starost vratnica procijenjena je na 18. stoljeće). Bojene su u najstarijem sloju tamnosivo, gotovo crno, a potom tamnosmeđe. S njihove vanjske strane kovanim su čavlima zabijene široke kovane metalne trake slagane u horizontalne redove. Površina im je premazana gustim debelim slojem zelene boje, čija je površina gruba, raspucana i neravna. Zapadno od ulaznih vrata na sjevernom zidu otkrivena je zazidana niša blagog segmentnog nadvoja. Moguće je da je na tom mjestu bio zidni ormar s klesanim kamenim okvirom ili stariji ulaz. Istočni zid predvorja građen je većinom klesancima i nije građevinski vezan uz vanjska pročelja, nego je uz njih prislonjen. U tom su zidu dvojna vrata, niža od onih na sjevernom i južnom zidu. Pravokutnog su formata i izvorno imaju kameni okvir naknadno pokriven bogatim štukoukрасom iznad nadvratnika koji ponavlja motive izvedene iznad ulaznih vrata na južnom i sjevernom zidu predvorja (i na tim su ukрасima zabilježeni naknadni popravci). S unutarnje strane niše vrata učvršćen je tanki drveni okvir s drvenim vratnicama koje su jednostavno oblikovane dvjema pravokutnim ukladama profiliranog okvira. Vratnice su nekoliko puta bojene uljanim naličjima; u najstarijem su sloju bojene zelenim premazom, zatim tamnosivim, gotovo crnim, i nakon toga tamnosmeđim pa crveno-smeđim. Sa stražnje strane vratnica je stari metalni vitičasti okov koji na nekim mjestima ima kovane, a na nekima novije čavle. U najstarijem sloju bojen je crno. Krajnje desno u zapadnom zidu nalaze se vrata prema prostorijama sjeverozapadnog dijela prizemlja. Pravokutnog su formata, oblikovana štukookvirom iznad kojega je bogati štukoukрас. Istraživanjima je utvrđeno da je ispod štuka slijepi drveni okvir, a ne kameni, kao na zapadnom zidu. Zapadni zid predvorja također nije građevinski vezan uz sjeverno pročelje, nego se uz njega prislanja.<sup>185</sup> Na lijevoj, južnoj strani toga zida je otvor kroz koji se preko triju stepenica pristupa na odmorište stubišta koje vodi na kat, odnosno s kojega se prema zapadu pristupa u kuhinju. Otvor je polukružno



Kuhinja u prizemlju

a iz bočnih se nastavljaju po dvije zvonolike cvjetne čaške koje oponašaju motiv cvijeta juke. Uz gornji dio bočnih stranica žbuknog okvira su, također u štuku, oblikovane uši koje su u gornjem dijelu izvedene kao volute, u središnjem zaglađenom imaju po tri srpasta utora, a u donjem se sužavaju i povijaju u manje volute ispod kojih je ovješeni lisnati ukрас. Spomenuta štukomasa dobivena je upotrebom bijele vapnene žbuke, vrlo guste i sa sitnim zrcima pijeska. Površinski je masa zaglađena mramornim brašnom, no u velikoj je mjeri oštećena i istrošena, ponajviše zbog vlage i izolovanja građe zidova. Mjestimično su, poglavito na istaknutim dijelovima ukrasa, vidljivi popravci izvođeni vrlo sličnom svjetlosivom vapnenom žbukom, a žbukani slojevi su višekratno ličeni vapnenim naličjima.

184 Spomenute rupe nalaze se na visinama od oko 150 cm i neke su nepravilnog, a neke izduženog kruškolikog oblika, ukošene prema vanjskom licu pročelnog zida.

185 Sondiranje je pokazalo da je zapadni zid predvorja prije najvjerojatnije bio na mjestu današnjega zapadnog zida stubišta.



Odmorište između kuhinje i saloče u prizemlju



Stubišni krak iz prizemlja prema katu

zaključen, a nadvoj mu je obrubljen širokom žbukanom trakom. U tjemenu nadvoja u žbuci je izvedena forma zaglavnog kamena. Ispod nadvoja oblikovani su profilirani kapiteli, izvorno rađeni u štuku, a poslije popravljani novijom sivom žbukom. Istom žbukom rađeni su i popravci štukoukrasa iznad gotovo svih otvora predvorja. Bočne stranice otvora obrubljene su drvenom oplatom bojenom crveno-smeđim uljanim naličjem, a u najstarijem sloju žućkasto. Desno uz otvor nalaze se i niska drvena vrata malih dimenzija koja vode u podrum.<sup>186</sup> Učvršćena su na drveni okvir i također su bojena crveno-smeđe, a u najstarijem sloju zeleno. Zidovi predvorja bojeni su s nekoliko slojeva vapnenih naliča, a donja je zona zidova mjestimično višekratno popravljana zbog izoljavanja i drugih oštećenja. U najstarijem sloju zidovi su bojeni bijelo s tamnosivim parapetom zaključenim crnom rubnom trakom. Ispod toga naliča je sloj svjetlosive vapnene žbuke kojem odgovara sloj bijele vapnene glet mase kojom su izvedeni štukoukrasi i trake oko prolaza prema pokrajnjim prostorima prizemlja te vanjskim prednjim i stražnjim ulaznim vratima. Predvorje je zaključeno ravnim stropom ispod kojega je duž cijele prostorije oblikovan vrlo istaknut profilirani vijenac. Na sredini zapadnog i istočnog zida pod vijencem su oblikovane profilirane konzole, zaobljenog donjeg dijela i gornjeg dijela povijenog u volute. Središnji dio konzola izveden je u štukogletu, a donji i gornji dio su mijenjani. Na konzole je postavljena greda, u smjeru istok – zapad, sa željeznom traverzom koja nosi međukatnu konstrukciju i pod središnje dvorane prvog kata. Njezinim postavljanjem oblikovana su dva pravokutna stropna polja, od kojih je južno polje građeno slojem trstike starijim od onoga na gredi i višekratno bojeno. Moguće je da je u jednom od bojenih slojeva (trećem od ukupno šest) bio izveden i višebojni oslik (obiteljski grb?). U najmlađem je sloju strop bojen žuto, kao i zidovi predvorja, a u najstarijem bijelo. Pod predvorja prekriven je cementnom glazurom ispod koje je nekoliko slojeva podloge (tanka betonska ploča, sloj nabijene crvenkaste zemlje, vapneni estrih, šuta i zemlja).

Jugozapadna prostorija prizemlja, kuhinja, pravokutnog je formata položenog u smjeru istok – zapad i smještena uz južni i zapadni zid kuće. Svod prostorije je križni i ima dva polja. U tjemenu istočnog polja je zaglavni kamen s cvijetom i kukom. Pete svoda se opiru o profilirane kamene konzole koje ispod profilacije imaju trokut na pravokutnoj ploči. Po dvije konzole su na istočnom i zapadnom zidu, a na sjevernom i južnom je po jedna. Svod je građen sedrom, a srednja peta na južnom zidu u donjem je dijelu građena opekam. Građa svoda prekrivena je tankim slojem nagorene, čadave, trusne i prljave žbuke koja je zaključena novijim slojem vapnene žbuke ličene s nekoliko slojeva jednobojnih vapnenih naliča. Na sličan su način bojeni i zidovi

<sup>186</sup> U podrum se ulazi iz predvorja prizemlja ljetnikovca, kroz mala vrata drvenog okvira na južnom dijelu njegova zapadnog zida katanke građe. S unutarnje strane toga zida vidljiv je stariji, viši, drveni okvir vratnica, a njegov je prag oko 30 cm niži od današnjega poda predvorja. Na starim su dovratnicima (starost drveta procijenjena je na prvu polovicu 16. stoljeća) kovane željezne okrugle šarke. Podrumaska prostorija nalazi se uz južni pročelni zid, ispod prostora stubišta koje iz prizemlja vodi na prvi kat. Pravokutnog je formata, manjih dimenzija i položena u smjeru sjever – jug. Zaključena je sedrenim svodom koji je razgrađen na južnoj strani prostorije. Na tom je dijelu dozidan kameni zid u širini podesta stubišta, a u njemu je formiran otvor kojim je produžena niša podrumskog prozora na južnom pročelju. Zapadni zid podruma građen je na stijeni, dok je građa sjevernog mješovita i dersana. Na oba zida vidljive su rupe koje su vjerojatno služile za postavljanje greda, moguće u funkciji formiranja površine za odlaganje. Pod je zaključen daskama koje su mjestimično sasvim propale, a ispod njih je vidljiva sipina.

prostorije; na južnom zidu površinski sloj žbuke nekoliko je puta popravljan zbog velike koncentracije štetnih soli i vlage u donjoj zoni zida. U kuhinju se izvana ulazi kroz vrata na južnom zidu. Vrata su segmentno nadvojena, a plitki nadvoj niše vrata i njezine blago ukošene bočne stranice formirani su naknadno. Vratnice imaju noviji okov, bojene su tamnozelenim uljanim naličjem, a gornji im je dio ostakljen, sa zaklopnicama. Vrata imaju kameni prag. Površina između praga i povišenog poda kuhinje izlivena je od betona. Desno od ulaznih vrata, u drugom svodnom polju, neposredno uz srednju konzolu, smješten je prozor pravokutnog formata i kamenog okvira. S vanjske strane postavljene su metalne rešetke, a s unutarnje tamnozeleno obojena stolarija s dva krila po tri ostakljena polja i zaklopnicama. Prozorska niša ima segmentni nadvoj, a bočne se stranice ljevkaasto sužavaju. Umjesto prozorske klupčice ugrađeno je kameno pilo, i to slojem žbuke kojim je zaključena i građa prozorske niše. Sloj je sačuvan mjestimično, nagoren je i čađav, ličen bijelim vapnenim naličima i neravnomjerno nanesen na građu od kamena lomljenca i sedre u vrlo tankom sloju. Nadvoj i bočne stranice niše naknadno su podebljani recentnim slojem žbuke koja je djelomično prekrila i profilaciju bočne stranice kamenog pila. Kuhinja ima vrata i na istočnom zidu. Drvene vratnice postavljene su na kamenu jednostavno profilirani okvir. Vratnice su izrađene od dvije međusobno spojene daske i sa strane prema predvorju imaju dvije jednostavne uklade gotovo kvadratnog formata. Bojene su smeđim uljanim naličjem. Sa strane prema kuhinji postavljen je stari okov učvršćen novim čavlima. Vrata imaju visok, segmentno zaključan nadvoj i kameni prag s kojega se preko dviju stepenica silazi u kuhinju. Kamene uglačane ploče poda kuhinje, zalivene u cementnoj glazuri, širokih fuga, poprilično su oštećene i mjestimično razbijene te recentno pokrivene linoleumom. U sjeverozapadnom kutu prostorije je velika zidana napa kuhinjskog ložišta, postavljena na dugačku i visoku kamenu gredu, zaključenu jednostavnim vijencem, koja je ugrađena u sjeverni zid prostorije, a na južnoj se strani opire o kamenu konzolu, oblu i bez profila. Ispitivanjem unutrašnjosti nape nije ustanovljeno eventualno mjesto na koje bi bila ugrađena kamena konzola sjeverozapadne pete zapadnog polja križnog svoda. Prostor nape i dimnjaka dijelom izlazi izvan perimetra zapadnog pročelja kuće i dograđen je naknadno. Ložište ima visok zidani parapet. Lijeva bočna stranica formirana je opekom, a desna kamenom. Ispred ložišta je visoka stepenica.

Na sjevernom zidu kuhinje je kameni ormar, formiran jednostavno oblikovanim gredama s tankim pravokutnim profilom s nutarnje strane. Police ormara čine kamene grede na koje su oslonjene drvene ploče. Ormar je ugrađen u građu sjevernog zida tankim slojem vapnene nagorene i čađave žbuke, utvrđene na svodu prostorije te na južnom zidu.

Uz zapadni zid predvorja je niz manjih i većih prostorija koje u cijelosti zauzimaju sjeverozapadni dio prizemlja. Najveća je prostorija L-tlocrta i sastoji se od dva dijela. Manjim se iz predvorja ulazi u veći dio koji je nekad činio cjelinu s prostorijama u nastavku, uz zapadno pročelje. Ulazni, manji prostor zaključan je segmentom bačvastog svoda, a veći dio, prema zapadnom pročelju, zajedno s dvije spomenute gdje su smješteni sanitarni čvorovi, zaključan je križnim svodom čiji se pete upiru o kamene konzole, formirane tako da ispod profilacije imaju trokutasti istak na pravokutnoj ploči. Po dvije konzole ugrađene su na sjevernom, odnosno južnom zidu. Svod je građen sedrom i u najranijem

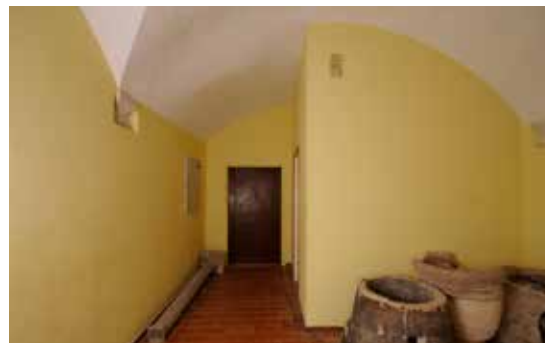

Sanitarni prostori u sjeverozapadnom dijelu prizemlja



Saloća u prizemlju, pogledi

sloju zaključen tankim slojem vapnene žbuke s debelim vapnenim naličjem koji je natučan. Naknadno je svod prežbukana i više puta ličen jednobojnim svijetlim naličima, kao i zidovi. Ispitivanje bačvastog svoda pokazalo je da je to lažni svod od pletene trstike, postavljen na remenata ugrađene u sjeverni zid (građen klesancima i dersan). Iznad ležišta remenata ostale su sačuvane kamene konzole i na njih postavljene drvene grede međukatne konstrukcije. Zapadno od kamenih konzola prednjeg dijela prostorije L-tlocrta je sedrena široka pojasnica. Između nje i sedrene građe križnog svoda sačuvan je trag nekadašnjega pregradnog zida. Zidovi prostorija u sjeverozapadnom dijelu prizemlja zaključeni su tvrdom cementom žbukom ispod koje su mjestimično sačuvani i ostaci vapnene, ili pak keramičkim pločicama. Na sjevernom je pročelnom zidu jedan pravokutni prozor čija je segmentno nadvojena prozorska niša recentno oblikovana. Prozorski je okvir kameni i na njega su s unutarnje strane učvršćena dvojna tamnozeleno bojena drvena prozorska krila s ostakljena tri polja i bijelim drvenim zaklopnicama. S vanjske strane kamenog okvira postavljena je metalna rešetka. Na zapadnom pročelnom zidu također je jedan pravokutni prozor smješten u segmentno nadvojenu nišu, recentnog oblikovanja. Na južnom zidu (prema jugozapadnoj prostoriji prizemlja) otkriven je naknadno zapunjen otvor koji položajem odgovara zidnom ormaru u kuhinji. Uz taj otvor utvrđen je i trag već spomenutog pregradnog zida. Podovi prostorija recentno su zaključeni pravokutnim glaziranim keramičkim pločicama narančasto-crvene boje ili bijelim keramičkim pločicama u sanitarnom dijelu, a prema predvorju je postavljen mramorni uglačani prag.

Na istočnoj su strani prizemlja dvije gotovo identične prostorije. Ona u jugoistočnom kutu pravokutnog je formata i zaključena križnim svodom. Pete svoda upiru se o kamene konzole. Svod i zidovi obojeni su žutim naličjem. U tjemenu svoda, ispod rasvjetnog tijela, uklanjanjem dijela žbuke utvrđen je klesani zaglavni kamen s rozetom. Svod je građen sedrom, a zapadni, istočni i južni zid kamenim klesancima. Sjeverni zid prostorije građen je također kamenom, no nepravilnog formata i veličina. Građa svoda i zidova u najstarijem sloju zaključena je bijelim vapnenim gletom i ličena bijelim vapnom, s time da zidovi u donjoj zoni u dva najstarija sloja imaju oslikani sivi parapet zaključen tamnom linijom. U lijevom dijelu južnog zida je pravokutni prozor kamenog okvira, čija je niša segmentno zaključena. Nadvoj niše formiran je sedrom, a iznad njega je sačuvan stariji, formiran kamenom, i njemu pripadajući brid bočne stranice niše, šire od današnje koja je blago ukošena. Donja ploha niše zaključena je profiliranom kamenom klupčicom. Prozorska stolarija je recentna i bojena bijelo: ima po dva prozorska krila podijeljena na tri ostakljena polja i s nutarnje strane postavljene zaklopnice sa po dvije uspravne pravokutne uklade. Iznad prozora, u vrhu južnog zida, vidljive su tri kamene konzole koje su prije izgradnje svoda nosile drveni gređnik. Na zapadnom zidu prostorije su vrata prema predvorju. Bočne stranice niše vrata građene su klesancima prekrivenim svjetlosivom vapnenom žbukom i višekратно ličene bijelim vapnom (južna stranica gotovo je ravna, a sjeverna je ukošena). Niša vrata je segmentno zaključena, a nadvoj je građen sedrom. Iznad njega utvrđen je stariji kameni nadvoj. Vrata imaju drveni okvir prislonjen uz stariji kameni, koji je premazan vapnenim slojem, i to sa strane prema predvorju, dok je prema prostoriji još jedan drveni okvir, ali bez vratnica. Postojeće vratnice napravljene su od industrijski oblikovanih drvenih ploča s jednostavno profiliranim,

gotovo kvadratnim ukkladama. Nema starih okova, osim sa strane predvorja, gdje su sekundarno upotrijebljeni. Bočna stranica niše vrata formirana je kamenim klesancima, pokrivenim sivom pješćanom žbukom, zaključenom bijelim vapnenim gletom, kao i zidovi prostorije. Pod je prekriven žutim i narančasto-crvenim pločama od pečene gline i niži je od poda u predvorju. U niši vrata i uz južni zid ploče su položene u horizontalni niz i od drugog su materijala, a u ostalom dijelu prostorije slagane su dijagonalno.

Prostorija u sjeveroistočnom dijelu prizemlja jednaka je prethodnoj, no u njoj je utvrđen stariji pod. Ispod tamnožutih i narančasto-crvenih ploča od pečene glazirane gline, postavljenih dijagonalno na tlocrt prostorije, otkriven je sloj vapnenog estriha i nasipnog materijala, a ispod tih dvaju slojeva je stariji pod od opeka svjetlonarančaste boje.

Velika dvorana na katu, sala, gotovo je kvadratičnog formata, smještena u središnjem dijelu kata ladanjske kuće. Zaključena je drvenim grednikom, premazanim katranskom smjesom tamnosmeđe boje, ispod kojega se mjestimično nalaze ostaci sivog, odnosno bijelog naliča. S pokrajnjim prostorijama dvorana je povezana četverim vratima. Po dvojna vrata su na krajevima zapadnog i istočnog zida, a prema sjeveru i jugu dvorana je rastvorena prozorima. Sjeverni zid ima jedan prozor, postavljen više prema zapadu, a južni ima dva prozora, od kojih je jedan gotovo uz zapadni zid. Prozorske niše zaključene su ravno, ali im je podgled ukošen, a imaju i ukošene bočne stranice. Formirane su na mjestu starijih, drugačije oblikovanih niša, čije su bočne stranice bile nešto uže i drugačije kosine, a nadvoj segmentni. Parapeti su tanki, zaključeni klesanim profiliranim klupčicama. S unutarnje strane klupčica oblikovan je obli žlijeb za prihvaćanje viška vode; u njegovoj je sredini rupa kroz koju sakupljena voda izlazi. Oblikovanje zaključka parapeta i građa (parapeti su sa strane prostorije građeni nepravilnim komadima kamena i dijelovima opeke) ispitani su na istočnom prozoru južnog zida. Ispred parapeta u podu prozorske niše uz pročelni zid i uz bočne stranice vidljive su zakrpe u podu, nastale najvjerojatnije pri mijenjanju formata niše. Prozorska stolarija, postavljena na kameni okvir (svaki prozor ima po dva krila s četiri ostakljena polja), bojena je uljanom bijelom bojom, a vanjske rebrenice su tamnozelenene. Neki dijelovi metalnog okova su stariji, iz 19. stoljeća, a neki su novi, industrijski obrađeni. Po okovima je vidljivo da su krila imala zaklopnice. Iznad svih triju prozorskih niša postavljene su drvene profilirane istaknute karniše (bonagracije). Sva vrata prostorije postavljena su na profilirane kamene okvire zaključene istaknutim profiliranim kamenim vijencem. Takav je kameni okvir, primjerice na sjevernim vratima istočnog zida, postavljen na drvenu kanatnu konstrukciju zaključenu slojem svjetlosive vapnene žbuke i nema iznad nadvratnika formiran rasteretni luk. Drvene tamnocrveno-smeđe vratnice postavljene su s vanjskih strana okvira, prema prostorijama u koje se kroz njih iz dvorane ulazi. Vratnice su napravljene od novijih dasaka, no imaju stare vitičaste okove učvršćene uglavnom novijim čavlima. Ispitivanje naliča na drvenim vratnicama izrađenim od vrlo mekog drvna, vjerojatno jelovine, pokazalo je da je drvo najprije bilo premazano zelenkastim premazom (moguće na bazi tutkala ili šelaka s dodatkom pigmenta), potom tamnosivim naličem i, u najmlađem sloju, tamnocrveno-smeđim uljanim naličem. Na većem dijelu sjevernog i južnog zida, građanima klesancima, pronađeni su samo recentni slojevi naliča, a nisu ostale sačuvane ni stare žbuke. Izuzetak su, primjerice, parapeti prozorskih



Jugoistočna prostorija prizemlja



Sjeveroistočna prostorija prizemlja



Prostor podruma ispod stubišta

niša ili pak zapadna strana južnog zida. Obijanje starih žbuka dogodilo se zbog njihova lošeg stanja (veća oštećenja od djelovanja vlage i soli) ili tijekom prethodnih istraživanja, postavljanja električnih instalacija, promjena formata otvora i slično. Loše stanje žbukanih slojeva i danas je vidljivo u vrhu sjevernog zida, gdje su veće površine zahvaćene štetnim djelovanjem soli. Istraživanje zapadne prozorske niše južnog zida dvorane, odnosno njezine zapadne bočne stranice (gotovo prislonjene uz zapadni zid dvorane), pokazalo je da je taj zid dograđen naknadno. Kanatne je građe i prislonjen je na ranije formiranu (žbukanu i ličenu) bočnu stranicu prozorske niše. Nova je struktura promijenila i kosinu bočne stranice, gotovo je čineći okomitom, a ne ukošenom. Prije je pregradni zid bio na mjestu današnjega zapadnog zida jugozapadne prostorijske kata. Izgradnjom novoga zapadnog zida dvorane, i smanjenjem njezina izvornog formata, formirani su i novi prostori prema zapadu. Na južnoj strani nastalo je malo predsoblje s kućnom kapelicom, a na sjevernoj predsoblje, iz kojega se ulazi u sjeverozapadnu prostoriju kata i na stubište prema tavanu. Središnji je dio novoga zapadnog zida zatvorio krak stubišta iz prizemlja prema katu, koje je na tom mjestu moglo biti i prije, no svakako nije bilo zatvoreno zidom s istočne strane. U gornjoj zoni zapadnog zida u 19. stoljeću bila postavljena ukrasna drvena ograda oblikovana kao balatur, no sondiranjem građe zida na toj visini pokazalo se da nije imala funkciju, nego je bila samo maska, površinski pričvršćena na građu i žbukane slojeve zida. Na sjevernom su zidu ispitane površine lijevo, odnosno desno od prozorske niše. Ustanovljeno je da je zid građen pravilnim komadima klesanog kamena. Sondiranjem istočnog dijela zida utvrđeno je postojanje zidne niše u koju je najvjerojatnije bio ugrađen zidni ormar klesanoga kamenog okvira. S druge strane prozorske niše, na zapadnom dijelu zida, odmah uz sjeverozapadni kut prostorijske, pronađeno je mjesto na kojem je prije bilo ugrađeno kameno pilo. Uklanjanjem građe kojom je mjesto pila u zidu bilo zapunjeno, pronađen je otvor rigalice na sjevernom pročelju. U sredini kanatnog istočnog zida prostorijske, u visini kamenih profiliranih vijenaca okvira bočno smještenih vrata, postavljena je ploča s natpisom. Ploča je izrađena tankim slojem gipsanog gleta na svjetlosivoj vapnenoj žbuci. Površina ploče je pigmentirana žućkastosivo, nalik na uglačani kamen, i obrubljena tamnom ciglastocrvenom bordurom. Na vanjske je rubove ploče navučena svjetlosiva vapnena žbuka koja zaglađuje površinu zida i koja je u najstarijem sloju ličena tamnociplastocrveno. Sondiranja su izvedena i na dijelu zida ispod ploče, gdje je ustanovljeno da na kanatnoj građi zida postoji i stariji sloj svjetlosive vapnene žbuke zaključene bijelim gletom i višekratno ličene bijelim vapnenim gletom. Taj je sloj natučen i izlomljen (najvjerojatnije u radovima na postavljanju ploče), a površina zida zaravnana je slojem žbuke s tamnociplastocrvenim naličjem. Zidovi dvorane obojeni su svjetloružičasto. Stariji slojevi naliča i žbuka ispitani su sondama na svim zidovima prostorijske. Pojedini slojevi na nekim zidovima izostaju, a na nekima se pojedini slojevi javljaju samo mjestimično ili ih nije bilo moguće razlistati. Najstarije obojenje prostorijske, u vrijeme kad je dvorana bila veća, bilo je bijelo. Zidovi su imali oslikani visoki tamnosivi parapet s gornjom crnom linijom te su bili zaključeni dekorativnom tamnosivom trakom s donjom crnom linijom (traka je naslikana ispod donjeg ruba drvenog grednika). Nakon izvođenja većih radova uređenja kata, podizanja zapadnog zida, oblikovanja ravno zaključenih prozorskih niša, postavljanja spomen-ploče s natpisom, zidovi su bili ličeni tamnociplastocrveno (sloj prije spomenut u opisu istočnog zida dvorane). U tom sloju gornje



zone zidova imale su sivu dekorativnu traku s tamnosivo naslikanim vazama s vegetabilnim viticama. Traka je s donje strane zaključena širokom žutom linijom. Zidovi su cijelom visinom bojeni tamnociglastocrveno, sve do poda. U istom sloju unutrašnjosti prozorskih niša ličene su svjetlosivo s tamnosivim parapetom. Pod sale pokriven je kvadratnim pločama narančasto-crvene i žute boje, slaganim dijagonalno. Ploče su izrađene od pečene gline. Ispod ploča je sloj estriha, a pod njim su daske položene na grede postavljene poprečno na gredu uz sjeverni pročelni zid. Neke od ploča su dosta oštećene, raspucane su ili im je hodna ploha potrošena, dok su na sjevernoj strani prostorije, prema predsoblju stubišta, vidljivi i veći popravci između ploča.

U prostoriju u sjeverozapadnom dijelu kata ulazi se kroz vrata na istočnom zidu. Zidovi prostorije obojeni su žuto. Na pod su položene narančasto-crvene i žute ploče kvadratnog formata, slagane dijagonalno. Ploče su dosta oštećene, a mjestimično su vidljive i zakrpe; stoga je pod prostorije prekriven tapisonom. Na sjevernom je zidu, sasvim desno, pravokutno zaključena prozorska niša blago ukošenih bočnih stranica. Prozor je također pravokutnog formata i ima kamenu okvir na koji je postavljen dvostruki prozor s po dva krila, od kojih su nutarnja podijeljena na četiri ostakljena polja. Unutarnja prozorska krila imaju zaklopnice. S vanjske strane kamenog okvira učvršćene su rebrenice. Sva prozorska drvenina je novija i bojena tamnozelenim uljanim naličjem. Uz desnu bočnu stranicu prozorske niše nalazi se istočni zid prostorije i vrata. Istraživanjima je ustanovljeno da je taj zid građen naknadno te da je izvorno istočni zid prostorije bio postavljen više prema istoku. Sjeverni zid prostorije zidan je klesancima, kao i bočne stranice prozorske niše, a njezina je površina zaključena debelim slojem sive vapnene žbuke zaravnane bijelim vapnenim gletom ličenim s više bijelih vapnenih naliča i potom svjetloružičastim. Naknadno je bočna stranica mjestimično i prežbukavana te ličena s još nekoliko jednoboynih slojeva. Ispitano je i obojenje gornjeg dijela sjevernog zida, najprije iznad prozorske niše, gdje je u najstarijem sloju zid bojen svjetloružičasto, te ispod stropa, gdje je u najstarijem sloju zid bojen bijelo, a sljedeći je sloj naliča svjetlosmeđi, sačuvan u tragovima. Obojenje je ispitano i na istočnom zidu, južno od ulaznih vrata, gdje je na svjetlosivoj vapnenoj žbuci zaključenoj bijelim gletom najstariji sloj naliča bijeli i zatim svjetloružičasti. Svjetloružičasti nalič u gornjoj zoni zida ima crnu liniju, iznad koje je široka tamnosmeđa traka, također zaključena crnom linijom. Od te linije do stropa zid je bojen svjetlosmeđe. Južni je pak zid, građen sedrom, u najstarijem sloju zaravn sivom vapnenom žbukom i bijelim vapnenim gletom ličenim bijelo. Na tom je sloju još jedan sloj gleta, višekratno ličen, i to bijelo s tamnosivim parapetom zaključenim crnom trakom. Ostali su slojevi naliča jednoboyni, a najstariji od njih je svjetloružičasti. Mjestimično je površina zida izravnata još jednim mlađim slojem vapnene svjetlosmeđe žbuke. Prostorija je zaključena stropom od novih, bijelih gipsanih ploča postavljenih između tamnosmeđe bojenih greda.

Smještena u jugozapadnom kutu ladanjske kuće, prostorija je prema jugu i zapadu rastvorena po jednim prozorom. Prozorske niše su ravno zaključene, s ukošenim bočnim stranicama i tankim parapetom. Parapeti su zaključeni klesanim kamenim klupčicama koje sa strane prema prostoriji imaju žlijeb u koji se slijeva višak vode, a u sredini žlijeba je rupa probušena prema van, kojom se sakupljena voda odvodi. Parapeti su iznutra građeni od manjih komada lomljenog kamena. Ispred parapeta, u podu su vidljive zakrpe. Izvorno su



Kat, odmorište na ulazu sa stubišta



Sjeverozapadna prostorija kata



Jugozapadna prostorija kata



Oslikani gredek jugozapadne prostorije kata

prozorske niše bile zaključene blagim segmentnim nadvojem građenim klesancima. Prozori su jednostruki, bojeni bijelo i imaju po dva krila s ostakljena četiri polja. Krila su ovješena o kamene prozorske okvire, na čijim su vanjskim stranama učvršćene tamnozeleno rebrenice. Prozorska stolarija identična je onoj u središnjoj dvorani kata. Tako su i vrata, postavljena na krajnjem desnom kraju istočnog zida, oblikovana identično vratima u dvorani. Bojena su tamnosmeđim uljanim naličjem, imaju dvije pravokutne uklade uokvirene oblim profilom i stari okov zabijen novim čavlima. Razlika je u tome što su vrata prostorije postavljena na drveni, a ona u dvorani na kamenu okvir. Na vratnicama su vidljivi tragovi starijeg položaja okova. Prostorija je zaključena oslikanim grednikom (starost grednika procijenjena je u 18. stoljeće). I grede i daske između greda obojeni su tamnosmeđe. Na daskama su naslikani grbovi dubrovačkih obitelji u ovalnim medaljonima. Pojedini dijelovi grbova izvedeni su lijepljenjem sjajnih papira, a ostali su dijelovi naslikani. Ispod nekih zalijepljenih dijelova ustanovljeno je postojanje još jednog sloja. Na bočnim stranama i na podgledu greda izvedeni su, prema šablonama, dekorativni motivi zelenih listića na viticama, između kojih su na podgledima i stilizirani cvjetovi. Takav se oslik ponavlja i u vrhu južnog, odnosno sjevernog zida prostorije, gdje su na tankoj žbukanoj podlozi naslikane vitice s listićima i između njih cvjetovi. Cvjetovi su zelenkastozlatne metalizirane boje. Zidovi su u sloju koji odgovara obojenju drvenog grednika bojeni okerom i imaju u vrhu intenzivnozelenu završnu traku. U istom je sloju uz pod na zidovima naslikana i smeđa traka. Dodatnim sondiranjem ustanovljeno je da su ispod opisanog bojenog sloja sačuvana još tri bijela vapnena naliča kojima je premazan sloj vapnenog gleta. Najvjerojatnije je pri izmjeni grede nazidnice žbukana površina završne zone južnog zida mijenjana i popravljana pa je i najstariji sloj naliča u samom vrhu zida uništen. Južni zid prostorije građen je klesancima, zapadni velikim klesanim kamenim blokovima i klesancima, a sonde na istočnom zidu pokazale su mješovitu građu od komada sedre, opeke i drugog materijala. Uz zapadni zid, desno od prozorske niše, nalazi se željezna peć čiji je dimnjački odvod povezan s dimnjakom kuhinjskog kamina u prizemlju, dozidan s vanjske strane zapadnog zida. Najstariji ličeni sloj žbuke pronađen je na istočnoj strani južnog zida. To je siva vapnena žbuka, ličena bijelim vapnenim naličjem i s tamnosivim parapetom zaključenim crnom linijom. Sloj je natučan i nije moguće razaznati je li sivi parapet marmoriziran ili su eventualno naslikane neke scene u sivim tonovima. Na mjestu otvaranja sonde prije je bila postavljena sobna peć kojoj odgovara postojeći dimnjak u krovu, sada izvan funkcije. Na zidu je vidljiv i obris peći, na mjestu na kojem je bila prislonjena, i otvor dimnjaka. Najmlađi sloj žbuke na južnom zidu je svjetlosivi, vapnени i učvršćen je dlakom smeđe i bijele boje. Taj je sloj žbuke uočen i na zapadnom zidu prostorije. Sivi naslikani visoki parapet utvrđen je i u prozorskim nišama te na zapadnoj strani južnog zida, kao i na sjevernom zidu. Na tom je sloju sloj maslinastozelenog naliča s oker bojenim parapetom. Ukupno je zabilježeno osam slojeva naliča, a najmlađi je blijedoružičasti recentni premaz. Na istočnom zidu prostorije, ispitivanjem naliča utvrđen je naslikani smeđi profilirani završni vijenac iznad otvora vrata, dok je ostatak zida u istom sloju obojen bijelo. Budući da slojevi žbuka na istočnom zidu ne odgovaraju onima na južnom, nije moguće sa sigurnošću utvrditi kako je tada bio obojen južni zid, odnosno drugi zidovi prostorije. Naliči su ispitani i u jugozapadnom kutu prostorije, gdje su sačuvana samo četiri sloja, od kojih

je najstariji oker. Pod je pokriven narančasto-crvenim i žutim kvadratnim pločama, slaganim dijagonalno. Ploče su mjestimično oštećene i raspucane.

Ispred jugozapadne prostorije je kao uski pretprostor formirana jedna manja prostorija. Na njezinoj je sjevernoj strani, nad daskama zaključenim podgledom stubišnog kraka koji iz prizemlja vodi na kat, uređena kućna kapelica s malim oltarom. Njezina je unutrašnjost, kao i sva drvenina, bojena bijelo, s pozlaćenim detaljima. Kapelica je povišena za jednu drvenu stubu i zatvorena drvenim vratima s dva krila koja su u gornjem dijelu ostakljena. Iznad vrata je još jedan otvor zatvoren daskama (u visini međukata prema potkrovlju).

U prostoriju u sjeveroistočnom kutu kata ulazi se kroz vrata iz središnje dvorane i kroz vrata iz susjedne, jugoistočne prostorije. Vrata iz dvorane, u zapadnom zidu prostorije, imaju sa strane dvorane kameni okvir na koji je s nutarnje strane pričvršćena stolarija, dok vrata u južnom zidu imaju vratnice pričvršćene na drveni okvir i nešto su niža. Obje su vratnice bojene smeđe-crveno (ispitana su obojenja južnih, koja su u najstarijem sloju bojena žučkasto-bijelo). Sjeverni zid je građen klesancima premazanima gustim slojem bijelog vapna. Na tom je zidu visoka prozorska, ravno zaključena niša koja je izvorno bila nešto viša od današnje. Prozorska stolarija postavljena je na kameni okvir tako da su sa strane prema prostoriji dvostruki prozori s po dva prozorska krila, a s vanjske su strane rebrenice. Sva je stolarija recentno obojena tamnozeleno. Južni zid prostorije izveden je kanatnom konstrukcijom s ispunom od komada sedre, a istočni klesancima premazanim vapnom. Prostoriju zaključuje strop, bojen blijedoružičasto. Sondiranje na spoju istočnog i južnog zida sa stropom i u vrhu južnog zida pokazalo je da je strop izveden postavljanjem trstike na daske zabijene na podglede greda grednika koji je prije zaključivao prostoriju. Građa stropa zaključena je sivkastom žbukom kojom je izveden i holkel, a ličena je samo trima slojevima naliča. Taj je sloj žbuke utvrđen samo u gornjim zonama zidova. Otkriveni grednik također je bio bojen, i to dvama slojevima naliča, mlađim svjetlosmeđim, odnosno crvenkastosmeđim. Stariji od ta dva sloja istovremeno je vapnenom sloju naliča na zidovima u kojem su površine bojene svjetloplavo. Svi su zidovi također obojeni blijedoružičasto; napomenimo da je istraživanjima pronađeno više vapnenih slojeva, od kojih su najstariji bijeli, nanoseni na bijeli vapneni glet kojim je zaključena svjetlosiva vapnena žbuka koja prekriva građu zapadnog zida prostorije. U jednom je sloju, na istom zidu, utvrđen bijelo bojeni zid i visoki tamnosivi parapet zaključen crnom trakom. Na istočnom zidu također se javlja bijeli vapneni glet kojim je zaglađena svjetlosiva vapnena žbuka nanosena na klesance, no samo fragmentarno, i u to u vrhu zida, na mjestu iznad razine postojećega stropa. Većim dijelom su ti slojevi uništeni u izmjeni grednika koji je prije zaključivao prostoriju, a na sačuvanim dijelovima pronađeni su u samom vrhu zida tragovi tamnosive trake, s donje strane zaključene crnom linijom. Naliči su ispitani i na južnom zidu prostorije, gdje ih je sačuvano nešto manje, odnosno šest, a identični su najmlađim slojevima, premda izostaje bijeli vapneni glet, a naliči su nanoseni na svjetlosivu vapnenu žbuku kojom je zaključen zid. Jedan od naliča, svjetloplavi, u gornjem dijelu zida ima prema šablوني izvedenu dekorativnu traku. Naslikane su smeđe vitice s listićima. U istom su sloju na sredini zida zamijećeni tragovi smeđe boje, a uz pod je naslikana tamnosmeđa traka koja je s donje i gornje strane zaključena dvjema linijama različitih nijansi plave boje (tamnijih od osnovne boje naliča kojim je obojen



Velika dvorana (sala) na katu, pogledi



Jugoistočna prostorija kata

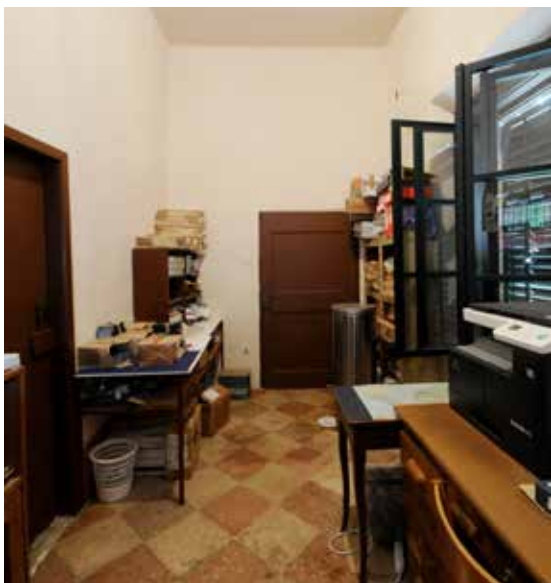

Sjeveroistočna prostorija kata

cijeli zid). Pod je prekriven pločama narančasto-crvene i žute boje, slaganim dijagonalno. Ravnina poda nastavlja se iz središnje dvorane, a na pragu vrata prema jugoistočnoj prostoriji je visinska razlika.

Jugoistočna prostorija kata ima po jedan prozor na istočnom i južnom zidu, a na sjevernom i zapadnom po jedna vrata. Prozorske niše su ravno zaključene. Nadvoj je formiran naknadno, kao i bočne stranice. Tamnozeleno stolarija dvostrukih prozora s ostakljena tri polja učvršćena je na kamene prozorske okvire tako da su sama krila ovješena na drveni okvir. S vanjskih strana kamenih okvira postavljene su tamnozeleno bojene rebrenice. Vrata na sjevernom zidu (prema sjeveroistočnoj prostoriji) su drvena, na drvenom okviru. Istraživanjima je ustanovljeno da su formirana u vrijeme kad je sjeverni zid bio zaključen slojem svjetlosive vapnene žbuke s tankim slojem bijelog gleta i ličen bijelo s tamnosivim parapetom. Vrata na zapadnom zidu također su drvena, a sa strane dvorane kata je kameni okvir. Otvor vrata formiran je pri gradnji zida, dok je postojeća stolarija ugrađena naknadno.

Južni i istočni zid građeni su klesancima, dok je sjeverni kanatne gradnje. Prostorija je zaključena stropom, građeni trstikom i drvenim letvicama pričvršćenima na drveni grednik kojim je prostorija prije bila zaključena. Zidovi su svjetložuti, kao i strop. Sondiranjem je ustanovljeno da su višekratno ličeni (razlistano je deset slojeva naliča, od kojih su na stropu samo najmlađa tri). Najstariji sloj je bijeli vapneni, s visokim tamnosivim parapetom zaključenim crnom linijom. U tom su sloju zidovi bili zaključeni također tamnosivom trakom s crnom linijom, i to u samom vrhu zida, ispod nekadašnjega grednika. Naknadno je grednik mijenjan i obojen svjetlosivo. Sloj naliča koji je prekrivao zid prije nego što je grednik zatvoren stropom bio je u gornjem dijelu zida svjetlosiv, zaključen smeđom linijom, a ispod toga svijetli oker. U istom sloju uz pod je bila naslikana i traka hladnije sive boje. Uz južni zid je peć, čiji je dimnjak vidljiv iznad južnog dijela krovišta. Pod prostorije pokriven je linoleumom, a ispod su narančasto-crvene i žute kvadratne ploče od pečene gline, slagane dijagonalno.

Stubište ladanjske kuće podijeljeno je na jedan kraći krak, visine triju stuba, kojim se iz predvorja u prizemlju dolazi na malo odmorište, formirano uz južni pročelni zid, te jedan dugački koji vodi od toga odmorišta do prvog kata, visine 18 stuba. Pod odmorišta pokriven je cementom glazurom i postavljen na naknadno dograđen podrumski zid uz južno pročelje. Odmorište je osvjetljeno prozorom u južnom zidu, čija je ravno zaključena niša naknadno preoblikovana. Prozor ima kameni okvir na koji je učvršćena recentno obojena zelena stolarija: dva krila s ostakljena tri polja i s nutarnje strane postavljene zaklopnice. Prozorska klupčica napravljena je od više manjih komada kamena i opečnih ploča te je kraća od širine prozorske niše. Najvjerojatnije je prozorski otvor probijen naknadno, uspostavljanjem današnje međukatne komunikacije. Na zapadnoj strani odmorišta je ulaz u kuhinju. Ulaz ima kameni okvir s oblim profiliranim štapom koji kontinuirano na dovratnicima i nadvratniku i ličen je s više slojeva bijelih vapnenih naliča. Okvir je ugrađen u kamenu građu zapadnog zida stubišta svjetlosivom vapnenom žbukom. Odmorište je zaključeno križnim svodom, čije se pete upiru o male konzole izrađene od žbuke. Iznad podgleda tog svoda pronađen je ostatak zaobljene kamene konzole ugrađene u južni pročelni zid i dio drvene građe starijega drvenog stropa. I konzola i

drvena građa ličene su gustim bijelim vapnenim naličem. Stube i kraćeg i dužeg stubišnog kraka oblikovane su jednako. Kamene su, s polukružnim završnim profilom nagazne plohe i tankom profiliranom trakom pravokutnog presjeka ispod njega. Uzdužni krak stubišta smješten je između dvaju zidova. Istočni je zid kanatni, podignut pri određivanju današnjih dimenzija središnje dvorane prvog kata. Zapadni je zid do visine međukatne konstrukcije građen klesancima, a iznad toga lomljenim manjim komadima kamena. Iznad grede na kojoj leži pregradni zid zapadnih prostorija prvog kata građa je sedrena. Na oba je zida postavljen drveni rukohvat. Pogled uzdužnog stubišnog kraka zaključen je daskama na koje su poprečno postavljene gredice. Bojen je svjetlosmeđe, a između gredica su šablonom u tamnije smeđem tonu naslikani jednostavni cvjetovi s po šest latica. Zidovi gornjeg kraka stubišta zaravnani su svjetlosivom vapnenom žbukom, višekratno ličenom. U najstarijem sloju bojeni su bijelo sa svjetlosmeđim parapetom zaključenim crnom rubnom trakom, a u prvom sloju nakon toga zid je također bio bijeli, dok je parapet bio tamnosmeđi s plavom rubnom trakom. Odmorište je također višekratno ličeno, u najstarijem sloju ponavlja se bijeli vapneni nalič sa svjetlosmeđim parapetom, dok je u četvrtom (od ukupno najmanje deset slojeva naliča) parapet smeđi, a na njemu je na sjevernom zidu odmorišta naslikan svjetlosmeđi okvir u sredini kojega su sitni tamnožuti cvjetovi sa svjetlozelenim listićima.

Stubišni krak koji se od odmorišta u prizemlju uspinje do malog predsoblja na katu, pred ulazom u prostor predsoblja ima drvena vrata učvršćena na drveni okvir, bojena smeđim uljanim naličem. Gornji dio vratnica ostakljen je s po dva polja. Okov na vratnicama je stariji i korišteni su kovani čavli. Predsoblje je podijeljeno na dva manja prostora: prvi dio predsoblja, u koji se dolazi sa stubišta i iz kojega se na istok ulazi u središnju dvoranu, i drugi, iz kojega se ulazi u sjeverozapadnu prostoriju kata. Vrata koja vode u središnju dvoranu kata učvršćena su s vanjske, odnosno zapadne strane kamenog okvira okrenutog profilacijom prema dvorani. Vratnice su drvene, oblikovane na isti način kao i one u donjem predvorju, a takve su i na svim ostalim vratima središnje dvorane kata. Zidovi predsoblja obojeni su svjetloružičasto, dok su stariji slojevi vapneni, bijeli. Strop je zaključen industrijski obrađenim daskama i gredicama, bojenim smeđom bojom. Istraživanjima je utvrđeno da je zid prema središnjoj dvorani dograđen naknadno, kanatne je građe i prislonjen na sjeverni pročelni zid kata. Građa toga sjevernog zida (klesanci) zaravnana je dvama slojevima vapnenih žbuka koje su višekratno ličene tanjim i debljim bijelim vapnenim naličima i koje se nastavljaju ispod, kako je već spomenuto, naknadno dograđenoga pregradnog zida predsoblja. Također je utvrđeno da je izvorni pregradni zid između središnje dvorane i sjeverozapadne prostorije bio na mjestu zida koji sada dijeli predsoblje na dva dijela, odnosno da samo predsoblje kao takvo nije funkcioniralo, nego se sa stubišta koje vodi iz prizemlja izravno dolazilo u središnju dvoranu kata. Na južnoj strani drugog dijela predsoblja su najprije uska vrata kroz koja se ulazi u prostor pod drvenim stubištem koje vodi u tavanški prostor, a odmah uz njih je i ulaz na samo stubište. Taj je ulaz zatvoren dvokrilnim drvenim vratnicama (koje imaju po dvije uspravne pravokutne uklade) i povišen je za dvije drvene stepenice. Okov na vratnicama je isti kao i onaj na vratima kroz koja se ulazi u prvi dio predsoblja. Na zapadnom zidu su identično oblikovana vrata, koja imaju povijesni okov. Pod je pokriven narančasto-crvenim i žutim pločama od pečene gline, sлагanim dijagonalno, kao i u ostalim prostorijama kata. U malom prostoru pod tavanškim stubištem



Kućna kapelica



Detalj sačuvanog poda ispod kapelice koji je prethodno pripadao prostoru sale



Prostor potkrovlja



Stubište prema potkrovlju

na pod su položene opeke pravokutnog formata, slagane u obliku riblje kosti, a uz zapadni zid uočeno je starije popločenje narančasto-crvenim i žutim pločama od pečene gline, koje je pravocrtno prekinuto, što može upućivati na stariji položaj drvenog stubišta za potkrovlje koje je bilo nešto manjeg formata.

Stubište koje s kata vodi u potkrovlje je drveno, trokrako; prvi krak je zavojito postavljen do visine prvog odmorišta i uskog prostora uz zapadni zid središnje dvorane kata, drugi je krak kratak i vodi do drugog odmorišta, a trećim, također kratkim krakom uspinje se u samo potkrovlje. Zidovi su bojeni ružičasto (južni zid), sa sivim parapetom koji je s gornje strane zaključen plavom linijom, odnosno bijelo i svjetloružičasto (sjeverni zid i zidovi uskog prostora uz dvoranu kata). Sjeverni je zid u najstarijem sloju bio obojen toplobijelim, odnosno žučkastim vapnenim naličjem, a zapadni zid prostora uz središnju dvoranu bijelo; u vrhu zida, ispod grede, naslikana je tamnosiva traka širine sedam cm s crnim donjim rubom. Takva traka odgovara zaključnim trakama zidova središnje dvorane kata. Istočni zid prostora formiranog uz središnju dvoranu kanatne je građe i na njemu nije utvrđen sloj svjetlosive vapnene žbuke zaključene gletom i s pripadajućim najstarijim bijelim vapnenim naličjem. U sredini sjevernog zida uočeno je prežbukano mjesto starijega pregradnog zida te obris kosine zaključka stropa na taj način ranije formirane prostorije.

Potkrovlje čini jedinstvena prostorija, zaključena otvorenim podgledom novije drvene krovne konstrukcije na koju su položene kupe. Potkrovlje ima daščani pod, a zabatni zidovi (zapadni i istočni) građeni su kamenom i mjestimično ožbukani. U svakom je zidu po jedan prozor, pravokutnog formata. Njihove prozorske niše imaju nadvoje formirane opekama, a bočne stranice su od kamena. Prozorske klupčice zaključene su opečnim pločama. Na sredini sjevernog dijela potkrovlja je krovna kućica postavljena u osi prozora središnje dvorane kata i rastvorena prozorom jednostavnog kamenog okvira.

Sva prozorska stolarija potkrovlja bojena je tamnozeleno, ima po dva prozorska krila podijeljena na tri ostakljena polja i nema vanjske rebrenice.

## Inventar

U prostorijama ladanjske kuće evidentiran je namještaj, pretežito datiran u razdoblje od 18. do 20. stoljeća, slike te dekorativni predmeti (svijećnjaci, ukrasne kutije, škrinje i karniše).<sup>187</sup> Iznimka je portret Nikole Gučetića, datiran

187 Dokumentacija HRZ-a. Darko Ivić (voditelj), dr. sc. Martina Wolff Zubović i Robert Šako u svibnju 2005. evidentirali su stanje zbirke ljetnikovca Gučetić. Nakon toga je obavljena dezinfekcija u prostoru kapelice sv. Jeronima i u mlinici. Dezinfekciju je provela tvrtka Agrosan, a prijenos predmeta i njihov povrat na prvotno mjesto povjeren je djelatnicima Arboretuma, pod nadzorom HRZ-a (dr. sc. Martina Wolff Zubović, Radovan Pavlek i Marina Đurović). Godine 2007. sastavljen je *Inventar ljetnikovca Gučetić u Arboretumu Trsteno*, HAZU, sastavili: akademik Igor Fisković, akademik Vladimir Marković i akademik Radoslav Tomić. Iznova je inventar pregledan i obrađen 2018. godine te je HRZ izradio *Konzervatorsko-restauratorski elaborat pokretnog inventara ljetnikovca i kapelice sv. Jeronima*. Voditeljica programa: Ivana Svedružić Šeparović, stručni tim HRZ-a: Davor Gazde, Aleksandar Kotlar, Katja Klepić, Jelena Pasarić, Sonja Đuraš, dr. sc. Krasanka Majer Jurišić, dr. sc. Martina Wolff Zubović, Darko Ivić, dr. sc. Vinka Marinković, Natalija Vasić i Jovan Kliska te suradnici: akademik Radoslav Tomić, Nevenka Perić Klarić i Augustin Heferer. U svrhu izrade elaborata korišten je *Katalog pokretnih predmeta ljetnikovca Gučetić*, dio Rješenja o zaštiti inventara umjetnina ljetnikovca Gučetić, pod brojem Z-5991 (zaštićeno kulturno dobro rješenjem

oko 1600. godine. Inventar je razvrstan u više skupina: metalni predmeti, predmeti od keramike i gipsa, namještaj, glazbala, slike na različitim nosiocima, predmeti od tekstila, papira i kože. Uglavnom su pojedini dijelovi u lošem stanju; drveni dijelovi su crvotočni, dijelovi od tekstila istrošeni, a platno i slikani sloj slika oštećeni.

U sali na katu zatečen je namještaj namijenjen druženju i razonodi. Oko stola od polikromiranog pozlaćenog drva s mramornom pločom (koji je datiran u 18. stoljeće) postavljeno je šest kožnatih naslonjača. Uz njih se nalazio i trokutasti kartaški stol, iznutra obložen zelenom tkaninom iz 19. stoljeća, te još jedan manji drveni stol za igru. Prostorom dominira klavir proizvođača A. Kerna iz Beča. Na zidu je ogledalo u stilu *empire*. Uz stolove su dva naslonjača presvučena svijetlim damastom i zaslonom na vrhu ukrašenim florealnim ornamentima, zatim fotelja presvučena zelenim damastom i naslonom ukrašenim motivom školjke te fotelja presvučena bijelim damastom s drvenim dijelovima ukrašenima viticama. U prostoriji su bila i dva para svijećnjaka, izrađena od mesinga i lima, te tri karniše od polikromiranog drva, glinena glazirana vaza, dvije drvene klupe s naslonom i sklopivom plohom za sjedenje te klecalo od rezbarenog polikromiranog drva s mjedenim okovima iz 19. stoljeća. Na zidovima vise dva grbovnika dubrovačkog plemstva u tehnici tempere na papiru iz 18. stoljeća, fotografija Stephanie von Habsburg u drvenom oslikanom okviru i signaturom *Cannosa 23. 3. 1897.* te dva portreta.

U prolazu između sale i jugozapadne prostorije kata nalazi se, u niši, kućni oltar. Izrađen je od polikromiranog pozlaćenog drva. Predmeti su pomiješani, a neki ne pripadaju liturgijskoj cjelini. Sačuvane su dvije bočne niše, a nedostaju svetohranište i središnji dio. Oltar je dekoriran ukrasnim svijećnjacima i ima kasnobarokne stilske odlike.

U jugozapadnoj prostoriji na prvom katu ladanjske kuće nalazi se garnitura od četiri stolice, stola, komode i okruglog stolića tronošca te komode tipa *secretaire*. Namještaj, datiran u 19. stoljeće, izrađen je od drva obojenog u zeleno. U prostoriji su i dva stola od jelovine furnirane orahovinom, drveni okvir za krevet, također s unutarne strane obojen u zeleno, te peć od lijevanog željeza iz 19. stoljeća, i jedna drvena tabakera na kojoj je s vanjske strane poklopca otisnut istočnjački motiv, dok je s unutarne strane zalijepljen papir s otisnutom vedutom Rovinja i natpisom *К К Табакфабрик Ровиньор*. Na podu su odloženi kameni kipovi doneseni iz perivoja na Drvarici. U kutu su naslagani oštećeni naslonjači i dijelovi namještaja. U kartonskim su kutijama grafike i litografije te slika „Prizor sa žrtvenikom i dva putta“ bez ukrasnog okvira, rađena u tehnici ulja na staklu.

U sjeverozapadnoj prostoriji kata su slike „Portret gospođe u plavom“, „Mrtva priroda“, „Obiteljski portret“ i „Portret Nikole Vita Gučetića“. U prostoriji se nalazi i kutni ormar s ostakljenim vratima u gornjem dijelu i furniranim vratima u donjem dijelu te gipsano poprsje Vita Bassegli Gozzea sa signaturom D. D. Palavicini, datirano u početak 20. stoljeća. Nađen je i ulomak s motivom vinove loze i dva satira, od rezbarenog pozlaćenog drva, datiran u 17. stoljeće, potom kutija za nakit, izrađena od drva s metalnim dijelovima, i oslikana drvena polikromirana polica.

Inventaru predvorja u prizemlju pripadaju venecijansko ogledalo s drvenim rezbarenim okvirom, kućna blagajna od kovanog željeza i drva, drvena škrinja



Dio sačuvanog povijesnog inventara ladanjske kuće

te drveni intarzirani postament za poprsje. Na stropu je visio fenjer od kovanog željeza. Na zapadnom zidu bila je ovješena slika s obiteljskim stablom. Uz zapadni i istočni zid su dvije drvene klupe s naslonom i sklopivom sjedalicom.

U sjeveroistočnoj prostoriji prizemlja su tri drvena ormara s rezbarenim dijelovima te pisaci stol izrađen od furniranog drva i datiran u 20. stoljeće.

U potkrovlju je pronađena kolijevka od lijevanog željeza s tragovima oslika, datirana u 19. stoljeće, luster od kovanog željeza s umetnutim raznobojnim staklom te metalni stalak za cvijeće.

Dio inventara koji izvorno potječe iz ljetnikovca Gučetić pohranjen je u ljetnikovcu Sorkočević u Dubrovniku, u Neptunovoj dvorani. Riječ je o ogledalu s okvirom od rezbarenog pozlaćenog drva, djelu nepoznatog autora iz 18. stoljeća, te o drvenom ormaru s rezbarenim i polikromiranim elementima iz druge polovice 18. stoljeća. Ormar i ogledalo u dobrom su stanju.<sup>188</sup> U znatno lošijem stanju je devet slika<sup>189</sup> izrađenih u tehnici ulja na platnu i datiranih u 18. i 19. stoljeće. Autori tih slika su nepoznati.

---

188 Obnovljeni su za izložbu Od svagdana do blagdana, *barok u Hrvatskoj*, održanu u Muzeju za umjetnost i obrt 1993. godine. Vidjeti: MALEKOVIĆ, V., ur. (1993).

189 Slika „Mrtva priroda s voćem“ vjerojatno je iz 18. stoljeća. Platno je iznova napeto na okvir te pribijeno uz rubove, a slikani sloj se raspucao i potamnio. Slika „Polaganje Krista u grob“, odnosno „Kompozicija s tri ženska lika“ datirana je u 18./19. stoljeće. Slikani sloj je potamnio i raspucan je, a mjestimično je i otpao, dok je platno probijeno. Slika „Portret žene s visokom frizurinom i perom“, za koju se pretpostavlja da prikazuje Cvijetu Zuzorić, datirana je u 18. stoljeće. Zatečena je u lošem stanju sa slikanim slojem koji je potamnio i raspucan. Slika „Gospa od Ružarija“, odnosno „Gospa s Djetetom, sv. Josipom i nepoznatim likom“ u iznimno je lošem stanju, probijenog platna, dok je slikani sloj raspucan, potamnio i otpao. Slika „Bogorodica s Djetetom“ u lošem je stanju, nema okvir ni podokvir te se platno raspada. Slika „Portret žene u sjedećem položaju“ iz 19. je stoljeća. Platno je probijeno, a slikani sloj nadignut, raspucan i mjestimično nedostaje. Slika „Tri lika – obiteljski portret“ iz 19. je stoljeća, bez okvira i podokvira, u lošem stanju. Slika „Bogorodica s Djetetom“ iz 19. stoljeća ima probijeno i prljavo platno. Slika „Mrtva priroda s bakrenim lončićem“ potječe iz 18. stoljeća.



## PAVILJON U VRIJEME ISTRAŽIVANJA<sup>190</sup>

Paviljon je približno kvadratičnog tlocrta. Građen je kamenom građom vezanom cementnim sljubnicama. Glavni je pristup paviljonu (odnosno njegovoj gornjoj etaži s terasom) stazom sa sjeverne strane, u osi glavnog ulaza u ladanjsku kuću. Terasa je rastvorena sa svih strana. Sjeverni, zapadni i istočni parapetni zidovi jednake su visine, a onaj prema moru je nešto niži. U uglovima parapeta postavljeni su masivni zidani kameni stubovi koji nose krov. Parapeti su zaključeni ravnim kamenim pločama koje su s vanjske strane jednostavno profilirane (profilacija nedostaje u središnjem dijelu sjevernog parapeta). Na južnoj strani su sve profilacije okrenute prema unutrašnjosti, osim na uglovnim stubovima. Ta unutarnja profilacija je razvedenija, sastoji se od S-profila zaključenog ravnom trakom. Dvama zidanim stubovima, nešto manjeg opsega od onih uglovnih, istaknut je ulaz na sjevernoj strani paviljona. U središnjem dijelu parapeta južnog, istočnog i zapadnog zida postavljeni su pak kameni klesani osmerokutni stupovi s profiliranim kapitelima. Svi su vrlo oštećeni. Južni stup ima i klesanu bazu, dok su istočni i zapadni ugrađeni u zid, no pokazalo se da su sačuvani cijelom svojom visinom, zajedno s bazama. Nadalje, ispitivanjem starosti drvene daščice, korištene pri postavljanju baze zapadnog stupa, utvrđeno je da se on na tom mjestu nalazi od vremena izgradnje, s kraja 15. stoljeća. Prema navedenom, visina prvotnog parapeta na istočnoj i zapadnoj strani paviljona vjerojatno je bila niža, a jednaka je svakako trebala biti i ona prema jugu, za koju je potvrđeno da je formirana naknadno, i to još kasnije od bočnih, čija je visina određena u vrijeme ostakljivanja paviljona. Moguće da je taj južni parapet rezultat obnove iz osamdesetih godina 20. stoljeća.

Kameni pod terase odignut je za visinu dviju niskih stuba od razine pristupne staze. Podijeljen je na četiri pravokutna polja obrubljena kamenim pločama pravokutnih formata, dok ispunu čine nepravilno lomljene ploče. Uklanjanjem dijela popločenja utvrđeno je da je izvorno razina podnice terase bila znatno niža. Terasa je natkrivena otvorenim krovom recentne izrade. U dobrom je stanju, no nije primjereno oblikovano, a njegova težina dodatno opterećuje ionako raspucane strukture zidova i svoda prizemne prostorije.

Istočno i zapadno od ulaza na terasu paviljona nalaze se uske kamene stube kojima se spušta na zatravnjenu površinu i pristupa ostalim pročeljima paviljona i u njegovu unutrašnjost. Uz oba kraka stuba vidljivi su ključevi ugrađenih kovanih metalnih zatega kojima je učvršćen svod prizemne prostorije paviljona. Današnje su zatege recentne, no povezane su sa starijima.

Ulaz u donju prostoriju paviljona je na istočnom pročelju, izmaknut prema sjeveru. Okvir je formiran jednostavno klesanim kamenim gredama, a vrata su dvokrilna, metalna, bojena zeleno, recentne industrijske izrade. Neposredno uz južni okvir vrata, u zidu je formirana zaobljena duboka niša. Središnji dio pročelja rastvoren je prozorskim otvorom. Položenog je pravokutnog formata, od lijevanog betona. U središnjem dijelu pročelja vidljiva je velika pukotina koja seže od južnog bočnog okvira vrata do vrha zida. Lijevo od pukotine, na kamenoj je građi ostao trag krova spremišta koje je početkom 19. stoljeća dograđeno uz paviljon. I zapadnom se pročelju paviljona pristupa kamenim stubište. Uz sjeverni dio zida je zidana cisterna. Središnji dio pročelja, kao



Paviljon, pročelje prema moru nakon uklanjanja prizidanih kontrafora



Unutrašnjost prizemlja

<sup>190</sup> Prema tekstu E. Šurine iz: *Elaborat konzervatorsko-restauratorskih istraživanja paviljona*, HRZ, Zagreb, 2018.



Istočno pročelje paviljona



Kamenice u podrumskom dijelu paviljona



Ulaz u prizemlje paviljona

i istočno, rastvoren je prozorskim otvorom položenog pravokutnog formata, od lijevanih betonskih greda. Iznad gornjega ruba prozorskog otvora u zidu su vidljive četiri uspravne pravokutne rupe, moguće od pergole. I na tom su pročelju, uz južni rub, prisutne okomite pukotine. Duž pročelja je pronađen fino klesani kameni kanal za odvodnju vode te je utvrđena prijašnja kota naknadno nasutog terena. Uz južno pročelje paviljona prislonjena su tri kamenom građena kontrafora (uklonjena tijekom istraživanja). Na mjestu središnjega zid je prezidan te je dokumentirano mjesto starijega prozorskog otvora.

Pod terasom paviljona nalazi se prostorija koja trenutno služi kao spremište alata, strojeva i opreme. U njezinu jugozapadnom dijelu formiran je (drvenim rešetkama) zaseban prostor. Istog je tlocrta kao i terasa, približno kvadratičnog. Razina poda je viša za 20 cm od okolnog terena. Prostorija je nadsvođena plitkim bačvastim svodom postavljenim u smjeru istok – zapad. Svod je naknadno izgrađen od sedre, raspucan i zaključen cementnom žbukom. I prije je prostorija mogla bila zaključena svodom, no on je tada morao biti prebačen u suprotnom smjeru ili križni (s obzirom na utvrđeni prozor na južnom zidu), a najvjerojatnije je ipak imala drveni grednik. Zidovi i svod su žbukani i ličeni bijelo. Na njima su znatne pukotine i žbuka je oštećena. U sjeverni i južni dio svoda ugrađene su dvije metalne zatege. Sjeverni dio poda prostorije je betonski s cementnom glazurom grube površine, dok su na južnom dijelu poda drvene daske i grede koje se mogu dijelom maknuti. Na tom je dijelu prostorija dublja, odnosno ima niski podrum, do kojega se spušta trima stubama. U njemu su četiri velike kamenice grubo obrađenih stranica. Pod podrumskog dijela zaključen je kamenim pločama.

## KAPELICA SV. JERONIMA I NJEZIN INVENTAR U VRIJEME ISTRAŽIVANJA<sup>191</sup>

Kapelica sv. Jeronima postavljena je paralelno s ladanjskom kućom, na platou izdignutom za tri stube. Pristupa joj se stazom od pravokutnih kamenih ploča nejednakih dimenzija. Slobodnostojeća je, zbijenog pravokutnog, gotovo kvadratičnog tlocrta, masivnih kamenih zidova. Glavno, istočno pročelje je neožbukano, građeno klesancima slaganim u redove, a mjestimično su vidljivi tragovi svijetlih vapnenih gustih naliča, dok su ostala tri pročelja kapelice žbukana. Bočna su pročelja rastvorena po jednim prozorskim otvorom izmaknutim iz središnje osi prema zapadu (svetištu). Otvori su izduženih uspravnih formata. Imaju kamene klesane okvire zaključene šiljatim lukom, ugrađene u ravnini zidne plohe. Glavno je pak pročelje nešto bogatije ukrašeno. Portal pravokutnog formata postavljen je u središnjoj osi, a njegov kameni okvir ima plitku kontinuiranu višestruku profilaciju istaknutu od ravnine zida i baze s trokutastim ukrasom. Vrata su drvena, dvokrilna i uklađena, tamnozeleno bojena, industrijske izrade. Ovješena su s unutarnje strane niše. Okvir portala nadvišen je jastučastim impostom čiji su središnji i bočni rubni dijelovi ukrašeni motivima listova u plitkom reljefu te profiliranim vijencem nad kojim je plitki kameni reljef s motivom izduženog romba sa središnjim oblo klesanim ukrasom i stranicama u obliku sitnih stiliziranih listova. Neposredno iznad reljefa je kvadratična kamena ploča perforirana četverolisnim otvorom upisanim u profilirani kružni okvir. Pročelje je zaključeno kamenim vijencem, prekinutim u središnjem dijelu u širini preslice koju čine dva stuba zaključena profiliranim vijencima i povezana polukružnim lukom. Luk je s gornje strane ukrašen dvjema malim volutama. U tjemenu je postavljen plosnati metalni križ u kružnom kamenom postolju s lisnatim motivom. Istočna strana svih elemenata preslice ukrašena je plitkim reljefom sa stiliziranim geometrijskim ukrasima. Na preslici je zvono, ovješeno o željezni jaram; povlači se užetom. Ukrašeno je reljefom s likom sveca.

U unutrašnjosti kapelice zidovi i svod žbukani su i ličeni bijelim vapnenim naličjem. U sredini svoda obješena je metalna svjetiljka. Ima tri lanca pričvršćena u kružni poklopac na vrhu, a u donjem dijelu ima tri držača u obliku ženskih figura, apliciranih na trbušasti dio posude. Figure su shematizirane fizionomije, s linearno usječenim detaljima lica, kose i ukrasa haljine. Pod kapelice pokriven je kamenim pločama slaganim dijagonalno. Prevladavaju ploče kvadratnog formata, a mjestimično su naknadno zamijenjene. Površina zapadnog zida kapelice u cijelosti je iskorištena kao pozadina oltara na kojoj su arhitektonski i dekorativni štukolementi, oblikovanjem karakteristični za vrijeme između 1730. i 1770. godine. U središnjem polju, približno kvadratičnog formata, s višestruko profiliranim okvirom, vjerojatno je prije bila oltarna slika sv. Jeronima koja dimenzijama odgovara polju. Sad se ondje nalazi manja slika sv. Jeronima na papiru. Središnji je dio obrubljen plitkim pilastrima ispred kojih su stupovi kompozitnih kapitela postavljeni na istaknutu predelu i visoka podnožja s koloriranim reljefima grba obitelji Gučetić. Iznad kapitela stupova je snažno profilirano gređe čiji se vijenac izvijeno sužava prema sredini atike gdje se nalazi reljef oblaka okruženog zrakama i golubica Duha Svetoga, raširenih



Kapelica sv. Jeronima



Začelje kapelice

<sup>191</sup> Pripremljeno prema tekstovima E. Šurine i K. Majer Jurišić iz: *Elaborat konzervatorsko-restauratorskih istraživanja kapelice sv. Jeronima*, HRZ, Zagreb, 2015.



Unutrašnjost, pogled prema oltaru



Unutrašnjost, pogled prema ulazu

krila. Atika je završena volutama i profiliranim vitičastim vijencem u sredini kojega je između dvije volute povijena palmeta. Zona između oltarne pale i atike također je ukrašena viticama, kao i vrhovi gređa iznad stupova. Oltar je ličen bijelom bojom, a istaknuti dijelovi profilacija bojeni su tamnozlatno. Stipes oltara je zidan, žbukani i ličen bijelo, ima tlocrt u obliku trapeza, a menzu čini kamena ploča konkavno profiliranog ruba. Ispred stipesa je antependij s dva sloja platna na kojem su izvedeni crveni i svjetlozeleni vitičasti motivi izvedeni prema šabloni, u drvenom profiliranom okviru. Okvir je pozlaćen, s motivima sitnih listova i plodova izvedenih u plitkom reljefu. Ispred oltara nalazi se drveni podest prekriven vunanim tepihom tradicionalne ručne izrade. Oltar je u dosta lošem stanju, raspucan i oštećen, a vidljive su i višestruke naknadne intervencije. Manji dijelovi zida bočno od oltara žbukani su i obijeljeni (dio žbuke je recentan, a dio je popravljan).

Uzdužni zidovi kapelice identično su oblikovani. Ravni su, odijeljeni od svoda oblo profiliranim kamenim vijencem zaključenim ravnom trakom. U najstarijem je sloju građa zidova bila žbukana svjetlosivom pješčanom vapnenom žbukom i zaglađena bijelim gletom. Na zapadnoj strani obaju zidova je po jedna uska prozorska niša u kojoj su na kamenu okvir pričvršćene jednokrillne drvene zaklopnice, zaključene šiljatim lukom. Očuvan je povijesni okov. Zapadno od prozora sjevernog zida nalazi se manja kvadratična niša. Plohe obaju uzdužnih zidova ukrašene su parom štukookvira, postavljenih s objiju strana prozorskih niša. Okviri su položenih pravokutnih formata i jednakih su oblikovnih karakteristika. Snažno su višestruko profilirani. Vrhovi i sredine svih stranica ukrašeni su po jednim trostrukim izvijenim listom izvedenim u visokom reljefu. Okviri su bojeni bijelo, dok su listovi te vanjski i unutarnji rubovi istaknuti smeđe-zlatnom, a popravci su izvedeni tirkiznom i tamnozelenom. U najstarijem su sloju štukookviri bili bojeni bijelo, sa svjetlom bakrenocrvenom unutarnjom i vanjskom profilacijom, dok su ukrasni listovi bili bojeni zlatno. U poljima okvira bile su pričvršćene slike.

Istočni zid rastvoren je nišom ulaznih vrata. Sjeverno od ulaza, u zid je ugrađena obla kamena škropionica. Tijelo joj je ukrašeno plitkim reljefom s polukružnim oblicima i u središnjoj osi latinskim križem na vitičastom podnožju. Uz gornji je rub ravna traka, a uz donji profilirana. U središnjoj osi zida, iznad niše vrata je duboka kružna niša koja se sužava prema otvoru s kamenom rozetom.

Najreprezentativniji dio opreme kapelice sv. Jeronima jest oltar posvećen istom svecu, postavljen uz začelni, zapadni zid. Antependij je izrađen od damasta s cvjetnim uzorkom, a na oltaru je i drveni stalak za liturgijske knjige, profiliranih rubova. Bojen je svjetlozeleno, a stranice su mu oslikane tamno-plavo-crnim listićima i grančicama sa žutim cvjetovima. U kapelici se nalaze i pozlaćeni svijećnjaci te metalna svjetiljka ovješena o svod. Ostali drveni dio inventara čine klupa s klecalom, jedno veće klecalo i dva manja te ormarić. Izradio ih je nepoznati majstor početkom 20. stoljeća i lokalne je važnosti.<sup>192</sup> Uz južni zid najbliže svetištu je klecalo za dvije osobe s pripadajućom klupom za sjedenje. Uz istočni zid nalazi se ormarić s dvokrillnim uklađenim vratima,

<sup>192</sup> Dokumentacija HRZ-a. Hrvatski restauratorski zavod je 2005. godine obradio zbirku ljetnikovca Gučetić koja obuhvaća i drveni inventar kapelice sv. Jeronima. Podaci su sadržani u izvještaju *Evidencija i opis stanja zbirke ljetnikovca Gučetić u Trstenom*, svibanj 2005.



Bočni zid kapelice

ladicom i policom, a uz sjeverni je zid klecalo za dvoje s vitičastim okvirom i metalnim zaslonom perforiranim sitnim rupicama koje formiraju velike koncentrične krugove u središnjem dijelu te manje u kutovima. Okvir je pomičan, umetnut s prednje strane klecala u drveni nosač. Iza su još dva manja klecala nejednake veličine, za po jednu osobu. Sav je drveni inventar u lošem stanju, prebojen svjetlozeleno s okerastožutim florealnim motivima lisnatih vjenčica i grančica. Crteži su shematizirani i nevješto izvedeni.



Preslica sa zvonom



Kameni dekorativni elementi na glavnom pročelju



Skulpturalna grupa fontane



Dno bazena fontane (bez vode)



Podnožje središnje skulpture Neptuna / Posejdona

## FONTANA U VRIJEME ISTRAŽIVANJA<sup>193</sup>

Osnovni tlocrt fontane je pravokutni, s uvučenim zaobljenim kraćim stranicama. Čini je vitičasto oblikovan bazen u dnu kojega su na povišenom dijelupostavljene kamene skulpture i iza njih *grotta* iza koje se nastavlja visoki akvedukt. Cjelina se može obići sa svih strana, no najdojmljiviji je frontalni doživljaj, jer su elementi postavljeni statično, kao kulise u planovima koji se nižu jedan iza drugog.

U stražnjem, sjevernom dijelu fontane je zemljani plato sa skupinom skulptura. U sredini je bradati muškarac koji u desnoj ruci drži trozubac, a bočno od njega su muška i ženska figura koje su u rukama držale trublje iz kojih je pršala voda. Neposredno ispred postamenta središnje skulpture nalazi se konj podignutih prednjih nogu, ali bez stražnjih. Iz njegovog čela izlazi voda. Ispod njega je niski kameni zid, s prednje strane ukrašen lavljom glavom iz koje izlazi voda i ispod koje je kanelirana školjka ukrašena u vrhu volutom. Uz glavu lava uklesana je 1736. godina. Lijevo i desno od njega, na kamenim trokutastim postamentima postavljene su dvije ribe podignutih masivnih izvijenih repova i razjapljenih usta iz kojih izlazi voda.

Iza skulpturalne kompozicije je *grotta*, zidana uredno slaganim kamenom i nepravilnim komadima sedre. Čini je središnja istaknuta forma te uz nju niži, polukružno zaključeni zidovi s ostacima više slojeva žbuke i oslikom na kojem se dijelom naziru ljudski lik u pejzažu, stabla i svirale. Gornji dio istaknute forme nadvišen je polukupolom od sedre i morskog kamenja, u kojoj su vidljivi ostaci krakova periski i jakobovih kapica te drugih školjaka, dok je srednji dio rastvoren dvjema niskim, no vrlo dubokim nišama, a donji je dio širok i polukružnog tlocrta. Građa tih dijelova nije vezana uz stražnji zid *grotte*, nego je naknadno prislonjena.

193 Pripremljeno prema tekstovima I. Brauta, F. Župan, dr. sc. V. Marinković, E. Šurine i dr. sc. K. Majer Jurišić iz: *Elaborat konzervatorsko-restauratorskih istraživanja fontane*, HRZ, Zagreb, 2018.



Skulptura Amfitrite

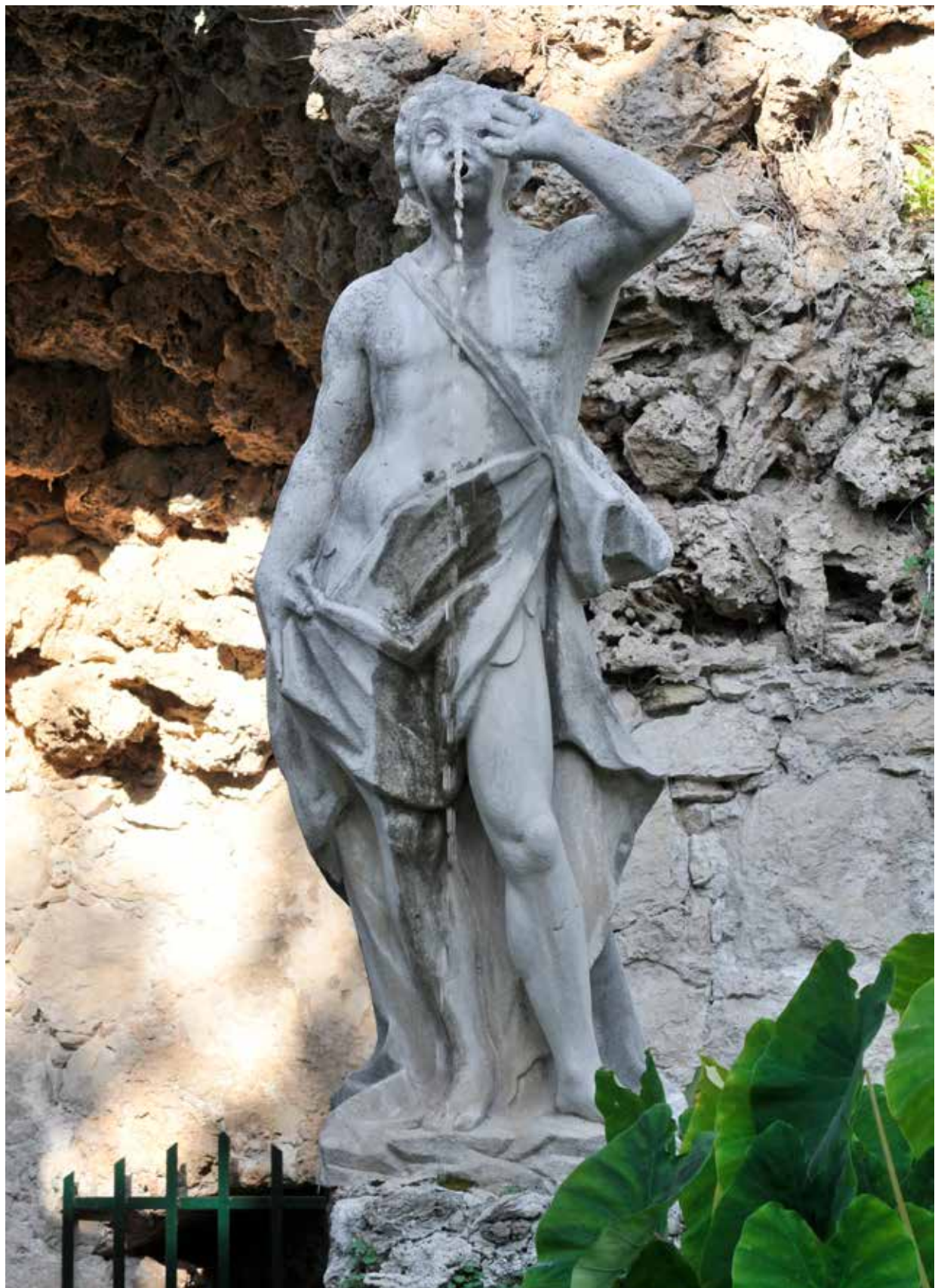

Skulptura Tritona



### Mlinica

Mlinica za masline sagrađena je uz potok, na terasi nižoj od ladanjske kuće. Pristupa joj se s glavne šetnice, kamenim stubama. Jednoetažna je građevina, zaključena dvoslivnim krovom pokrivenim kupama kanalicama. Pravokutnog je tlocrta, postavljenog u smjeru sjever – jug. Njezin istočni zid prati obris visokoga ogradnog zida posjeda, a sjeverni je podignut u nastavku kamene ograde šetnice. Unutarnji je prostor podijeljen na tri dijela, međusobno povezana prolazima i vratima. U središnjem prostoru nalaze se dvije stare drvene preše za masline, preša za grožđe i peć s kotlom, u sjevernom je mlin koji se sastoji od kamenog korita i kamenog kola, a treći, južni prostor služi kao spremište. S južne je strane još jedna građevina, nekad također korištena u gospodarske svrhe, no s vremenom dograđivana i prilagođena stanovanju.

Pročelja mlinice zidana su grubo obrađenim kamenim klesancima vezanim žbukom, a mjestimično su i dersana. Izduženih su položenih formata. Istočno i zapadno zaključena su trokutasto, dok je sjeverno pročelje nisko, zaključeno ravno krovnom strehom. Zapadno pročelje je glavno i rastvoreno s pet otvora: dvojim vratima u donjoj i trima prozorima u gornjoj zoni. Otvori su nejednako raspoređeni po plohi. U središnjem dijelu je ulaz u središnji, glavni prostor mlinice. Ima jednostavan glatki klesani kameni okvir ugrađen u ravnini pročelja. Kapitela zona dovratnika naglašena je dvostrukom konkavnom profilacijom na bočnim unutarnjim stranama. Dovratnici su postavljeni na kameni prag ispred kojega je kanal za odvodnju. Dvokrilna vrata su recentna, drvena, dvoslojna (s vanjske strane su obložena horizontalnim daskama, a s unutarnje strane su glatka). Druga vrata vode prema južnoj prostoriji i većih su dimenzija. Postavljena su na neznatno nižoj razini u odnosu na prethodna zbog pada terena prema jugu. I vrata i njihov kameni okvir oblikovno su srodni glavnom ulazu u mlinicu. Osim vratima, kao što je rečeno, pročelje je rastvoreno još trima prozorskim otvorima. Dva prozora su u središnjem dijelu pročelja, smještena u razini neposredno iznad obaju ulaza i osvjetljavaju središnju prostoriju. Pravokutnih su uspravnih formata, a okviri su im formirani jednostavno klesanim kamenim gredama ugrađenim u ravnini plohe pročelja. Prozorski otvori su zatvoreni drvenim jednokrlnim dvoslojnim kopcima, pričvršćenima s unutarnje strane. Treći prozor, manji, također jednostavnog kamenog okvira, nalazi se na sjevernoj strani pročelja. Duž cijele te strane, gotovo sve do glavnog ulaza, dograđen je širi kameni zid na koji je bio položen kameni kanal kojim je u središnju prostoriju dotjecala voda. U rupi je ostala sačuvana cijev postavljena prema kotlu u unutrašnjosti. Uz spomenuti zid naknadno je dozidana arla za biljke, a od mjesta gdje se zid prekida pa sve do ulaza u mlinicu, na podu je postavljena niska kamenica pravokutnog tlocrta ispod koje je kameni kanal. Južno od ulaza u mlinicu nalazi se još jedna, viša kamenica otvorom okrenuta prema dolje. Na nju je postavljeno kameno klesano korito koje je dio starijeg, bogato profiliranog



Pogled na mlinicu s glavne šetnice



Pristup mlinici



Dijelovi klesanih kamenih ulomaka iz ladanjske kuće, odloženi ispred ulaza u mlinicu

<sup>194</sup> Pripremljeno prema tekstovima A. Šimunić, E. Šurine i dr. sc. K. Majer Jurišić iz: *Elaborat konzervatorsko-restauratorskih istraživanja mlinice i gospodarske zgrade*, HRZ, Zagreb, 2014. i *Elaborat konzervatorsko-restauratorskih istraživanja zgrade s krušnom peći*, HRZ, Zagreb, 2016.



Unutrašnjost mlinice

pila. U središnjem je dijelu sjeverne strane pročelja jasno vidljiva vertikalna reška u građi zida koja odgovara podjeli u unutrašnjosti na dvije prostorije (središnju i sjevernu) i upućuje na to da je sjeverni dio mlinice naknadno dograđen. Također je jedna reška vidljiva i u samom vrhu pročelja, a prema njoj se može zaključiti da je dogradnjom sjeverne prostorije došlo do promjene kosine krova nad središnjom prostorijom mlinice. I na južnom dijelu pročelja vidljiva je reška (iako slabije uočljiva) koja odgovara pregradnom zidu između središnje i južne prostorije. Također je na dijelu pročelja iza spomenute dvije kamenice, u građi zida uočljiv trag zazidanih starijih otvora trokutasto oblikovanih nadvoja. Sjeverno pročelje mlinice je vrlo nisko i okrenuto je prema glavnoj šetnici koja vodi prema kući. U lijevom, istočnom dijelu je kamena klupa, a zapadno od nje, u središnjem dijelu pročelja je plitki istak u čijem je podnožju lomljeni kamen. Zid pročelja je zaključen ravno. Krovna ploha je vrlo strma, prekrivena novim, industrijski proizvedenim kupama. Na zidu vanjske ograde Arboretuma ostao je vidljiv ostatak žbuke s otiskom kosine starijega krova mlinice. Uz zapadni rub krova nalazi se dimnjak građen opekama i s naglašenim kruništem koje nespretno ponavlja oblik dimnjaka iznad istočnog dijela ladanjske kuće. Istočno pročelje nalazi se neposredno uz potok i asfaltirani put koji vodi prema moru. S južne strane graniči s privatnom kućom. Na bočnim su dijelovima vidljive nepravilne vertikalne reške koje potvrđuju dogradnju bočnih prostorija. Pročelje je rastvoreno trima prozorskim otvorima uspravnog pravokutnog formata koji odgovaraju podjeli u unutrašnjosti na tri prostorije. Ugrađeni su u ravnini pročelja. Imaju jednostavne, klesane kamene okvire, glatkih površina, bez profilacije. Sjeverno od središnjeg prozora, nešto više od razine poda, nalazi se naknadno ugrađeno kameno korito.

U unutrašnjosti su zidovi svih triju prostorija građeni većim i manjim komadima klesanaca. Dersani su i mjestimično žbukani i u više navrata popravljeni. Na zidovima su vidljive rupe, različitih dimenzija i oblika, koje su vjerojatno služile za postavljanje greda za učvršćivanje mlina i preša. Također su na zidovima svih prostorija u istu svrhu ugrađene i jednostavno oblikovane klesane kamene konzole.

Središnja i najveća prostorija mlinice pravokutnog je tlocrta, položena u smjeru istok – zapad. Sagrađena je još u vrijeme gradnje cijeloga sklopa, na kraju 15. stoljeća. Pristupa joj se iz dvorišta vratima u zapadnom zidu. Sa sjevernom je prostorijom povezuju dva velika lučna prolaza, dok se južno nalazi prostorija s kojom je povezana vratima.<sup>195</sup> U njoj su tri drvene preše. Jedna je za grožđe, a smještena je u sjeveroistočnom kutu prostorije, postavljena na stepenasto kameno podnožje. Južno od nje je preša za masline (19. stoljeće, proizvođač Th. Holt Trieste) s ukopanim kamenim koritom. Posljednja je preša, i najstarija jer potječe iz 18. stoljeća, za masline i nalazi se desno (južno) od glavnog ulaza u mlinicu, uz zapadni zid. Ima također ukopano korito oblikovano klesancima. Preše su horizontalnim drvenim gredama povezane sa središnjim tramom koji je ugrađen u sjeverni i južni zid. Dio njihova mehanizma čine i vertikalne grede koje su izmaknute od preša i postavljene su na komad drveta ukopan u zemljano tlo i okružen kamenjem. U sjeverozapadnom kutu smještena je peć s ugrađenim kružnim metalnim kotlom. Peć je polukružnog tlocrta, građena pretežito od kamena. Opekama i komadima kupa oblikovan je središnji dio s

<sup>195</sup> Na vratnicama je ispisano nekoliko imena i datuma kredom i grafitnom olovkom (npr. 24. 9. 1923., Ivo Perković Trsteno na X. 11. 1913.).

polukružnim otvorom za loženje (ložište je naknadno povećano). Gornja ploha peći zaključena je tankim slojem cementa. Iznad peći je nepravilno zadebljanje zapadnog zida, formirano od komada klesanaca u čijem se središnjem dijelu nalazi kameni element kružnog presjeka s rupom kanala u sredini, kroz koji se kotao opskrbljivao vodom. Na dnu kanala je olovo, vjerojatno ostatak instalacijske cijevi. Prostorija je rastvorena i prozorima: dva su na zapadnom zidu i jedan na istočnom (gdje su vidljivi tragovi dvaju starijih prozorskih otvora). Pod joj čini nabijena zemlja s mjestimično vidljivim stijenama na kojima je zgrada temeljena. U južnom dijelu poda nalazi se odvodni kanal koji vodi od korita preše prema ulazu. Kanal je kameni, ukopan u pod, zatvoren s gornje strane betonskim pravokutnim poklopcima i kamenim pločama. Hodna se ploha neravnomjerno postupno diže prema istoku. Prostorija je zaključena otvorenim dvostrešnim krovom. Rogovi su oslonjeni na dvostruke nazidnice i vezne grede, a iznad rogova su letve i kontraletve s kupama kanalicama.

U sjevernom dijelu mlinice je prostorija također izduženog tlocrta, položenog u smjeru istok – zapad i natkrivena otvorenim krovom (na grede krovne konstrukcije učvršćene su poprečne letve i pokrov od kupa). Događena je nakon potresa 1667. godine, a najkasnije u drugoj polovici 18. stoljeća. Na istočnom i zapadnom zidu je po jedan prozorski otvor. U prostoriju se pristupa s juga, iz središnje prostorije, kroz dva segmentno zaključena luka čiji su nadvoji formirani sjekomice s laganom opekom. Pod je zemljani (mjestimično su vidljivi tragovi vapnenog estriha i dijelovi stijena) te viši od ostalog dijela mlinice. Visinska se razlika između prostorija svladava trima stubama građenima mješovitom građom (kamenom, betonom i nabijenom zemljom). Sjeverni zid prostorije izgrađen je na starijem ogradnom zidu šetnice te je dodatno u jednom dijelu izbočen prema sjeveru, u svrhu postavljanja novoga mlinskog kamena koji se nalazi u istočnom dijelu prostorije, unutar zidanoga mlinskog korita. Stariji je kamen odložen uz zapadni zid.

Južna prostorija mlinice nepravilnog je pravokutnog tlocrta, nešto uža od ostalih. Služi kao spremište i natkrivena je otvorenim kosim krovom zaključenim kupama, a prije je vjerojatno imala samo nadstrešnicu. Pod je zemljani; formira ga nabijena zemlja i mjestimično dijelovi stijena te uglačane kamene ploče. U prostoriju se izvana pristupa kroz recentna dvokrilna vrata na zapadnom, pročelnom zidu, jednostavnog kamenog okvira. Nasuprot njima, na istočnom je zidu mali prozor. Na sjevernom zidu, onom prema središnjoj prostoriji, uz vrata s jednostavnim klesanim kamenim dovratnicima s istaknutom kapitelnom zonom, čije su bočne stranice profilirane (na jednak način oblikovani su i okviri ulaznih vrata u središnju prostoriju), mogu se iščitati tragovi još nekoliko naknadno zazidanih otvora. Uz sjeverozapadni kut prostorije, u građi zida je vidljiv sedreni nadvoj ispod kojega se nazire nagorena i čađava unutrašnjost niše nepravilnog formata u kojoj je vjerojatno bila peć, a prema sjeveroistočnom kutu prostorije vidljivi su sedreni nadvoji još dvaju otvora (vrata i prozor središnje prostorije mlinice, prije dogradnje južne).



Kameni okvir vrata koja spajaju središnju i južnu prostoriju mlinice



Ulaz u posjed s istočne strane (od potoka)



Spremište nasuprot mlinice



Unutrašnji zid spremišta

## Spremište (magazin)

Građevina je niska, jednostavnog pravokutnog tlocrta. Smještena je nasuprot mlinici u gospodarskom dijelu ladanjskog kompleksa, istočno od kuće. Po svemu sudeći, služila je u gospodarske svrhe, moguće kao spremište za odlaganje i spremanje ljetine i materijala za daljnju preradu. U ruševnom je stanju i bez krova. Prostor ispred istočnog, ulaznog pročelja koso se spušta u smjeru mora, odnosno prema jugu. Pokriven je kamenjem, zemljom i drobljenim pijeskom veće granulacije, a ispred ulaza je betonirana hodna ploha koja vodi do kamenom popločene staze. Prostor ispred sjevernog i zapadnog pročelja, nasut zemljom i zasađen smokvama i agrumima, viši je za oko 75 cm od razine tla ispred ulaza u zgradu. Do tog se prostora može doći i s južne strane, kamenim stubama koje su postavljene uz jugozapadni ugao građevine.

Zidovi su građeni kamenim klesancima vezanim svijetlom crvenkastom vapnenom žbukom i površinski dersani. Prema visinama zidova (viši istočni i niži zapadni zid), kosini završetka južnog i sjevernog zida te ostacima ležišta greda, vidljivo je da je spremište bilo zaključeno jednoslivnim krovom čije su grede bile položene u smjeru istok – zapad te pokrivene žuto-narančastim kupama (dio je nakon urušavanja odložen u unutrašnjosti).

Unutrašnjost spremišta rastvorena je vratima prema istoku, odnosno mlinici, te trima prozorima, po jednim u svakom od preostala tri zida. Sva tri prozorska otvora imaju format položenog pravokutnika. Izvorno su svi otvori imali jednostavne kamene okvire koji su danas ili djelomično oštećeni ili nedostaju. Spremište je posve zaraslo u grmlje, visoko raslinje i bršljan; ispunjeno je nabacanim materijalom i kupama. Nije uočen trag nekog pregradnog zida; vjerojatno je to i izvorno bio jedinstven prostor. Površine zidova bile su zaglađene tankim slojem vapnene žbuke, a mjestimično su sačuvani i tragovi bijelog vapnenog naliča. Prema rupama u istočnom i zapadnom zidu, u visini nadvoja ulaznih vrata, može se zaključiti da je unutarnji prostor bio organiziran nizom drvenih polica formiranih uz zidove, a prostori i uzdužne i poprečne središnje osi bili su slobodni za kretanje.

## Ljetna kuhinja (zgrada s krušnom peći)

Zgrada s krušnom peći nalazi se jugoistočno od ladanjske kuće i istočno od paviljona, na najnižoj terasi povijesnog perivoja. Pristupa joj se iz više smjerova: sa zapadne strane spuštanjem preko 16 kamenih stuba uz paviljon, potom središnjom stazom koja vodi kroz središnji dio Arboretuma i spuštanjem prema jugu kroz nasade citrusa, te donjom stazom koja vodi od zgrade mlinice, gospodarske i stambene zgrade u istočnom dijelu.

To je slobodnostojeća građevina, izduženog tlocrta, bez krova. Pokrov od kupa kanalice sačuvan je mjestimično na rubnim dijelovima obodnih zidova te na dijelu poprečnog zida između dviju prostorija. Zidovi su građeni kamenom lomljencem i dersani. Dužim je, stražnjim pročeljem ljetna kuhinja okrenuta prema jugu, odnosno moru, a glavnim prema sjeveru, odnosno kući.

Glavni ulaz je u središnjem dijelu sjevernog pročelja. Pravokutnog je formata, klesanog kamenog okvira ugrađenog tako da izlazi iz ravnine plohe pročelja. Dovratnici su višestruko profilirani, ravnih baza, s istaknutim središnjim oblim profilom koji se stepenasto „spušta“ prema svijetlom otvoru. Nadvratnik je

ravan, s jednostavno profiliranim gornjim rubom. Prema detaljima okvira vidljivo je da su svi elementi sekundarno ugrađeni te da nadvratnik ne odgovara dovratnicima. Krajnji zapadni dio sjevernog pročelja, koji pripada krušnoj peći, nešto je niži i zaključen kupama. U donjoj zoni pročelja je između ta dva visinski različita dijela građa zajednička, a u gornjem dijelu je vidljiva jasna reška u građi, što upućuje na naknadnu izmjenu oblikovanja vanjskog volumena krušne peći. Na istočnom je pak dijelu sjevernog pročelja vidljiva reška u građi i naknadno zazidana površina, vrlo vjerojatno mjesto starijeg ulaza, prije dogradnje prema istoku. U ravnini hodne plohe ispred toga dijela pročelja nalazi se odvodni kanal. Građen je od kamena, na koji su položene kupe kanalice, te se nastavlja duž dijela istočnog pročelja. Istočno pročelje je usko, a središnji dio je rastvoren prozorskim otvorom pravokutnog formata, formiranim opekama. Usko je i zapadno pročelje, potpuno zaklonjeno gustim i visokim stablima bambusa i lovora, kao i drugim raslinjem. Uz oba se bočna pročelja teren spušta prema jugu. Južno pročelje je orijentirano prema kamenom ogradnom zidu južne granice Arboretuma i moru. Izduženog je formata, nešto niže od sjevernog. Jasno je vidljiva razlika u građi istočnog i zapadnog dijela koju ističe reška, potvrđujući naknadno proširenje građevine prema istoku. Središnji dio pročelja je rastvoren dvama prozorskim otvorima uspravnih pravokutnih formata, izvorno klesanih kamenih okvira koji su dijelom zamijenjeni opekama.

Tlocrt ljetne kuhinje je vrlo jednostavan, čitljiv i izvana. Pravokutan je, izdužen u smjeru istok – zapad. Podijeljen je na dvije prostorije koje zauzimaju cijelu dubinu zgrade, a postavljene su jedna uz drugu. Pravokutnog su tlocrta, žbukanih i višekratno ličenih zidova (s vidljivim ostacima instalacija), bez stropa i krova. U zapadnu se prostoriju ulazi kroz glavni ulaz na sjevernom pročelju i silazi trima stepenicama. Dvije trećine podne plohe čini betonska podloga (zapadni dio prostorije), a ostatak nabijena zemlja na stijeni (istočni dio). U niši jednoga od prozorskih otvora na južnom zidu je korito forme obrnutog trapeza, ukošene čeone stranice. Oblikovano je cementnom žbukom i ugrađeno naknadno na mjestu starijeg, vjerojatno kamenog. U sjeverozapadnom dijelu prostorije je zidana velika krušna peć svodena kupolastim svodom. Kroz vrata drvenog okvira, na sjevernoj strani istočnog zida, ulazi se u drugu, naknadno dograđenu prostoriju. U zapadnom dijelu njezina sjevernog zida oblikovana je niša za zidni ormar. Prostorija je manja, gotovo kvadratičnog tlocrta, te u uređenju koje potvrđuje njezino korištenje u stambene svrhe, ponavlja ulaznu prostoriju s krušnom peći.



Zgrada s krušnom peći



Unutrašnjost zgrade s krušnom peći



## Izvori i literatura

Arhiv dominikanskog samostana u Dubrovniku, Arhiva Nika Nardellija, 37–IV–7

Arhiv Dubrovačke biskupije, serija 3, *Visitationes*

Arhiv Dubrovačke biskupije, serija 1a/9, *Diversa*

Državni arhiv u Dubrovniku, HR–DADU–254, Obitelj Bassegli Gozze

Državni arhiv u Dubrovniku, HR–DADU–12–1, *Testamenta notariae*

Državni arhiv u Dubrovniku, HR–DADU–16, *Venditiones Cancellariae*

Dokumentacija Arboretuma Hrvatske akademije znanosti i umjetnosti

Dokumentacija Hrvatskog restauratorskog zavoda

Dokumentacija Konzervatorskog odjela u Dubrovniku

Dokumentacija Instituta za povijest umjetnosti

ČUČIĆ, VESNA (2003): *Posljednja kriza Dubrovačke Republike*, Zagreb, Dubrovnik

DEANOVIĆ, ANA (1978): Perivoj Gučetić u Arboretumu Trsteno. Pitanja njegove reintegracije i prezentacije, *Rad JAZU* 379, 201–231

DOBROVIĆ, NIKOLA (1946): *Dubrovački dvorci*, Beograd

DRAČEVAC, ANTE (1993): Vizitacije dubrovačkoga nadbiskupa Petra de Torresa župa Dubrovačkog primorja i otoka 1670. i 1671., *Zbornik Dubrovačkog primorja i otoka* 4, 77–86

ĐURASOVIĆ, PETAR (1994): Štete na vegetaciji i obnova vegetacije Arboretuma Trsteno od velikog požara 1991. godine, *Šumarski list* 9–10, 29

FISKOVIĆ, CVITO (1940): *Tri ljetnikovca hrvatskih pjesnika*, Zagreb

FISKOVIĆ, CVITO (1946/1947): Francuski umjetnici u Dalmaciji, *Annales de L'Institut francais de Zagreb* 28/29, 5–29

FISKOVIĆ, CVITO (1947): *Naši graditelji i kipari XV. i XVI. stoljeća u Dubrovniku*, Zagreb

FISKOVIĆ, IGOR (2009): Dubrovački kipari Leonard i Petar Petrović, u: *Sic ars deprenditur arte: Zbornik u čast Vladimira Markovića*, ur. S. Cvetnić, M. Pelc, D. Premerl, Zagreb, 165–198

GAJ, LJUDEVIT (1838): Putovanje kralja Saksonskog iz Tersta u Dalmaciju, *Danica ilirska* 36, 8. rujna 1838. godine, Zagreb

GORTAN, VELJKO; VRATOVIĆ, VLADIMIR (1970): *Hrvatski latinisti: pisci 17. – 19. stoljeća*, Zagreb

GRAVES, ROBERT (2003): *Grčki mitovi*, Zagreb

GRGUREVIĆ, DRAŽEN (2008): Suzanin perivoj, *Šumarski list* 3–4, 147–155

GRUJIĆ, NADA (1987): Reprezentativna stambena arhitektura, u: katalog izložbe *Zlatno doba Dubrovnika XV. i XVI. stoljeće*, Zagreb, Dubrovnik, 65–75

GRUJIĆ, NADA (1989): Pretpostavke za obnovu dubrovačkih ljetnikovaca, *Obnova Dubrovnika* 1979. – 1989., Zagreb, 346–363

- GRUJIĆ, NADA (1991): *Ladanjska arhitektura dubrovačkog područja*, Zagreb
- GRUJIĆ, NADA (1994): Dubrovačka ladanjska arhitektura 15. stoljeća i Gučetićeve ljetnikovca u Trstenom, *Prilozi povijesti umjetnosti u Dalmaciji* 34, 141–166
- GRUJIĆ, NADA (1994 a): Perivoj gizdavi, *Vijenac* 23/II, 16. studenoga, Zagreb, 20–22
- GRUJIĆ, NADA (1994 b): Vrijeme ladanja – Gučetićeve ljetnikovca u Trstenom, *Dubrovnik* 4, 79–102
- GRUJIĆ, NADA (1999): Zidni umivaonici XV. i XVI. stoljeća u stambenoj arhitekturi dubrovačkog područja, *Radovi Instituta za povijest umjetnosti* 23, 63–82
- GRUJIĆ, NADA (2003): *Vrijeme ladanja*, Dubrovnik
- GRUJIĆ, NADA (2004): Dubrovački ljetnikovci, u: katalog izložbe *Hrvatska renesansa*, Zagreb, 111–133
- GRUJIĆ, NADA (2021): *Dubrovačka ladanjska arhitektura*, Zagreb
- GUČETIĆ, NIKOLA (1998): *Upravljanje obitelji*, Zagreb
- GUČETIĆ, NIKOLA (2000): *O ustroju država*, Zagreb
- IDŽOJTIĆ, MARILENA; ANIĆ, IGOR; ŠIMIĆ, IVAN; KOVAČEVIĆ, MAJA ANASTAZIJA; POLJAK, IGOR (2019): Dendrološke značajke Arboretuma Trsteno, *Šumarski list* 143 (3–4), 125–142
- IVANČEVIĆ, RADOVAN (1996): *Radijus-ozračja spomenika*, *Radovi Instituta za povijest umjetnosti* 20, 27–40
- KAZNAČIĆ-HRDALO, ANA (1979): Dioba i ubikacija dijelova Slanskog primorja u doba pripojenja Dubrovniku g. 1399., *Analiz Zavoda za povijesne znanosti Hrvatske akademije znanosti i umjetnosti u Dubrovniku* 17, 17–47
- KESTERČANEK, FRANO (1962): Renesansni dvorci obitelji Stjepovića–Skočibuhe na Šipanu, *Analiz Zavoda za povijesne znanosti Hrvatske akademije znanosti i umjetnosti u Dubrovniku* 8–9, 139–153
- KIŠPATIĆ, MIJO (1895): Potresi u Hrvatskoj, *Rad. JAZU* 122, 1–94
- KOVAČEVIĆ, MAJA (1980): Pregled razvoja obogaćivanja hortikulturne flore Sredozemlja kao prijedlog obnavljanja botaničke komponente pet stoljeća starog perivoja Gučetić, *Rad. JAZU* 7, 231–237
- KOVAČEVIĆ, MAJA (1994): Arboretum Trsteno. Ratna stradanja kulturne i prirodne baštine, *Zbornik Dubrovačkog primorja i otoka* 4, 145–156
- KOVAČEVIĆ, MAJA (1995): Prilog obnovi perivoja Gučetić, *Zbornik Dubrovačkog primorja i otoka* 5, 215–231
- KOVAČEVIĆ, MAJA (1995 a): Petstota obljetnica Gučetićeve perivoja u Trstenom, *Zbornik Dubrovačkog primorja i otoka* 5, 403–407
- KOVAČEVIĆ, MAJA ANASTAZIJA (2012): *Perivoj Gučetićeve ljetnikovca u Trstenom*, doktorska disertacija, Arhitektonski fakultet Sveučilišta u Zagrebu
- KRMPOTIĆ, LJUDEVIT (1998): *Jahtom duž hrvatske obale* (1870. – 1910.) / nadvojvoda Ludwig Salvator v. Habsburg, Hannover Čakovec
- LUČIĆ, JOSIP (1990): *Iz prošlosti dubrovačkog kraja u doba Republike*, Dubrovnik
- LUČIĆ, JOSIP (1995): Gozze/Gučetići i Trsteno u XV. i XVI. stoljeću, *Analiz Zavoda za povijesne znanosti Hrvatske akademije znanosti i umjetnosti u Dubrovniku* 33, 7–20
- MAJER JURIŠIĆ, KRASANKA (2015): Stilovi i lica ljetnikovca Gučetić u Trstenom: rezultati konzervatorsko-restauratorskih istraživanja, *Peristil: zbornik radova za povijest umjetnosti* 58, 19–36
- MALEKOVIĆ, VLADIMIR ur. (1993): *Od svagdana do blagdana – barok u Hrvatskoj*, katalog izložbe, Zagreb
- MARKOVIĆ, SLAVICA (1992): *Ćiril Metod Iveković: arhitekt i konzervator*, Zagreb
- MARTINOVIĆ, IVICA (1997): Kasnorenesansni filozof Nikola Vitov Gučetić, *Zbornik Dubrovačkog primorja i otoka* 6, 203–225
- MILJAS, ANTUN (1934): *Historički suvremeni prikaz Trstenog*, rukopis
- NODARI, MAJA; LAZNIBAT, ZEHRA (2006): Ljetnikovac Bobaljević–Pucić u Dubrovniku, u: *Kultura ladanja*, *Zbornik Dana Cvita Fiskovića*, sv. 1, ur. N. Grujić, Zagreb, 221–236
- OBAD ŠCITAROCI, MLADEN (1992): *Hrvatska parkovna baština*, Zagreb
- OBAD ŠCITAROCI, MLADEN; KOVAČEVIĆ, MAJA ANASTAZIJA (2014): Arboretum Trsteno – perivoj renesansnoga ljetnikovca, *Art bulletin* 64, 101–131
- PEDERIN, IVAN (1979): Putni dnevnik cara Franje I. o Dubrovniku (1818. godine), *Analiz Zavoda za povijesne znanosti Hrvatske akademije znanosti i umjetnosti u Dubrovniku* 27, 431–465
- PELC, MILAN (2007): *Renesansa*, Zagreb
- PERIĆ, IVO (1987): Dubrovčanin Niko Nardelli kao austrijski namjesnik u Dalmaciji, *Analiz Zavoda za povijesne znanosti Hrvatske akademije znanosti i umjetnosti u Dubrovniku* 24–25, 235–260
- PLANIĆ-LONČARIĆ, MARIJA (1980): *Planirana izgradnja na području Dubrovačke Republike*, Zagreb
- PRIJATELJ, KRUNO (1961/1964): Les relations artistiques entre la France et la Dalmatie du début du XVIIIe à la fin du XIXe siècle, *Annales de l'Institut français de Zagreb* 10–13, 35–43
- ROLLER, DRAGAN (1955): Agrarno-proizvodni odnosi na području Dubrovačke Republike od XIII. do XV. stoljeća, *Grada za gospodarsku povijest Hrvatske* 5, Zagreb
- SALVATOR, LUDWIG (1897): *Canossa*, Prag
- SCHIFFLER, LJERKA (2007): *Nikola Vitov Gučetić*, Zagreb
- SJEKAVICA, ĐIVO (2013): Rekvizicije zvona u Prvom svjetskom ratu na području Dubrovačke biskupije, *Analiz Zavoda za povijesne znanosti Hrvatske akademije znanosti i umjetnosti u Dubrovniku* 51/2, 541–611



- STOJAN, SLAVICA (2019): *Ombra, vile i vilani. Povijest svakodnevice u ljetnikovcima Rijeke dubrovačke (15. do 19. st.)*, Zagreb, Dubrovnik
- ŠIMIĆ, IVAN; KOVAČEVIĆ, MAJA ANASTAZIJA (2007): *Studija postojećeg stanja vegetacije Arboretuma Trstenor*, Dubrovnik
- ŠIŠIĆ, BRUNO (1981): *Obrnova dubrovačkog renesansnog vrta*, Split
- ŠIŠIĆ, BRUNO (1991): *Dubrovački renesansni vrt – nastajanje i oblikovna obilježja*, Dubrovnik
- ŠIŠIĆ, BRUNO (1995): Vrtovi u humanističko-renesansnom ozračju Dubrovnika, *Dubrovnik* 4, 242–254
- ŠPANJOL, ŽELJKO; ĐURAČIĆ, IVO; MILJAS, MARIJANA (2014): *Vodič kroz zaštićene dijelove prirode u području Dubrovačko-neretvanske županije*, Dubrovnik
- TOMIĆ, RADOŠLAV (2001): Štukaturist Giuseppe Monteventi – djela, prijedlozi i hipoteze, *Peristil: zbornik radova za povijest umjetnosti* 44, Zagreb, 81–92
- UGRENOVIĆ, ALEKSANDAR (1953): *Trstenor*, Zagreb
- VEKARIĆ, NENAD (2012): *Vlastela grada Dubrovnika*, sv. 3 – Vlasteoski rodovi (M – Z), Zagreb, Dubrovnik
- VEKARIĆ, NENAD (2014): *Vlastela grada Dubrovnika*, sv. 5 – Odbrane biografije (E – Pe), Zagreb, Dubrovnik
- VEKARIĆ, NENAD (2016): *Vlastela grada Dubrovnika*, sv. 7 – Genealogije (A – L), Zagreb, Dubrovnik
- VUKASOVIĆ VULETIĆ, VID (1881): Latinski natpisi u Trstenom, *Slovinac: list za knjigu, umjetnost i obrtnost* 23, 48
- VUKOVIĆ, GORAN (2000): Preobrazba Dubrovnika početkom 19. stoljeća, *Radovi Instituta za povijest umjetnosti* 24, 35–60
- ZANINOVIĆ, ANTONIN (1940): Albert Fortis u svojim pjesamama, *Fontes studia Histriae* 11, 35–46
- ZAGORAC, IVANA (2007): Nikola Vitov Gučetić: o ljepoti, ljubavi i ženama, *Filozofska istraživanja* 3, 613–627
- ZDRAVKOVIĆ, IVAN M. (1951): *Dubrovački dvorci – analiza arhitekture i karakteristika stila*, Beograd
- ŽIVANOVIĆ, DUŠKO (1990): Kameni namještaj dubrovačkih kuća i palata, *Analiz Zavoda za povijesne znanosti Hrvatske akademije znanosti i umjetnosti u Dubrovniku* 28, 99–144



# Kazalo imena i lokaliteta

- Adamović, Lujo / 43  
Akademija ispraznijeh / 36  
Amerika / 54, 87  
Amfitrita / 72, 177  
Anić, Igor / 17, 97  
Antunović, Ivan / 51  
Arboretum HAZU / 10, 11, 14, 17, 18, 43, 44, 53, 60, 61, 65, 67, 68, 70, 73, 81, 87, 93, 94, 97, 118, 130, 132, 133, 147, 150, 153  
Arnold, Zdravko / 43  
Babali, Andrija / 27  
Basegglj (Basiljević), obitelj / 25, 146, 149, 152  
    Tereza (Deša) / 18, 28  
    Toma / 38  
Basegglj Gozze (Basiljević Gučetić), obitelj / 25, 27, 38, 40, 41, 90  
    Baltazar / 28, 35  
    Baltazar Pavlov / 28, 41  
    Linda / 43  
    Melkior / 38  
    Pavao / 28, 39, 40, 58, 79  
    Vito / 14, 28, 38, 41, 43, 58, 67, 119  
Beč / 35, 119  
Beneša (Benessa), obitelj / 22, 25, 51, 53  
    Stjepan / 27  
Beritić, Dubravka / 94  
Bobalić (Bobaljević, Babalio), obitelj / 25, 55  
    Linjuša / 25  
Bozdari, obitelj / 51  
Bračevo brdo / 25  
Bulbito (da Tramonte), Andreucci / 70  
Bundić (Bonda), obitelj / 25  
Bunić (Bona), obitelj / 51  
    Stijepo Nikola / 30  
Capor, obitelj / 51  
Carigrad / 38  
Castelli, op. / 32, 67  
Cologan de Valois, Anica (Ana Margarita) / 28, 38, 39, 41, 58  
Čibača / 65  
Ćenić, Antun / 43  
Dalmacija / 18, 41  
Dobrović, Nikola / 38  
Društvo prijatelja dubrovačke starine / 44, 61  
Državni arhiv u Dubrovniku / 25  
Dubrovačko-neretvanska županija / 21  
Dubrovačka Republika / 14, 18, 21, 32, 35, 36, 91, 147  
Dubrovačko primorje (*Terre nove*) / 14, 21  
Dubrovnik / 10, 17, 18, 21, 29, 30, 32, 35, 36, 38, 39, 51, 54, 55, 67, 70, 72, 89, 90, 120, 145, 146, 148, 149, 150, 151, 152, 153  
    crkva Gospe od Milosrđa / 54  
    Gruž / 27, 29, 65  
    Lapad / 54  
    Placa / 29  
    Pile / 40  
    samostan sv. Jakova / 51  
    Višnjica / 51  
Đurasović, Petar / 43  
Đurđević, obitelj / 57  
Elafiti (Elafitski otoci) / 21, 28  
Ferić, Đuro / 147, 150, 153  
Fiesole / 89  
Fisković, Cvito / 28, 38, 43  
Fisković, Igor / 17, 91, 93, 118  
Fortis, Alberto / 18, 36, 90, 146, 149, 158  
Francuska / 38  
Franjo I., car / 38, 58  
Gauthier, Martin-Pierre / 39, 40  
Giordano (de la Cava), Onofrije / 70  
Gradić, obitelj / 65  
Grujić, Nada / 18, 29, 31  
Gološić, obitelj / 31  
Gučetić (Goče, Gozze), obitelj / 27, 28, 43, 44, 47, 56, 72, 76, 79, 87, 89, 93, 94, 96, 97, 145, 147  
    Ambroz Marinov, dominikanac / 38  
    Baltazar (Baldo Jakov) / 28, 35  
    Franko Marinov / 25  
    Ivan Marinov / 14, 27, 67, 146, 149, 150, 152, 153  
    Ivan Vitov / 27, 28, 67, 79  
    Klement Vitov / 27  
    Luka Rafaelov / 28, 35, 72, 79

- Marin Frankov / 27  
 Marin Ivanov / 27, 67  
 Marin, Klement, Ivan i Mato Vitov / 25  
 Martin Nikolin / 35  
 Nikola Vitov / 14, 27, 30, 31, 34, 59, 70, 79, 90, 97, 118, 119  
 Pavao Rafaelov / 28, 35, 79  
 Rafael Nikolin / 25  
 Rafael Vladislavov / 28, 35, 90, 146, 149, 151, 179  
 Sigismund Radov / 25  
 Vito Ivanov / 27  
 Vito Klementov / 27  
 Vito Nikolin / 27, 31, 67  
 Gundulić (Gondola), obitelj / 65  
     Marija / 27  
     Marin Benediktov / 27  
 Habsburška Monarhija / 39  
 Habsburg, Stephanie / 119  
 Holbach, Maude M. / 43  
 Hrvatska akademija znanosti i umjetnosti / 10, 11, 14, 15, 17, 18, 27, 43, 44, 60, 67, 68, 91, 93, 97  
 Hrvatski restauratorski zavod / 11, 14, 17, 43, 44, 82, 91, 93, 94, 95, 96  
 Institut za pošumljavanje i meloriaciju krša u Splitu / 43  
 Italija / 70, 89  
 Iveković, Ćiril Metoda / 22, 41  
 Jugoslavenska akademija znanosti i umjetnosti / 43  
 Karaman, Niko / 67  
 Karlić, obitelj (braća) / 51  
     Bartul / 28  
     Frano / 28  
 Karolina Augusta, carica / 39  
 Kern, A. / 119  
 Kerša, obitelj / 55  
 Klement VIII., papa / 30  
 Koločep / 21  
 Komaji / 51  
 Konavle / 51  
 Konzervatorski odjel u Dubrovniku / 41, 44, 60, 61, 78, 149  
 Korčula / 28  
 Krusić (Crusio), obitelj / 25, 27  
     Deša Junijeva / 25  
     Jakov, Šimun, Junije, Mato, Stjepo i Miho Marinov / 25  
     Marin Jakovljević / 25  
     Marin Junijev / 25  
     Marin Mihov / 27  
     Nikoleta / 25, 27  
     Sarakin / 27  
 Kupari / 51  
 Kurilo / 25  
 Leopold I., kralj / 35  
 Lučić, Josip / 29  
 Lopud / 21, 29  
 Lukšić, Nikola / 27  
 Marković, Vladimir / 17, 44, 91, 93, 97, 118  
 Matich, N. / 57  
 Medici, obitelj / 89  
 Miglias, majstor / 57  
 Monaldi, Miho / 30  
 Monteventi, Giuseppe / 54  
 Mravinjac / 25  
 Nardelli, Niko / 41  
 Neptun (vidi i: Posejdon) / 36, 72  
 Obad Šćitaroci, Mladen / 17, 97  
 Ombla / 51  
 Ovčarević (Pecorario), obitelj / 25, 38  
 Palavicini, D. D. / 119  
 Palmotić, Savin Stjepanov / 31, 70  
 Pariz / 38  
 Pavisci, T. / 57  
 Pečarić, Lucija / 41  
 Perković, Ivo / 130  
 Petermann, Reinhardt E. / 41  
 Pišić, kapetan / 36  
 Podgora / 25  
 Podimoča / 25  
 Posejdon / 72, 126  
 Pridvorje / 51  
 Pucić (Pocca), obitelj / 25, 55  
 Ranjina (Ragnina), obitelj / 29  
     Marija / 28  
     Marin Andrijin / 29  
 Restić, obitelj / 51  
 Rijeka dubrovačka / 53, 65  
 Rovinj / 119  
 Russel Barrington, Emily / 43  
 Salvator, Ludwig / 41  
 Saraka (Saraca), obitelj / 51  
 Scoppa, Placidus / 34  
 Siena / 36  
 Slano / 25  
 Skočibuha, obitelj / 51, 65  
     Vice Stjepović / 53  
 Sorkočević (Sorgo), obitelj / 120  
     Ivan Lukin / 29  
 Split / 43  
 sv. Vid, bratovština / 65  
 sv. Jeronim / 32  
 Šipan / 51, 53, 65  
 Šimić, Ivan / 43  
 Šišić, Bruno / 43  
 Švicarska / 38

Točionik / 25  
 Tomić, Radoslav / 17, 54, 97, 118  
 Torres, Pietro de / 32  
 Triton / 72, 128  
 Troianovich, Bald. / 58  
 Trsteno (*Canossa*) / 22, 23, 25, 26, 27, 28, 29, 30, 31, 32, 35, 36, 38, 39,  
 40, 41, 43, 44, 47, 51, 54, 60, 67, 68, 72, 76, 82, 87, 89, 90, 91, 93, 94, 97  
     crkva Gospe Snježne / 22  
     crkva Navještenja Blažene Djevice Marije / 22  
     crkva sv. Kuzme i Damjana / 25  
     crkva sv. Mihovila (crkva sv. Roka i sv. Mihovila) / 22  
     crkva sv. Nikole / 25  
     crkva sv. Vida / 22  
     Drvarica / 41, 53, 84, 85, 97, 119  
     kapelica sv. Filipa Nerija / 34  
     kapelica sv. Marije / 30  
     vila Nardelli / 22  
 Ugrenović, Aleksandar / 43  
 Veliko vijeće / 34, 35, 36, 38  
 Venecija / 35  
 Vuletić Vukasović, Vid / 39, 43, 58  
 Zagreb / 43  
 Zamanja, Marija / 32  
 Zavod za zaštitu spomenika kulture i prirode u Dubrovniku / 61  
 Zuzorić, obitelj / 65  
     Cvijeta / 31, 120  
     Junij Sigismundov / 29



# *Izvori slikovnih priloga*

- Arboretum HAZU / 33, 35, 42, 48, 58, 60, 61, 63, 85, 90, 91  
Dobrović, N. (1946) / 40  
Državni arhiv u Splitu / 26  
Državni arhiv u Dubrovniku / 36, 39, 41, 42, 44, 78, 86  
Hrvatski restauratorski zavod  
    Mario Braun / 67  
    Anka Ćurić / 28, 29, 50, 98  
    Katarina Gavrilica / 126  
    Ljubo Gamulin / naslovnica, predlist i zalist, 9, 12, 16, 19, 20, 23, 24, 46,  
        49, 64, 83, 84, 88, 92, 93, 95, 101, 134, 138, 142, 144  
    Natalija Vasić / 25, 28, 29, 30, 31, 32, 34, 37, 38, 51, 53, 54, 55, 56, 57, 65, 66, 68,  
        69, 70, 71, 72, 73, 76, 81, 84, 87, 97, 105-119, 121-122, 123-125,  
        126-128, 129-133  
    Goran Tomljenović / 77, 79  
    Ana Škevin Mikulandra / 75, 80, 96, 99  
Institut za povijest umjetnosti  
    Krešimir Tadić / 43, 44  
Deanović, A. (1978)  
    Maja Kovačević / 45  
Maleković, V. ur. (1993) / 59  
Ministarstvo kulture i medija RH  
    Marija Braut / 45  
Salvator, L. (1897) / 18, 22, 74





## Ladanje u Trstenom

**KAD SE U 15. STOLJEĆU** u Dubrovniku kao spoj utilitarnog i humanističkog, odnosno kao veza aktivnog i kontemplativnog, uspostavlja nova arhitektonska vrsta, vila na gospodarskom posjedu, želja i potreba za izgradnjom takvih graditeljskih sklopova postupno se širi i na udaljenija područja. U Trstenom se 1494. godine počinje graditi i ljetnikovac obitelji Gučetić (Gozze), prije svega kao sjedište posjeda koje nudi mogućnost upravljanja i nadgledanja gospodarskih aktivnosti, a tek potom za potrebe odmora i boravka članova obitelji u prirodi. Kultiviranje ne tako plodnih i u pravilu do tada slabo obrađenih prostora uspješno je izvedeno, prateći ideje koje se u posljednja dva desetljeća 15. stoljeća javljaju s druge strane Jadranskoga mora. S obzirom na postojanje detaljnog ugovora o narudžbi pojedinih klesanih kamenih elemenata, korištenih za gradnju, o mogućem izgledu i ideji i ladanjske kuće i perivoja te moralno-didaktičkoj dimenziji obrade zemlje i humanističkom okviru, prije se pisalo na temelju iscrpne analize i usporedbe s vjerojatnim predlošcima. Osnovna predodžba trstenskog sklopa definirana je ispreplitanjem rezidencijalnog i gospodarskog, kao i planiranom organizacijom različitih elemenata: ladanjske kuće kao središnje samostalne građevine, određene sjecištem dviju osnovnih komunikacija: glavne šetnice i uzdužne osi perivoja, te nizanjem ostalih građevina duž njih, povezujući arhitekturu i prirodu.

U međuvremenu provedena konzervatorsko-restauratorska istraživanja potvrdila su pojedine prethodne pretpostavke, ali su ponudila i još neke odgovore na pitanja izgleda i funkcioniranja prvotnih građevina ladanjskog sklopa obitelji Gučetić, određujući karakteristike naknadnih preinaka, artikulacije vanjštine, kao i načine uređenja i opremanja unutrašnjosti. Uz renesansnu, određene su i ostale građevinske faze: vrijeme barokne obnove nakon potresa potkraj 17. stoljeća, vrijeme 19. i početka 20. stoljeća koje je rezultiralo najprije postupnom promjenom funkcije ladanjskog posjeda postavši stalno boravište vlasnika, a potom i uređenjem u kasnoromantičarskom duhu, te u konačnici današnja faza u kojoj je sklop izgubio ulogu obiteljskog aposjeda.

Ladanjskoj kući s perivojem prethodila je gradnja starijih gospodarskih zgrada, mlinica i spremišta uz potok. Riječ je o jednostavnoj arhitekturi koja se načinom oblikovanja vanjštine i unutarnjeg prostora ne razlikuje od drugih povijesnih gospodarskih građevina očuvanih na području Dubrovačkog

primorja. I paviljon pred kućom oblikovan je jednostavno, no istaknutim se položajem nad liticom i morem uvelike razlikuje od ostalih sačuvanih arhitektonskih dijelova sklopa, nudeći predivne vidike. To je i primjer lokalnog atradicijskog graditeljstva, koje se u zadržanim elementima izvornih formi očituje u načinu gradnje, konstrukciji i upotrebi lokalnog materijala. S druge strane, već spomenuto renesansno oblikovanje kuće odraz je suvremenih ideja i ukusa njegova naručitelja, a isto bi se moglo zaključiti i za renesansnu fontanu i akvedukt te bogati perivoj koji ih okružuje. Neposredni okoliš ljetnikovca Gučetić u Trstenom čine dvije zasebne cjeline: prednja (parterno uređena), i stražnja (šumovita). Šumoviti dio čini gaj lovora, koji kao prirodna kulisa stvara prostorni okvir – zatvoren, intiman, mističan, ali i ugodan i meditativan, dok je prednji otvoren prema suncu i moru, s pogledom na krajolik. Zajedničke su im odlike terasasto organiziran prostor, uzdužno nizanje pojedinih elemenata, kao i ortogonalna shema pojedinih manjih cjelina. Vrlo važan element je i voda, i slatkovodna i morska, te njezina dostupnost. Povijesni renesansni perivoj Gučetića, oformljen i uređen potkraj 15. i početkom 16. stoljeća, jedini je dubrovački perivoj jasno definiranih faza razvoja i prostornog širenja u više od pet stoljeća, a njegova najranija, ranorenesansna kompozicija zadržana je u naglašenoj otkonceptiji do danas.

Pobrojanim je elementima (ladanjskom kućom, paviljonom, perivojem s fontanom i gospodarskim zgradama) zaokružena renesansna faza, u kojoj se uz graditelja ljetnikovca, Ivana Marinova, izdvaja jedan od najistaknutijih članova obitelji, Nikola Gučetić, zaslužan za uređenja posjeda sredinom i na izmaku 16. stoljeća. Pišući neka od svojih djela, inspiraciju je tražio upravo u Trstenom, u (kako je navodio) arkadijskom ugođaju u kojem su prisutni svi elementi renesansne poetike vrta. Smatrao je da je boravak u ljetnikovcima izvan Dubrovnika nužan, i zbog užitka i zbog vođenja gospodarstva, a oslanjajući se na albertijevske ideje, posebno je raspravljao o tome kako se ti posjedi trebaju urediti i gdje se trebaju smjestiti, ovisno o izvorima svjetla, vode i topline. Zapisao je da je kuća onoga tko se bavi poljoprivredom udobnija od drugih, jer taj uvijek ima i dobro vino i obilje kruha te dovoljno ogrjeva, a ne manjka mu ni ulja, meda, mesa, octa, maslaca, voća, povrća i svega drugoga što život obitelji čini veselim i zadovoljnim. Za njega je ladanjski posjed sigurno utočište, skladan okvir za stvaralaštvo i duhovni mir te nudi idiličan ambijent u kojem se uspješno može baviti intelektualnim poslovima.

I nakon Nikole Gučetića, Trsteno je prirodnom ljepotom privlačilo i oduševljavalo mnoge pjesnike i putopisce, koji su često boravili i u ljetnikovcu. Prema njihovim se opisima mogu razjasniti ili dopuniti podaci o vremenu nakon potresa iz 1667., u doba preuređenja i obnove ladanjske cjeline. Sama ladanjska kuća, a uz nju i ostale građevine sklopa, nisu u potresu bile tako oštećene da bi ih trebalo posve iznova graditi. Najprije ih u barokno doba popravlja, a možda i proširuje, Rafael Vladislava Gučetić. U 19. stoljeću posjedom upravlja ogranak obitelji koji je uz talijaniziranu inačicu prezimena, Gozze, dodao i majčino prezime Bassegli, a čiji se članovi doseljavaju u Trsteno za stalno i nabavljaju većinu do danas očuvanog pokućstva i opreme. Oduševljenje posjedom u svojim pismima i pjesmama bilježi prirodoslovac i putopisac Alberto Fortis, ističući ugodu i ljepotu prirode, opisujući posjed kao čarobno mjesto. Način na koji se prisjeća svojega boravka, iznoseći još žive dojmove i slike šetnica, klupa, fontane i stabala, ili pak kako bira pridjeve: *sretno*, *zalto*, *ljupko*, *Trsteno*, *krasan*, *dvorac* (*ladanjska kuća*), *stari*, *gordi*, *hrast*, *blagi*, *lovori*, *živor*

*i dragor žuborenje fontane...* potiče i nas da zamislimo sklad i ljepotu mirnog okružja mediteranskoga mirisnog vrta i kamenih gradnji. Iz opisa književnika Đure Ferića 1803. godine, koji je također zadivljen viđenim, doznajemo i da je u fontani pred skulpturom boga mora, iz čijeg je trozupca prskala voda u mlazovima, tada bila golema mramorna školjka u koju se ta voda slijevala. Fontana se od povijesnih građevina ladanjske cjeline oblikovanjem, a prije svega idejom, izdvaja kao zanimljivo arhitektonsko i skulpturalno rješenje. Njezina barokna faza, koju Ferić spominje, danas je nažalost prepoznatljiva samo u pojedinim elementima, a vjerojatno je bila primjer ostvarenja prave pozornice na otvorenom, uz uključivanje scenografskih elemenata. Činjenica da je pritom primijenjena rekompozicija i reupotreba elemenata iz renesansne faze, uklopljenih u ostvarenje definirano početkom 18. stoljeća, ima i dodatnu povijesnu i kulturološku vrijednost.

Spajajući sve navedene elemente i ističući pojedine odlike ladanja u Trstenom (materijalne, ali i doživljajne), može se ustvrditi da je riječ o doista jedinstvenom, rijetko očuvanom primjeru vrsne dubrovačke ladanjske izgradnje. Iako je zdanje nastalo u renesansno doba, povijesna su zbivanja donosila promjene, pa je njegov današnji izgled donekle izmijenjen, jer se cijeli posjed kroz stoljeća prilagođavao potrebama gospodarenja, ali i ukusu i materijalnim mogućnostima svojih vlasnika. Danas je to i jedini ladanjski sklop na području nekadašnje Dubrovačke Republike koji je zadržao prepoznatljivu vezu arhitekture i prirode, što u konačnici i odlikuje fenomen ladanjske gradnje. Nastojanjem vlasnika, vrt oko kuće postaje perivoj, a perivoj se stapa s krajolikom i istovremeno se prema njemu otvara, čineći cijeli sklop još „prirodnijim“. U tom duhu preostaje poticati njegovu planiranu obnovu, da bi se prema dosadašnjim spoznajama i mogućim zaključcima stalno isticao humanistički element uređenja, arhitekture i prirode obiteljskoga ladanja.

Hrvatska akademija znanosti i umjetnosti posljednjih je godina intenzivirala aktivnosti na obnovi i revitalizaciji Arboretuma Trsteno, ističući prepoznatljivost njegove znanstvene, muzeološke, edukativne i turističke namjene. Osim provođenja projekata kojima je cilj obnova povijesnih građevina, namjera je i poboljšati uvjete za stvaranje jedinstvenog odredišta koje će posjetiteljima nuditi cjelovit i nesvakidašnji doživljaj, ispunjen spajanjem kulturne baštine, uređenih perivoja te iznimnih prirodnih ljepota. Uz osiguravanje održivog upravljanja Arboretumom, moguće je tako potaknuti i razvoj cijeloga naselja Trsteno, a u konačnici i široj zajednici ponuditi doživljaj mediteranskog mira i sklada, „zarobljenog“ u kamenom graditeljskom sklopu koji je još krajem potkraj 15. stoljeća zamislio Ivan Marinov, a ideju su nastavile i razvijale mnoge istaknute generacije dubrovačke vlastelinske obitelji Gučetić.

## The *villeggiatura*<sup>196</sup> in Trsteno

**WHEN IN THE 15<sup>TH</sup> CENTURY** in Dubrovnik, at the crossroads between utility and humanism, or between activity and contemplation, a new architectural type emerged, the villa on the economic estate, the desire and need for the construction of such architectural constructions gradually spread to distant areas. The construction of the summer house of the Gučetić family (Gozze) was started in Trsteno in 1494, mainly as the seat of the estate, which offered the possibility of management and supervision of economic activities, and later also for the purpose of recreation and stay of the family members in nature. The cultivation of the not so fertile and usually poorly cultivated areas was successfully carried out following the ideas that emerged in the last two decades of the 15<sup>th</sup> century on the other side of the Adriatic. Considering the existence of the detailed contract of the individual hewn stone elements used for the construction, was previously written about the possible appearance and the idea of country house and garden, as well as the moral-didactic dimension of land cultivation and humanistic framework, based on a comprehensive analysis and comparison with possible templates. The basic concept of the complex of Trsteno was defined by the intertwining of residential and economic issues, as well as by the planned organization of various elements: the country house as the central separate building, defined by the intersection of two fundamental links: the main promenade and the longitudinal axis of the garden, and the juxtaposition of other buildings next to it, linking architecture and nature.

In the meantime, the conservation and restoration research carried out has confirmed some earlier assumptions, but also provided additional answers to the questions of the appearance and functioning of the original buildings of the Gučetić family land complex, determining the characteristics of the later changes, the layout of the exterior, and the methods of designing and furnishing the interiors. In addition to the Renaissance, other construction phases were defined: the period of Baroque restoration after the earthquake at the end of the 17<sup>th</sup> century, the period of the 19<sup>th</sup> and beginning of the 20<sup>th</sup> century, which was accompanied first by a gradual change in the function of the country residence, which became the permanent residence of the owners, and later by a transformation in the late Romantic spirit, and finally the contemporary phase, when the complex lost its role as a family estate.

The country house with garden was preceded by the construction of outbuildings, mills and storehouses by the stream. It is a simple architecture, which does not differ from other historical outbuildings preserved in the coastal area of Dubrovnik by the type of exterior and interior design. The pavilion in front of the house was also modestly designed, but its prominent position above the cliff and the sea clearly distinguishes it from other preserved architectural parts of the complex and offers a magnificent view. It is an example of traditional local architecture manifested in the preserved elements of the original forms, in the construction methods, building and use of local materials. On the other hand, the aforementioned Renaissance design of

---

<sup>196</sup> A large Renaissance estate on the coast with a main function to provide leisure, comfort and a relaxing surrounding for its residents. For this reason, the residential function is accompanied by large surrounding gardens and lands used for agricultural purposes.

the house reflects the contemporary ideas and tastes of its sponsors, and the same is true of the Renaissance fountain and aqueduct and the rich garden that surrounds them. The immediate surroundings of the Gučetić country house in Trsteno consist of two separate complexes: the front, ground-floor designed, and the rear, wooded one. The wooded part consists of a laurel forest, which is the natural backdrop creating the spatial framework - closed, intimate, mystical, but also pleasant and meditative, while the front part is open to the sun and the sea, overlooking the countryside. Their common features are the terrace space, the longitudinal juxtaposition of the individual elements, and the orthogonal scheme of certain smaller units. A very important element is also water, both freshwater and seawater, and its availability. The historical Renaissance Gučetić garden, laid out and decorated at the end of the 15<sup>th</sup> and beginning of the 16<sup>th</sup> century, is the only garden in Dubrovnik with clearly defined phases of development and spatial spread over more than five centuries, while its earliest, early Renaissance composition has been maintained until today by an emphasized uniaxial concept.

The mentioned elements, country house, pavilion, garden with fountain and outbuildings, surrounded the phase of Renaissance, in which we can highlight one of the most prominent family members, Nikola Gučetić, who was responsible for the design of country estates in the middle and end of the 16<sup>th</sup> century, in addition to the country house architect Ivan Marinov. When he was writing some of his works, it was precisely in Trsteno that he was inspired by the (in his own words) Arcadian atmosphere, where all the elements of Renaissance garden poetics are present. He believed that staying in country houses outside Dubrovnik was necessary both for pleasure and for cultivating the property, and referring to Alberti's ideas, he discussed in particular the ideas of how such houses should be designed and where they should be located, depending on the sources of light, water and heat. He wrote that the house of a person engaged in agriculture is much more comfortable than others, because this person always has good wine, plenty of bread and enough firewood, and he certainly does not lack oil, honey, meat, vinegar, butter, fruit, vegetables and all other things that make family life cheerful and satisfied. For him, the country estate is a safe haven, a pleasant environment for creativity and mental tranquilly, providing an idyllic setting in which to successfully engage in intellectual tasks.

After Nikola Gučetić, Trsteno, with its natural beauties attracted and fascinated many poets and travel writers, who often stayed in the country house. Based on their descriptions, it is possible to explain or update the data about the period after the earthquake of 1667, the period of adaptation and reconstruction of the country house. The country house itself, as well as other structures of the complex, were not so badly damaged in the earthquake, and there was no need to rebuild it from scratch. In the Baroque period, they were first repaired, perhaps even expanded, by Rafael Vladislava Gučetić. In the 19<sup>th</sup> century, the complex was managed by the branch of the family that added the mother's birth name, Bassegli, along with the Italian version of the surname, Gozze, and whose members moved permanently to Trsteno and acquired most of the furniture and equipment that is preserved today. The naturalist and travel writer Alberto Fortis, in his letters and songs, tells of his enthusiasm for the

estate, emphasizing the joy and beauty of nature and describing the estate as a splendid place. The way he remembers his stay, describing still vivid impressions and images of promenades, benches, fountains and trees, or the way he chooses adjectives: *happy beach, beautiful Trsteno, beautiful castle (country house), old proud oak, gentle laurels, lively and gentle murmur of the fountain...* all this encourages us to imagine the harmony and beauty of the peaceful environment of the Mediterranean fragrant garden and stone buildings. From the descriptions of the writer Đuro Ferić from 1803, who was also impressed by the sight, we learn that in the fountain in front of the sculpture of the sea god, from whose trident the water splashed in streams, there was a huge marble bowl into which the water poured. The design and especially the idea of the fountain stand out from the historical buildings of the countryside complex as an interesting architectural and sculptural solution. The baroque phase mentioned by Ferić is unfortunately recognizable today only in some elements, while it must have been an example of the achievements of the real stage in open space with the use of scenographic elements. The fact that the recomposition and reuse of elements from the Renaissance period was implemented and embedded in the performance defined at the beginning of the 18<sup>th</sup> century, also has an additional historical and cultural value.

Summarizing all the mentioned elements and highlighting the peculiarities of the countryside in Trsteno (materially, but also in terms of experience), we can conclude that it is a truly unique, rarely preserved example of Dubrovnik's excellent landscape architecture. Although the complex was built in the Renaissance period, historical events brought changes, so that its current appearance is somewhat altered, because over the centuries the entire estate was adapted to the needs of the administration, but also to the tastes and material possibilities of its owners. Today, it is also the only countryside complex on the territory of the former Republic of Dubrovnik that has preserved the recognizable link between the architecture and nature, which ultimately characterizes the phenomenon of rural architecture. Through the efforts of the owners, the courtyard around the house became a garden, and the garden merged with the landscape while opening up to it, making the whole complex even more "natural". In this sense, it remains to encourage the planned restoration and, based on current knowledge and possible conclusions, to permanently emphasize the humanistic element of the design, architecture and nature of the family country estate.

In recent years, the Croatian Academy of Sciences and Arts has intensified activities for the restoration and revitalization of the Trsteno Arboretum, emphasizing the recognizability of its scientific, museological, educational and tourist purposes. Apart from the projects for the restoration of historical buildings, there is a desire to improve the conditions for the creation of a unique destination that offers visitors a comprehensive and exceptional experience, fulfilled by the combination of cultural heritage, decorated gardens and exceptional natural beauties. Thus, by ensuring sustainable management of the Arboretum, it is possible to promote the development of the entire settlement of Trsteno and ultimately offer the wider community an experience of Mediterranean peace and harmony "captured" in the stone architectural construction envisioned at the end of the 15<sup>th</sup> century by Ivan Marinov, whose idea was further continued and developed by numerous outstanding generations of the Dubrovnik noble family Gučetić.

## Villeggiatura a Trsteno

**QUANDO NEL XV SECOLO** a Dubrovnik comparve un nuovo tipo architettonico, la villa su una tenuta nobiliare, quale nesso tra utilitaristico e umanistico, ovvero tra attivo e contemplativo, il desiderio e la necessità di costruire tali strutture architettoniche cominciò a diffondersi gradualmente anche in aree un po' più lontane. Nel 1494, a Trsteno iniziò la costruzione della residenza estiva della famiglia Gučetić (Gozze), prima di tutto come sede della tenuta agricola che avrebbe offerto la possibilità di gestire e supervisionare le attività economiche, e solo successivamente per le esigenze di riposo e svago nella natura dei membri della famiglia. La coltivazione di aree fino ad allora poco fertili e scarsamente coltivate fu portata avanti con successo, ispirandosi a tendenze dall'altra parte dell'Adriatico nell'ultimo ventennio del XV secolo. Grazie all'esistenza di una dettagliata conferma d'ordine dei singoli elementi lapidei in pietra utilizzati per la costruzione, e in seguito ad un'accurata analisi e un confronto con modelli probabili, si è già scritto del possibile aspetto e dell'idea della villa e del giardino, nonché della dimensione morale e didattica della coltivazione della terra e del quadro umanistico. Il concetto di base del complesso di Trsteno consiste nell'intreccio tra la residenza e l'attività commerciale, nonché nell'organizzazione pianificata di diversi elementi. La villa è l'edificio centrale indipendente del complesso, ed è demarcata dall'intersezione di due comunicazioni fondamentali, il percorso principale e l'asse longitudinale del giardino, e dall'accostamento di altri edifici lungo ad essi, collegando l'architettura con la natura.

Le ricerche di conservazione e restauro effettuate nel frattempo hanno confermato alcuni dei precedenti presupposti, ma hanno anche offerto altri spunti sulle questioni di estetica e funzionamento degli edifici originari della tenuta di villeggiatura della famiglia Gučetić, determinando le caratteristiche delle successive ristrutturazioni, l'articolazione degli spazi esterni, nonché l'organizzazione e l'allestimento degli interni. Oltre al Rinascimento, vengono determinati gli altri periodi costruttivi: la ristrutturazione in stile barocco dopo il terremoto di fine Seicento, nell'Ottocento e nell'inizio del Novecento. Quest'ultima dapprima comportò un graduale cambiamento della funzione della tenuta, che divenne residenza stabile dei proprietari, la ristrutturazione in spirito tardo romantico e, infine, l'attuale fase in cui il complesso ha perso il suo ruolo di proprietà di famiglia.

La costruzione della villa col giardino è stata preceduta da quella degli antichi fabbricati agricoli, mulini e magazzini lungo il torrente. Si tratta di un'architettura semplice che, per quanto riguarda l'organizzazione degli spazi esterni e di quelli interni, non differisce da altri edifici agricoli storici conservati nell'area litoranea di Dubrovnik. Anche il padiglione di fronte alla villa è modesto, ma grazie alla sua posizione prominente sopra la scogliera e il mare, che offre meravigliose vedute, si differenzia notevolmente dalle altre parti architettoniche preservate del complesso. È anche un esempio di costruzione tradizionale locale, in cui gli elementi conservati delle forme originali riflettono il metodo di costruzione, la struttura e l'uso di materiali locali. Dall'altra parte, il progetto rinascimentale della villa è un riflesso delle idee e dei gusti contemporanei del suo committente, e lo stesso si potrebbe concludere per la fontana e l'acquedotto rinascimentali e per il ricco giardino che li circonda.

Gli immediati spazi esterni della villa Gučetić a Trsteno comprendono due unità separate: la parte anteriore, pavimentata, e la parte posteriore, boschiva. La parte boschiva è costituita da un boschetto di alloro che, come un fondale naturale, crea una cornice spaziale chiusa, intima, mistica, ma anche piacevole e meditativa, mentre la parte anteriore è aperta al sole e al mare, con la vista sul paesaggio. Le loro caratteristiche comuni sono gli spazi organizzati a terrazze, l'allineamento longitudinale dei singoli elementi, nonché lo schema ortogonale delle singole unità più piccole. Un elemento molto importante è l'acqua, sia quella dolce che quella marina, e la sua disponibilità. Lo storico giardino rinascimentale della famiglia Gučetić, realizzato e allestito tra la fine del XV e l'inizio del XVI secolo, è l'unico giardino di Dubrovnik con fasi di sviluppo ed espansione spaziale chiaramente definite in un arco di cinque secoli, e la sua iniziale composizione del primo Rinascimento è stata preservata fino ad oggi attraverso una marcata concezione uniassiale.

Gli elementi sopraelencati, ovvero la villa, il padiglione, il giardino con la fontana e gli edifici agricoli completano la fase rinascimentale in cui, oltre al costruttore della villa, Ivan Marinov, spicca anche uno dei più distinti membri della famiglia, Nikola Gučetić, responsabile dell'allestimento della proprietà tra la metà e la fine del XVI secolo. Scrivendo le sue opere, Gučetić cercò l'ispirazione proprio a Trsteno, nell'atmosfera (come affermava) arcadica in cui sono presenti tutti gli elementi della poetica rinascimentale del giardino. Ritenne necessario soggiornare nelle tenute di villeggiatura fuori Dubrovnik, sia per motivi di svago che per gestire gli affari agricoli e, basandosi sulle idee albertiane, discusse in particolare su come queste tenute dovessero essere allestite e dove dovessero essere collocati i vari elementi, a seconda delle fonti di luce, acqua e calore. Scrisse che la casa di chi si occupa di agricoltura è più accogliente delle altre, perché ha sempre del buon vino, del pane in abbondanza e della legna a sufficienza, e non vi mancano nemmeno olio, miele, carne, aceto, burro, frutta, verdura e tutto ciò che rende la vita di una famiglia felice e appagante. Per lui, la tenuta in campagna è un rifugio sicuro, una cornice armoniosa per la creatività e la pace spirituale, e offre un ambiente idilliaco in cui impegnarsi con successo nel lavoro intellettuale.

Dopo Nikola Gučetić, la bellezza naturale di Trsteno attrasse ed entusiasmò anche molti poeti e scrittori di viaggi, che spesso soggiornarono nella villa. Grazie alle loro descrizioni, possiamo chiarire o integrare alcuni dati sul periodo dopo il terremoto del 1667, durante la riorganizzazione e la ristrutturazione del complesso. Né la villa stessa e neppure gli altri edifici del complesso subirono danni tali dal terremoto da necessitare una completa ricostruzione. Alcune riparazioni e forse anche ampliamenti vennero fatti per prima nel periodo barocco da Rafael Vladislav Gučetić. Nell'Ottocento la residenza fu gestita da un ramo della famiglia che, oltre alla versione italianizzata del cognome Gozze, usò anche il cognome materno Bassegli, e i cui membri si trasferirono stabilmente a Trsteno e acquisirono la maggior parte degli arredi e delle attrezzature conservate fino ad oggi. Il naturalista e scrittore di viaggi Alberto Fortis riportò nelle sue lettere e poesie il suo entusiasmo per la residenza, evidenziandone l'accoglienza e la bellezza della natura, e descrivendo la proprietà come un luogo magico. Il modo in cui rievocò il suo soggiorno, riportando impressioni e immagini ancora vivide del giardino, delle panche, delle fontane e degli alberi, e come scelse gli aggettivi: *le rocce felici, la bella*



*Trsteno; lo stupendo castello (villa), la vecchia quercia orgogliosa, i teneri allori, il vivace e dolce gorgoglio della fontana...* suscitano nel lettore un'immagine di armonia, bellezza e tranquillità del profumato giardino mediterraneo e delle costruzioni in pietra. Dalla descrizione del 1803 dello scrittore Đuro Ferić, che pure fu affascinato da ciò che vide, apprendiamo che nella fontana davanti alla scultura del dio del mare, dal cui tridente spruzzavano zampilli, ci fu un tempo un'enorme conchiglia di marmo in cui si riversava l'acqua. La fontana si distingue dagli altri elementi storici del complesso sia per la sua composizione architettonica che per l'idea scultorea. La fase barocca, descritta da Ferić, è purtroppo oggi riconoscibile solo in alcuni elementi, e dovette essere un esempio di realizzazione di un vero e proprio palcoscenico all'aperto, con l'utilizzo di elementi scenografici. Il fatto che si ricorse alla ricomposizione e al riutilizzo di elementi della fase rinascimentale, integrati nel progetto realizzato all'inizio del XVIII secolo, ha un ulteriore valore storico e culturale.

Combinando tutti gli elementi sopraelencati e sottolineando alcune caratteristiche materiali, ma anche esperienziali, della residenza di villeggiatura di Trsteno, si può affermare che si tratta di un esempio davvero unico, eccezionalmente conservato, di stupenda costruzione di questo tipo a Dubrovnik. Anche se la villa fu costruita in epoca rinascimentale, il susseguirsi delle vicende storiche apportò dei cambiamenti, per cui il suo aspetto attuale riflette anche le modifiche e gli adattamenti alle esigenze di gestione, al gusto e alle possibilità finanziarie dei suoi proprietari. Oggi questo è l'unico complesso storico di villeggiatura nell'area dell'ex Repubblica di Dubrovnik che ha conservato un marcato legame tra architettura e natura, che in effetti contraddistingueva la progettazione di questo tipo di residenze. Grazie all'impegno dei proprietari, gli spazi intorno alla villa divennero un giardino, e il giardino si sposò con il paesaggio e si aprì ad esso, rendendo l'intero complesso ancora più "naturale". Bisogna incoraggiare la prevista ristrutturazione della villa in questo stesso spirito affinché, in base a quanto scoperto e alle possibili conclusioni trattevi, venga costantemente sottolineato l'elemento umanistico dell'architettura, dell'allestimento e della natura che circonda la villa.

Negli ultimi anni, l'Accademia croata delle scienze e delle arti ha intensificato le sue attività per il restauro e la rivitalizzazione del Arboretum Trsteno, sottolineando l'importanza dei suoi valori scientifici, museologici, educativi e turistici. Oltre ai progetti finalizzati al restauro degli edifici storici, c'è anche il desiderio di realizzare una destinazione unica che offrirà ai visitatori un'esperienza completa e fuori dal comune, impregnata di patrimonio culturale, giardini curati e straordinaria bellezza della natura. In questo modo, a parte di assicurare una gestione sostenibile dell'Arboretum, sarebbe possibile anche sostenere lo sviluppo dell'intero villaggio di Trsteno e, infine, offrire alla comunità più larga l'esperienza della pace e dell'armonia del Mediterraneo, "intrappolate" nel complesso in pietra concepito da Ivan Marinov alla fine del XV secolo, e perpetuate e ulteriormente sviluppate da molte distinte generazioni della famiglia nobile Gučetić di Dubrovnik.

**IZDAVAČ**

Hrvatski restauratorski zavod  
Nike Grškovića 23, Zagreb

**ZA IZDAVAČA**

Boris Mostarčić

**AUTORICE**

dr. sc. Krasanka Majer Jurišić, Ana Škevin Mikulandra, Edita Šurina

**UREDNIKA**

mr. Janja Ferić Balenović

**RECENZENTI**

dr. sc. Nada Grujić, dr. sc. Danko Zelić

**GRAFIČKI UREDNIK**

Ljubo Gamulin

**PRIJEVOD NA ENGLESKI I TALIJANSKI**

Nataša Jakominić Marot

**LEKTURA**

Rosanda Tometić

**KOREKTURA**

mr. Janja Ferić Balenović, Edita Šurina

**NAKLADA**

300 primjeraka

**TISAK**

Novi Val d.o.o.

**MJESTO I GODINA IZDANJA**

Zagreb, 2023.

ISBN 978-953-7389-37-6

CIP zapis je dostupan u računalnome katalogu

Nacionalne i sveučilišne knjižnice u Zagrebu pod brojem 001209761.

Objavlivanje knjige omogućeno je sredstvima Ministarstva kulture i medija RH,  
Ministarstva znanosti i obrazovanja RH, Zaklade Hrvatske akademije znanosti i umjetnosti  
i Hrvatskog restauratorskog zavoda.



