

GODIŠNJI IZVJEŠTAJ ZA 2017. GODINU

Zagreb, 2018.



HRVATSKI
RESTAURATORSKI
ZAVOD

GODIŠNJI IZVJEŠTAJ ZA 2017. GODINU

Zagreb, 2018.

OPĆI PODACI	4
Uvod	4
Misija	5
Vizija	5
Vrijednosti	5
Ciljevi	5
Upravno vijeće	9
Stručno vijeće	9
Kadrovska struktura	10
Poslovni prostori	11
SLUŽBA ZA FINACIJSKE, OPĆE PRAVNE I ADMINISTRATIVNE POSLOVE	13
Financijski pregled poslovanja za 2017. godinu	13
Prihodi poslovanja	17
Rashodi poslovanja	18
Financiranje rada Zavoda iz sredstava Državnog proračuna	21
Ostvareni vlastiti i ostali prihodi	23
Financiranje zaštitnih radova na kulturnim dobrima sredstvima primljenih donacija, sredstvima Europske unije i sredstvima Operativnog programa Konkurentnost i kohezija 2014. – 2020.	25
Ostali financijsko-računovodstveni poslovi	26
Opći pravni i administrativni poslovi	26
Aktivnosti na uspostavi sustava unutarnjih financijskih kontrola te sastavljanju i predaji Izjave o fiskalnoj odgovornosti	27
SLUŽBA ZA NABAVU I OPĆE TEHNIČKE POSLOVE	29
Poslovi nabave robe, radova i usluga	29
Poslovi zaštite na radu i zaštite od požara	30
Opći tehnički poslovi	30
SLUŽBA ZA ARHEOLOŠKU BAŠTINU	33
Odjel za kopnenu arheologiju	33
Odjel za kopnenu arheologiju – sjedište Juršići	39
Odjel za podvodnu arheologiju	45
Odjel za restauriranje arheoloških nalaza	51
Odsjek za restauriranje arheološkog metala i stakla	54

SLUŽBA ZA NEPOKRETNU BAŠTINU	59
Odjel za graditeljsko nasljeđe i Odsjek za konzervatorska istraživanja i dokumentiranje nepokretne baštine	63
Odjel za zidno slikarstvo i mozaik	72
Odsjek za zidno slikarstvo, mozaik i štuko	79
Odjel za štuko	82
Odjel za kamenu plastiku	88
Odsjek za kamenu plastiku	93
Restauratorski odjel Osijek	95
SLUŽBA ZA POKRETNU BAŠTINU	101
Odjel za drvenu polikromiranu skulpturu Zagreb	103
Odjel za štafelajno slikarstvo Zagreb	108
Odjel za tekstil, papir i kožu Zagreb	115
Služba za odjele izvan Zagreba I	120
Restauratorski odjel Ludbreg	120
Restauratorski odjel Osijek	122
Restauratorski odjel Rijeka	125
Restauratorski odjel Vodnjan-Juršići	130
Služba za odjele izvan Zagreba II	131
Restauratorski odjel Dubrovnik	131
Restauratorski odjel Split	140
Restauratorski odjel Zadar	144
ZAJEDNIČKA STRUČNA SLUŽBA	149
Informacijsko-dokumentacijski odjel	149
Odsjek za istraživanje i dokumentiranje nepokretne baštine	150
Odsjek za istraživanje i dokumentiranje pokretne baštine	150
Odsjek za fotodokumentaciju	151
Oprema	153
Pravo na pristup informacijama Zavoda	153
Digitalizacija kulturne baštine	154
ODSJEK ZA ŠKOLOVANJE, STRUČNO USAVRŠAVANJE I MEĐUNARODNU SURADNJU	155
PREGLED PROGRAMA RADA	173
Realizacija prema vrstama kulturne baštine	174
Realizacija po jedinicama regionalne samouprave	184

Uvod

Hrvatski restauratorski zavod (dalje u tekstu: Zavod) osnovan je uredbom Vlade Republike Hrvatske od 19. prosinca 1996. godine (NN 2/97), spajanjem dviju postojećih javnih ustanova: Zavoda za restauriranje umjetnina (osnovanog 1948. godine pri tadašnjoj Jugoslavenskoj akademiji znanosti i umjetnosti) i Restauratorskog zavoda Hrvatske (osnovanog 1966. godine). Uredbom o osnivanju Zavod je određen kao središnja javna ustanova konzervatorsko-restauratorske djelatnosti u Republici Hrvatskoj koja obavlja poslove zaštite kulturnih dobara bez upravnih nadležnosti.

Današnji je Zavod nasljednik višedesetljetne institucionalizirane konzervatorsko-restauratorske djelatnosti te predstavlja jednog od glavnih nositelja suvremene prakse zaštite baštine na području Republike Hrvatske. Nasljeđe se pomno čuva u vidu sistematizirane i digitalizirane baze podataka i arhive konzervatorsko-restauratorskih radova od 1948. godine do danas, uključujući i dio dokumentacije Ferde Goglie iz 1916. godine.

Osnovna djelatnost Zavoda obuhvaća istraživanje, dokumentiranje, valoriziranje, interpretiranje, projektiranje, planiranje te nadzor i provođenje izravnih radova na materijalnoj strukturi konzerviranjem i/ili restauriranjem arheoloških, nepokretnih i pokretnih kulturnih dobara Republike Hrvatske. Ujedno je djelatnošću Zavoda obuhvaćeno i davanje stručnih mišljenja, specijalističko savjetovanje i vještačenje, te izvođenje hitnih intervencija i organiziranje zaštite u izvanrednim situacijama. S ciljem provođenja praktične edukacije stručne javnosti, u okviru djelatnosti Zavoda organizira se stručno usavršavanje konzervatora i konzervatora-restauratora, provodi se studentska stručna praksa te se njeguje stručna suradnja sa srodnim institucijama u zemlji i inozemstvu. Kako bi konzervatorsko-restauratorska djelatnost Zavoda bila dostupna i široj javnosti, sustavno se ulaže u promotivne aktivnosti.

Željeni rezultati provođenja strateškog plana Zavoda zasnovani su na unaprjeđenju već postojećih visokih standarda stručne djelatnosti, očuvanju sustava prijenosa znanja, iskustava, vještina te kompetencija, očuvanju i razvoju baza podataka, razvoju novih metoda i tehnika rada, te jačanju stručno-znanstvene djelatnosti, s ciljem argumentiranog, pragmatičnog i dosljednog pristupa zaštiti kulturnih dobara Republike Hrvatske usklađenog sa suvremenom, pozitivnom europskom i svjetskom praksom.

Misija

Hrvatski restauratorski zavod središnja je javna ustanova kojoj je osnovna djelatnost istraživanje, očuvanje i prezentiranje arheoloških, nepokretnih i pokretnih kulturnih dobara Republike Hrvatske. Osnovna djelatnost provodi se u suradnji s Upravom za zaštitu kulturne baštine Ministarstva kulture RH s ciljem očuvanja postojećih te stvaranja novih vrijednosti za buduće naraštaje.

Svrha djelovanja Zavoda u okviru zaštite i očuvanja hrvatske kulturne baštine jest istraživanje, dokumentiranje, valoriziranje, interpretiranje, planiranje te nadzor i provođenje izravnih radova na njegovoj materijalnoj strukturi postupcima konzerviranja i/ili restauriranja.

Vizija

Vizija Zavoda jest unaprjeđenje osnovne djelatnosti s ciljem sveobuhvatnog pristupa kulturnom dobru uz nastojanje da se podigne svijest o vrijednostima i značenju kulturne baštine kod primarnog korisnika. U skladu sa stečenim znanjima, iskustvima i vještinama te razvijenim, raznorodnim bazama podataka cilj je Zavoda postati jednim od ključnih dionika u razvoju i provođenju nacionalne strategije zaštite i očuvanja kulturnih dobara.

Vrijednosti

Osnovna vrijednost Zavoda je visoka kvaliteta izvedenih radova postignuta zahvaljujući različitim zvanjima i zanimanjima djelatnika, sakupljenim specijalističkim znanjima, iskustvima i vještinama, bazama digitalnih i fizičkih podataka te materijalnim resursima. Dodane vrijednosti su kontinuirano stručno usavršavanje, znanstvena interpretacija rezultata te sustavni razvoj novih metoda i tehnika primjenjivih na polju zaštite kulturnih dobara.

Ciljevi

Prijedlog dvogodišnjeg strateškog plana rada (2016. – 2018.) zasnovan je na mjerljivim, ostvarivim, realnim i međusobno koordiniranim kratkoročnim i dugoročnim strateškim, taktičkim i operativnim ciljevima. Oni su utemeljeni na rezultatima dubinske analize, a u provedbi ih je nužno izraziti kvalitativno, kvantitativno i vremenski.

Glavi strateški cilj jest unaprjeđenje poslovanja Zavoda na svim poljima tijekom dvije godine (2016. – 2018.). Ostali ciljevi osmišljeni su kako bi se kroz promišljenije, racionalnije raspoređivanje zaduženja i poslova djelovanje Zavoda usmjerilo ka jasno prepoznatljivim kvalitetama i vrijednostima.

Zbog velikog broja programa zaštite i očuvanja arheoloških, nepokretnih i pokretnih kulturnih dobara čiji je nositelj Zavod, a u skladu s postojećim obrazovanim kadrom te raspoloživim financijskim sredstvima, potrebno je prilagoditi način provođenja osnovne djelatnosti. Stoga su strateški, taktički i operativni ciljevi koji se odnose na osnovnu djelatnost Zavoda, osmišljeni s pragmatičnim pristupom zasnovanim na promišljenom stavu prema vrijednostima i realnim financijskim mogućnostima.

Zbog složenosti parametara potrebnih za izradu kriterija, pokazatelje uspješnosti bit će moguće odrediti tek nakon dvogodišnje provedbe predloženog strateškog plana.

Strateški cijevi

– usklađivanje osnovne djelatnosti sa strateškim ciljevima Ministarstva kulture RH (Strategija zaštite, očuvanja i održivog gospodarskog korištenja kulturne baštine RH 2011. – 2015., Strateški plan Ministarstva kulture RH 2016.

- 2018., Strategija digitalizacije kulturne baštine 2013. i dr.) radi optimiziranog pristupa upravljanju kulturnim dobrima tj. usklađivanje programskih ciljeva s financijskim mogućnostima
- jačanje partnerskog odnosa s Ministarstvom kulture RH, ponajprije s djelatnicima Uprave za zaštitu kulturne baštine (konzervatorski odjeli te sektori i sektorski odjeli) radi podizanja efikasnosti provedbe osnovne djelatnosti
- aktivno uključivanje konzervatorsko-restauratorske djelatnosti Zavoda te polučeni rezultata u kulturni turizam, kroz suradnju s Ministarstvom kulture RH, Ministarstvom turizma RH te Ministarstvom regionalnog razvoja i fondova EU (usklađivanje s općim ciljem 2. Strateški plan Ministarstva kulture 2016.- 2018.)
- pronalaženje odgovarajućih rješenja za prostorni smještaj svih Zavodskih organizacijskih jedinica (Zagreb, Osijek, Ludbreg, Rijeka, Vodnjan – Juršići, Zadar, Šibenik, Split, Dubrovnik).

Taktički i operativni ciljevi te aktivnosti

Razvoj osnovne djelatnosti

- razvoj usporednih pristupa radu na kulturnim dobrima radi cjelovitog pristupa zaštiti, valorizaciji i prezentiranju pojedinog kulturnog dobra ili cjeline te povijesnog krajolika (usklađivanje s posebnim ciljem 2.2. Strateškog plana Ministarstva kulture 2016. – 2018.)
- preventivna zaštita najugroženijih kulturnih dobra u okviru utvrđenog stanja i prioriteta Uprave za zaštitu kulturne baštine Ministarstva kulture RH
- provedba konzervatorsko-restauratorskih radova na kulturnim dobrima u okviru zajedničkih višegodišnjih programa svih službi Zavoda radi razvoja cjelovitog pristupa istraživanju i očuvanju većih cjelina povezivanjem dionika u cjeloviti projekt u svim aspektima izvedbe
- provođenje aktivnosti (u suradnji s Upravom za zaštitu kulturne baštine Ministarstvom kulture RH) na sustavnoj izradi osnovne dokumentacije za kulturna dobra za koja ona ne postoji ili je nedostatna (usklađivanje s posebnim ciljem 2.1.2. Strateškog plana Ministarstva kulture 2016. – 2018.)
- razvoj savjetodavnih aktivnosti u djelokrugu osnovne djelatnosti
- održavanje i unaprjeđenje odnosa s pravnim i fizičkim osobama (koje obavljaju poslove konzervatorsko-restauratorske djelatnosti) radi zajedničkog djelovanja u službi čim kvalitetnijeg rada na kulturnim dobrima
- konstruktivno poticanje osmišljavanja i provođenja kapitalnih projekata (usklađivanje s posebnim ciljem 2.2.2. Strateškog plana Ministarstva kulture 2016. – 2018.)
- sustavno praćenje te uključivanje Zavoda (u suradnji s lokalnom samoupravom i primarnim korisnicima) u natječajne financirane iz fondova EU, radi jačanja kompetencija te prepoznatljivosti na regionalnoj razini.

Standardizacija osnovne djelatnosti

- unaprjeđenje standarda struke uz implementaciju standarda odvijanja poslovnih procesa
- uvođenje normativnog sustava te određivanje ciljeva i metoda rada za svako kulturno dobro koje je predmet osnovne djelatnosti
- uvođenje sustava praćenja provedbe osnovne djelatnosti, počevši od izbora novih programa (s cjelovitom razradom programa rada) do konačnog rezultata, uključujući i provjere svih koraka pri izvođenju radova

- poticanje na timski rad radi interdisciplinarnog pristupa osnovnoj djelatnosti
- održavanje učestalih, tematski ciljanih sastanaka i koordinacija, radi jačanja operativnosti
- osmišljavanje sustava evaluacije svih izvođača i vanjskih suradnika s referencama, opisima izvedenih radova te ocjenama realizacije
- provođenje potrebnih postupaka za upis zanimanja djelatnika Zavoda (konzervator arheolog i više; konzervator povjesničar umjetnosti i više; više kategorije za arhitekta; više kategorije za konzervatora restauratora i dr.) u Nacionalnu klasifikaciju zanimanja (NKZ).

Očuvanje sustava prijenosa znanja, iskustava i vještina

- izrada dugoročnog plana zapošljavanja usklađenog sa stvarnim potrebama Zavoda te s realnim mogućnostima osiguravanja radnih mjesta, s naglaskom na obaveznom očuvanju prijenosa stečenih znanja, iskustava i kompetencija s generacije na generaciju

S obzirom na dugoročno značenje ovog cilja, kao parametri će se koristiti analize starosne dobi (životna dob u odnosu na Zakonom predviđeni odlazak u mirovinu), zdravstvenog stanja (obavljanje fizički zahtjevnih radova koji znatno skraćuju mogućnost operativnog djelovanja) i dugoročnih potreba pojedine organizacijske jedinice za obavljanjem osnovne djelatnosti.

- osiguravanje uvjeta za razmjenu i prijenos ishoda učenja i stečenih kompetencija radi očuvanja sustava prijenosa znanja, iskustava i vještina
- određivanje poticajnih mjera za pojačanu djelatnost na polju osmišljavanja i provođenja stručno-znanstvenih projekata (samostalno ili u suradnji s partnerskim institucijama), objavljivanje stručnih i znanstvenih radova te za sudjelovanje predavanjima na znanstveno-stručnim skupovima (domaćim i međunarodnim) radi jačanja kompetencija te promoviranja rezultata osnovne djelatnosti Zavoda.

Redefiniranje organizacijske strukture i sheme

- revizija sistematizacije radnih mjesta
- redefiniranje organizacijske sheme Zavoda radi uspostavljanja jasnog i nadasve funkcionalnog odnosa između organizacijskih jedinica, s posebnim naglaskom na jačanje veza između različitih organizacijskih jedinica u kojima se obavljaju radovi na istim vrstama kulturnih dobara
- jačanje vertikalne i horizontalne suradnje među svim zavodskim organizacijskim jedinicama radi učinkovitijeg funkcioniranja cijelog sustava
- osmišljavanje i provođenje sustava indikatora uspješnosti radi poticanja i motiviranja djelatnika za predan odnos prema radu.

Razvoj novih metodologija, metoda i tehnika rada

- razvoj metodologije (u suradnji sa svim uključenim dionicima) za praćenje stanja i korištenje kulturnog dobra nakon dovršetka konzervatorsko-restauratorskih radova, radi pravovremene reakcije i anticipiranja eventualne ugroze (usklađivanje s posebnim ciljem 2.2. i 2.2.3. Strateškog plana Ministarstva kulture 2016. – 2018.)
- poticanje razvoja novih metodologija, metoda i tehnika rada radi što kvalitetnijeg pristupa zaštiti i prezentaciji

kulturnih dobara (osobito onih koji imaju znanstvenu premisu zasnovanu na dugogodišnjem praktičnom iskustvu).

Očuvanje, razvoj i nadogradnja digitalnih i fizičkih baza podataka

– očuvanje, razvoj i nadogradnja digitalnih i fizičkih baza podataka (usklađivanje s općim ciljevima 1. i 2. Strategije digitalizacije kulturne baštine MK RH te posebnim ciljem 2.1.3. Strateškog plana Ministarstva kulture 2016. – 2018.).

Provođenje učeničke i studentske prakse

– jačanje kontakata s obrazovnim institucijama te osiguravanje uvjeta za provođenje sustavne srednjoškolske i visokoškolske stručne prakse.

Ulaganje u tehnološke mogućnosti s ciljem održavanja kvalitete osnovne djelatnosti

– stvaranje pozitivnog tehnološkog okruženja nabavom potrebne opreme te sustavno obrazovanje djelatnika za rukovanje strojevima, alatima i programima.

Nacionalna i međunarodna suradnja

– održavanje i unaprjeđenje nacionalne i međunarodne međuinstitucionalne suradnje, radi što cjelovitijeg sagledavanja i vrednovanja pojedinog kulturnog dobra.

Vidljivost

– uvođenje vizualnog standarda

– razvoj i održavanje službene internetske stranice

– jačanje nakladne djelatnosti

– osmišljavanje plana predstavljanja rada Zavoda na godišnjoj razini u suradnji s primarnim korisnikom (svečane primopredaje, prigodne izložbe, javne tribine, savjetovanja, radionice i dr.) te plana organiziranja edukativnih aktivnosti (npr. konzervatorsko-restauratorski tečajevi i radionice o održavanju i pohrani umjetnina i sl.).

Prema SWOT analizi napravljenoj za potrebe revizije strateškog plana, ovim bi se jasnim, konzistentnim, mjerljivim i ostvarivim ciljevima otklonile neke od glavnih slabosti Zavoda, dodatno bi se ojačale njegove snage i prednosti te bi se u sljedećem periodu ostvarila mogućnost spremnog suočavanja s mogućim prijetnjama, ali i svim budućim izazovima.

Upravno vijeće

Sukladno aktima o osnivanju Hrvatskog restauratorskog zavoda, Upravno vijeće ima sedam članova koje imenuje ministar kulture na mandat od četiri godine. Način rada Upravnog vijeća uređen je Poslovníkom o radu Upravnog vijeća.

Prema ovlastima i zadaćama Upravno vijeće, između ostalog, donosi godišnji program rada i razvoja Zavoda te nadzire njihovu provedbu, odlučuje o financijskom planu i donosi godišnji obračun, donosi Statut uz suglasnost osnivača, a na prijedlog ravnatelja akt o unutarnjem ustrojstvu i druge opće akte u skladu sa Statutom i Zakonom, te donosi odluke u drugom stupnju u svezi s pravima zaposlenika Zavoda i raspravlja o godišnjim izvješćima ravnatelja.

Upravno je vijeće tijekom 2017. godine održalo šest sjednica te donijelo ukupno četrdeset i dva zaključka. Ujedno su raspisani izbori za jednog člana Upravnog vijeća kojeg biraju stručni radnici.

Svi su zaključci dostupni na <http://www.h-r-z.hr/index.php/opi-podaci/pristup-informacijama/821-upravno-vijece-hrvatskoga-restauratorskog-zavoda>.

Stručno vijeće

Stručno vijeće je stručno savjetodavno tijelo koje saziva i vodi ravnatelj Zavoda. Prema čl. 26. Statuta Zavoda Stručno vijeće raspravlja i odlučuje o stručnim pitanjima rada Zavoda te daje Upravnom vijeću i ravnatelju Zavoda mišljenja i prijedloge glede organizacije rada i razvoja djelatnosti.

Prema čl. 26. Statuta Zavoda članovi Stručnog vijeća su ravnatelj, pomoćnici ravnatelja i pročelnici službi (ukupno devet osoba), a na sjednice se redovito pozivaju i drugi stručnjaci, ovisno o temi sjednice. Sukladno zaključku 30/5/15 Upravnog vijeća, na sjednice Stručnog vijeća redovito se pozivaju, te mogu sudjelovati u njegovu radu, tri predstavnika djelatnika Zavoda u Upravnom vijeću.

Stručno je vijeće 2017. godine održalo osam sjednica (s ukupno trideset i pet točaka dnevnog reda) te je donijelo ukupno četrdeset i dva zaključka.

Svi su zaključci dostupni na <http://www.h-r-z.hr/index.php/opi-podaci/pristup-informacijama/822-struno-vijece-hrvatskoga-restauratorskog-zavoda>.

Kadrovska struktura

Tijekom 2017. godine, kada je u Zavodu bilo zaposleno 288 djelatnika, uspostavljena je ravnoteža u odnosu odljeva i priljeva kadrova. Plan zapošljavanja za tekuću poslovnu godinu te načelni plan zapošljavanja za narednih pet (nakon odlaska u mirovinu pojedinih djelatnika ili prestanka ugovora o radu na drugi način) radi se u suglasju s potrebom funkcioniranja poslovnog plana pojedine ustrojstvene jedinice.

Nastavno na potrebu optimizacije broja zaposlenih, Zavod je višegodišnji korisnik mjera poticanog zapošljavanja (stručno osposobljavanje za rad bez zasnivanja radnog odnosa (dalje u tekstu: SOR) uz rad Zavodskih stručnjaka na osposobljavanju kadrova.

Zaposlenici prema vrsti poslova koje obavljaju

Prema vrsti posla koji obavljaju, zaposlene možemo svrstati u tri skupine. U prvoj su skupini djelatnici koji obavljaju poslove na zaštiti kulturne baštine i oni čine najveći broj zaposlenih. Sljedeća skupina (ured ravnatelja, financijsko-računovodstvena i pravna potpora, poslovi nabave i ostali poslovi propisani zakonskim i drugim aktima koji su nužni za funkcioniranje ustanove) potpora je zaposlenima na zaštiti kulturne baštine. U trećoj su, najmanjoj skupini, koju čini tehnička potpora, djelatnici zaposleni na poslovima čišćenja i održavanja radnih prostora na većini lokacija Zavoda.

Postotak zaposlenih prema vrsti posla koji obavljaju.

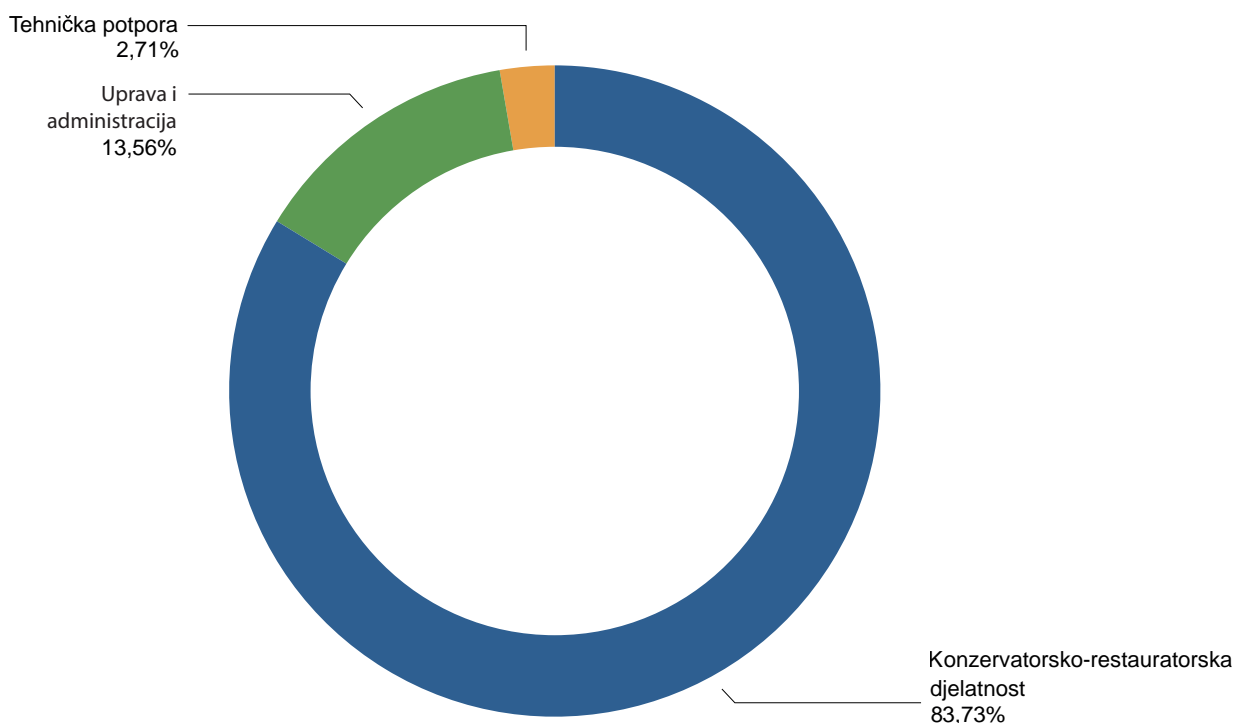

Kvalifikacijska struktura zaposlenih

Većina zaposlenika, nešto više od 70%, visoko je obrazovana, sa završenim diplomskim ili dodiplomskim stupnjem obrazovanja ili znanstvenim stupnjem magistra i doktora.

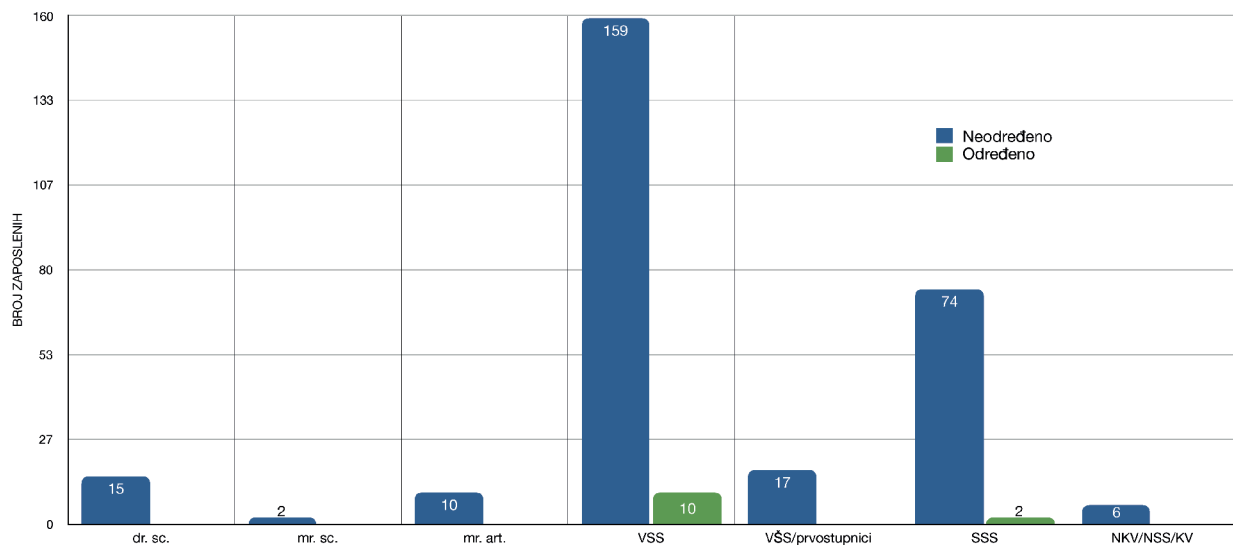

Broj zaposlenih prema stručnoj spremi.

Završeno srednjoškolsko obrazovanje ima nešto manje od 28% zaposlenih, a oko 1% djelatnika je niže kvalificirano ili nekvalificirano.

Kvalifikacijska struktura zaposlenih podložna je promjenama prema Pravilniku o stručnim zvanjima u konzervatorsko-restauratorskoj djelatnosti te uvjetima i načinima njihovih stjecanja.

Poslovni prostori

Za obavljanje djelatnosti Zavod raspolaže poslovnim prostorima u osam gradova: Dubrovnik (ljetnikovci Stay i Bunić-Kaboga, Batahovina bb i 2), Ludbreg (dvorac Batthyány, Trg Svetog Trojstva 15), Juršići (Juršići 7), Vodnjan (crkva sv. Marije od Traverse), Osijek (Fakultetska 4 i Vijenac Murse 1), Pula (utvrda sv. Juraj), Rijeka (Užarska 26), Šibenik (Milice i Turka bb, Mandalina), Zadar (Bedemi zadarskih pobuna bb), Split (Porinova 2 i hangar 10 bivše vojarne Sveti Križ na Dračevcu) i Zagreb (N. Grškovića 1, N. Grškovića 23, Zmajevac 8, Ilica 44, Kneza Mislava 18, C. Zuzorić 43, Radićeva 26 / Kožarska 5, Kamenita 15, Voćarska 106, te skladište u hangaru 13 bivše vojarne Lj. Posavski u Kerestincu).

Rasprostranjenost zavodskih organizacijskih jedinica diljem zemlje neposredno je povezana s većom operativnošću u obavljanju konzervatorsko-restauratorskih djelatnosti. No ta dislociranost nameće izvjesna ograničenja u poslovanju i zahtijeva ulaganje u prostore kako bi svaki od njih bio prilagođen obavljanju jedne ili više vrsta poslova osnovne djelatnosti. Istovremeno nastaju viši troškovi režija i komunikacije, kao i indirektni troškovi organizacije rada i djelovanja ustanove.

Zavodski poslovni prostori.

Zagreb	Grškovićeve 1		SFOPAP	radni prostor
	Grškovićeve 23		Uprava + SFOPAP, SNOTP i SAB	radni prostor
	Ilica 44		SNB, SPB	radni prostor
	Kamenita 15		SAB	radni prostor
	Kneza Mislava 18		SPB	radni prostor
	Radićeve 26 / Kožarska 5		SAB, SNB	radni prostor
	Voćarska 106		SNP, SPB	radni prostor
	Zmajevac 8		SPB, ZSS	radni prostor
	C. Zuzorić 43		SAB	radni prostor
	Kerestinec, hangar 13, bivša vojarna Lj. Posavski		-	skladište
Juršići - Vodnjan	bivši samostan, Juršići 7	SOIZ 1	RO Juršići - Vodnjan	radni prostor, dormitorij
	crkva sv. Marije od Traverse, Vodnjan			radni prostor, skladište, depo
Ludbreg	dvorac Batthyány, Trg Svetog Trojstva 15			radni prostor, dormitorij, depo
Osijek	Fakultetska 4		RO Osijek	radni prostor, skladište, depo
	Vijenac Murse 1			dormitorij
Rijeka	Užarska 26		RO Rijeka	radni prostor, dormitorij
Dubrovnik	ljetnikovac Stay, Batahovina bb	SOIZ 2	RO Dubrovnik	radni prostor, dormitorij
	ljetnikovac Bunić - Kaboga, Batahovina 2			radni prostor, skladište
Split	Porinova 2		RO Split	radni prostor
	hangar 10, bivša vojarna Sveti Križ na Dračevcu			radni prostor, skladište, depo
Zadar	Bedemi zadarskih pobuna bb		RO Zadar	radni prostor, dormitorij
Pula	utvrda sv. Juraj	-	-	-
SAB	Služba za arheološku baštinu			
SNB	Služba za nepokretnu baštinu			
SPB	Služba za pokretnu baštinu			
SOIZ 1 i 2	Služba za odjele izvan Zagreba 1 i 2			
SFOPAP	Služba za financijske, opće pravne i administrativne poslove			
SNOTP	Služba za nabavu i opće tehničke poslove			
ZSS	Zajednička stručna služba			

SLUŽBA ZA FINACIJSKE, OPĆE PRAVNE I ADMINISTRATIVNE POSLOVE

Poslovi s područja financija, računovodstva, ljudskih resursa, općih pravnih pitanja i administrativnog poslovanja za sve organizacijske jedinice Zavoda obavljaju se u posebno ustrojenoj Službi za financijske, opće pravne i administrativne poslove. Rad Službe organiziran je kroz dva odjela – Financijsko-računovodstveni odjel i Odjel općih pravnih i administrativnih poslova. Daljnja specijalizacija obavljanja poslova izvršena je ustrojavanjem odsjeka. Na dan 31. prosinac 2017. godine u Službi je bilo zaposleno 20 djelatnika u stalnom radnom odnosu. Izvršenjem specijalističkih i operativnih zadataka vezanih za poslovne procese temeljne djelatnosti, postignuća Službe doprinose ostvarenju strateških i operativnih ciljeva, kao i stvaranju jedinstvene vrijednosti Hrvatskog restauratorskog zavoda.

Konzervatorski i restauratorski radovi što ih stručnjaci Zavoda izvode na kulturnim dobrima zahtijevaju velik broj vrlo različitih materijala te raznovrsnu i često specijaliziranu opremu, zbog čega se poslovanje Zavoda bitno razlikuje od poslovanja drugih ustanova u kulturi.

Optimizacija odvijanja poslovnih procesa te njihovo financijsko i administrativno praćenje u potpornim službama trajni su zadatak koji zahtijeva stalno praćenje i provjeru postojećih modela odvijanja procesa, njihovo unaprjeđenje, kao i podizanje standarda kvalitete Službe kako bi se odgovorilo izazovima poslovnog okruženja.

Temeljna je pretpostavka povećanja učinkovitosti i smanjenja troškova stvaranje poslovnog informacijskog sustava koji će postati nezaobilazni alat upravljanja poslovnim procesima. Cilj je stvaranje i uspostava sustava praćenja poslovanja, izvješćivanja i prognoziranja koji će za sve razine upravljanja osigurati istinite, pravovremene i korisne informacije, uz jednokratno unošenje podataka u informacijski sustav.

Financijski izvještaji, čija je osnovna svrha davanje informacije o financijskom položaju i uspješnosti ispunjenja postavljenih ciljeva, dio su takvog izvještajnog sustava.

Analiza koja slijedi, temelji se na podacima iz zakonom propisanih izvještaja za 2017. godinu:

- bilanci na dan 31. prosinca 2017. godine
- izvještaju o prihodima i rashodima, primicima i izdacima za razdoblje od 1. siječnja do 31. prosinca 2017. godine
- izvještaju o promjenama u vrijednosti i obujmu imovine i obveza (Obrazac P-VRIO) za razdoblje od 1. siječnja do 31. prosinca 2017. godine
- bilješkama uz financijske izvještaje za razdoblje od 1. siječnja do 31. prosinca 2017. godine i druge operativne evidencije koje se vode u Zavodu.

Financijski pregled poslovanja za 2017. godinu

Radi osiguranja kvalitetne podloge za donošenje odluka i upravljanje složenim i razgranatim poslovanjem, u Zavodu primjenjujemo sustav upravljačkog računovodstva. U slučaju Zavoda to znači da se organizacija rada i izvršenje postavljenih ciljeva temelji na programskoj osnovi. S aspekta računovodstvenog praćenja poslovnih promjena, u poslovnim se knjigama Zavoda za svaki program definira radni nalog na koji se evidentiraju svi prihodi i izravni troškovi realizacije programskih aktivnosti, uključujući i troškove direktnog rada razmjerno radnom vremenu utrošenom u realizaciji pojedinog programa.

U 2017. godini bila su aktivna 502 radna naloga, od kojih je 339 financirano sredstvima Ministarstva kulture RH, dok ih je 155 financirano temeljem ugovora zaključenih s vanjskim investitorima i razvrstano u kategoriju vlastitih

prihoda. Dva su programa financirana sredstvima Europske unije, dok su za realizaciju šest programa sredstva osigurana kroz Ministarstvo regionalnog razvoja i fondove Europske unije RH.

Prema vrsti aktivnosti i izvorima financiranja, radni se nalozi/programi klasificiraju u jedan od segmenata poslovanja Zavoda u 2017. godini:

1. redovita djelatnost – administracija i upravljanje (materijalni rashodi ustanove i plaće stalno zaposlenih radnika)
2. programska djelatnost (zaštitni radovi prema svim vrstama kulturnih dobara za koje su ugovori zaključeni s Ministarstvom kulture RH te ulaganja u razvoj restauratorske djelatnosti, koju sagledavamo preko ulaganja u radne prostore i opremu za obavljanje djelatnosti sredstvima koja za tu namjenu osigurava Ministarstvo kulture RH)
3. aktivnosti na realizaciji vlastitih prihoda (izvođenje konzervatorsko-restauratorskih radova na kulturnim dobrima koji su financirani iz drugih izvora)
4. korištenje sredstava donacija i pomoći (aktivnosti koje su izdvojene u posebnu cjelinu radi praćenja namjenskog korištenja sredstava)
5. projekti financirani sredstvima Europske unije i sredstvima Operativnog programa Konkurentnost i kohezija 2014. - 2020. (priprema i provedba integriranog razvojnog programa temeljenog na obnovi kulturne baštine Ministarstva regionalnog razvoja i fondova Europske unije RH).

Osim sredstava iz Državnog proračuna, koja čine 90,6 % ostvarenih prihoda u 2017. godini, izvršenjem zaštitnih radova na kulturnim dobrima koja su financirali ostali investitori, ostvorena su sredstva vlastitih prihoda, koja u strukturi čine 8,2 % ukupnog prihoda, dok svi ostali ostvareni prihodi u 2017. godini čine tek 1,2 % ukupnog prihoda.

Ostvareni ukupni prihod poslovanja iznosio je 69.474.936 kuna, a od tog se iznosa 62.952.622 kune odnose na redovite aktivnosti Zavoda financirane sredstvima Ministarstva kulture. Na ostvarene vlastite prihode odnosi se iznos od 5.609.633 kune, dok su prihodi naplaćeni po svim drugim osnovama u 2017. godini iznosili 912.681 kunu.

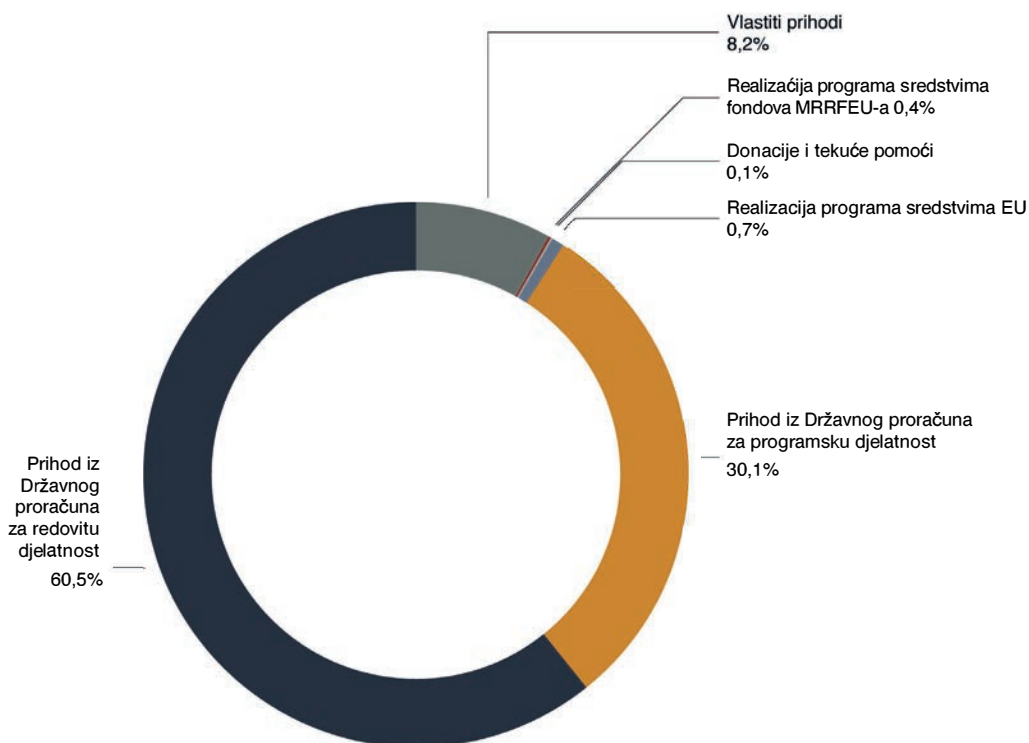

Struktura ostvarenih prihoda poslovanja 2017. godine

Višak prihoda nad rashodima poslovanja na dan 31. prosinca 2017. godine utvrđen je u iznosu od 3.206.440 kuna. Pregled rezultata poslovanja iznesen je u nastavku.

Rezultat poslovanja 2017. godine

AOP	NAZIV POZICIJE	OSTVARENJE 2016.	PLAN 2017.	OSTVARENJE 2017.
629	UKUPNI PRIHODI I PRIMICI	67.717.811	71.200.652	69.474.936
630	UKUPNI RASHODI I IZDACI	64.398.129	75.579.815	72.094.246
632	MANJAK PRIHODA I PRIMITAKA TEKUĆE GODINE	3.319.682	-4.379.163	-2.619.310
633	PRENESENI VIŠAK PRIHODA I PRIMITAKA	2.506.068	5.825.750	5.825.750
635	VIŠAK PRIHODA I PRIMITAKA RASPOLOŽIV U SLJEDEĆEM RAZDOBLJU	5.825.750	1.446.587	3.206.440

*Financijski plan za 2017. godinu usvojen je Odlukom Upravnog vijeća od 19. prosinca 2016. godine. Financijski plan redovite djelatnosti za razdoblje 2017. – 2019. dostavljen je Ministarstvu kulture RH 2. prosinca 2016. godine. Prve izmjene i dopune financijskog plana usvojene su odlukom Upravnog vijeća od 19. lipnja 2017. godine, a 2. Izmjene i dopune usvojene su Odlukom Upravnog vijeća od 18. prosinca 2017. godine.

Proračunski su korisnici za iskazivanje prihoda i rashoda obavezni primijeniti modificirano načelo nastanka poslovnog događaja, što podrazumijeva priznavanje prihoda u izvještajnom razdoblju u kojem su postali raspoloživi i mjerljivi – naplaćeni, dok se rashodi priznaju u trenutku nastanka poslovnog događaja i u izvještajnom razdoblju na koje se odnose neovisno o plaćanju.

Primjenom takvoga načela, a zbog vremenske nepodudarnosti nastanka prihoda i rashoda u promatranom obračunskom razdoblju, može doći do tzv. premještanja rezultata iz jednog u drugo obračunsko razdoblje, iako se u duljem razdoblju rezultat nužno izjednači. Pregled rezultata prema segmentima poslovanja dajemo u nastavku:

Pregled prihoda i rashoda prema aktivnostima i izvorima financiranja u 2017. godini.

NAMJENA	RASHODI		PRIHODI		RAZLIKA PRIHODA I RASHODA	
	Plan	Ostvarenje	Plan	Ostvarenje	Plan	Ostvarenje
<i>Administracija i upravljanje A 834002 ("hladni pogon" - rashodi za zaposlene i materijalni rashodi ustanove)</i>	44.059.472	41.789.279	43.704.372	42.060.381	-355.100	271.102
<i>Programska djelatnost HRZ-a koja se financira iz Državnog proračuna (A 834001)</i>	20.652.465	20.748.286	20.652.465	20.892.241	0	143.956
<i>Realizacija programa koje financiraju ostali investitori - vlastiti prihodi i ostali prihodi HRZ-a</i>	5.053.128	4.591.482	5.920.315	5.691.969	867.187	1.100.487
<i>Financiranje programa sredstvima EU fondova, strukturnih fondova, donacija i tekućih pomoći HZZ-a</i>	827.983	584.554	923.500	830.345	95.517	245.791
<i>Preneseni višak prihoda iz ranijih godina</i>	4.986.767	4.380.645	5.825.750	5.825.750	838.983	1.445.105
UKUPNO	75.579.815	72.094.246	77.026.402	75.300.686	1.446.587	3.206.440

Prihodi poslovanja

Razred	Skupina	Naziv računa/vrsta prihoda	OSTVARENJE 2016.	PLAN 2017.	OSTVARENJE 2017.	INDEKS OSTVARENJA PLANA
6	PRIHODI POSLOVANJA		67.711.797	71.200.652	69.457.925	98
	63	POMOĆI IZ INOZEMSTVA I OD SUBJEKATA UNUTAR OPĆEG PRORAČUNA	438.310	923.500	825.345	89
		632 POMOĆI OD MEĐUNARODNIH ORGANIZACIJA	279.138	562.850	493.534	88
		6321 Tekuće pomoći od međunarodnih organizacija	56.692	0	0	0
		6322 Kapitalne pomoći od međunarodnih organizacija	32.625	0	0	0
		6323 Tekuće pomoći od institucija i tijela EU	189.821	562.850	493.534	88
		633 POMOĆI IZ PRORAČUNA	0	0	0	0
		6333 Tekuće pomoći od proračunskih korisnika temeljem prijensa sredstava EU		0	0	0
		634 POMOĆI OD IZVANPRORAČUNSKIH KORISNIKA	159.173	0	88.577	0
		6341 Tekuće pomoći od izvanproračunskih korisnika	159.173	0	88.577	0
		638 POMOĆI TEMELJEM PRIJENOSA EU SREDSTAVA	0	360.650	243.234	67
		6381 Tekuće pomoći temeljem prijensa EU sredstava	0	360.650	243.234	67
	64	PRIHODI OD IMOVINE	18.694	0	12.957	0
		641 PRIHODI OD FINACIJSKE IMOVINE	18.694	0	12.957	0
		6413 Kamate na oročena sredstva i depozite po viđenju	18.182	0	12.406	0
		6415 Prihodi od pozitivnih tečajnih razlika i razlika zbog primjene valutnih klauzula	512	0	552	0
	65	PRIHODI OD UPRAVNIH I ADMINISTRATIVNIH PRISTOJBI, PRISTOJBI PO POSEBNIM PROPISIMA I NAKNADA	55.901	0	10.070	0
		652 PRIHODI PO POSEBNIM PROPISIMA	55.901	0	10.070	0
		6526 Ostali nespomenuti prihodi	55.901	0	10.070	0
	66	PRIHODI OD PRODAJE PROIZVODA I ROBA TE PRUŽENIH USLUGA I PRIHODI OD DONACIJA	8.563.718	5.920.315	5.614.633	95
		661 PRIHODI OD PRODAJE PROIZVODA I ROBE TE PRUŽENIH USLUGA	8.553.718	5.920.315	5.609.633	95
		6615 Prihodi od pruženih usluga	8.553.718	5.920.315	5.609.633	95
		663 DONACIJE OD PRAVNIH I FIZIČKIH OSOBA IZVAN OPĆE DRŽAVE	10.000	0	5.000	0
	67	PRIHODI IZ NADLEŽNOG PRORAČUNA I OD HZZO-a TEMELJEM UGOVORENIH OBVEZA	58.572.278	64.356.837	62.952.622	98
		671 PRIHODI IZ NADLEŽNOG PRORAČUNA ZA FINACIRANJE REDOVNE DJELATNOSTI PRORAČUNSKIH KORISNIKA	58.572.278	64.356.837	62.952.622	98
		6711 Prihodi iz nadležnog proračuna za financiranje rashoda poslovanja	58.436.208	64.356.837	62.952.622	98
		6712 Prihodi iz nadl.prač.za financ.rash.za nabavu nefinancijske imovine	136.070	0	0	0
	68	KAZNE, UPRAVNE MJERE I OSTALI PRIHODI	62.895	0	42.298	0
		683 OSTALI PRIHODI	62.895	0	42.298	0
		6831 Ostali prihodi	62.895	0	42.298	0
7	PRIHODI OD PRODAJE NEFINACIJSKE IMOVINE		6.014	0	17.011	0
	72	PRIHODI OD PRODAJE PROIZVEDENE DUGOTRAJNE IMOVINE	6.014	0	17.011	0
		723 PRIHOD OD PRODAJE PRIJEVOZNIH SREDSTAVA	6.014	0	17.011	0
		7231 Prijevozna sredstva u cestovnom prometu	6.014		17.011	0
UKUPNI	PRIHODI I PRIMICI		67.717.811	71.200.652	69.474.936	98

Rashodi poslovanja

U 2017. godini ukupni rashodi poslovanja iznosili su 72.094.246 kuna, što je 5 % manje u odnosu na planirane rashode i 12 % više u odnosu na prethodnu godinu.

U funkcionalnoj analizi troškova, koja podrazumijeva da se u troškove uprave i administracije uključe troškovi rada zaposlenih u upravnim i potpornim službama (Ured ravnatelja, Služba financijskih, općih pravnih i administrativnih poslova, Služba za nabavu i opće tehničke poslove), kao i materijalni rashodi ustanove (režijski troškovi i troškovi tzv. hladnog pogona) koji su nužni za redovito odvijanje poslovanja i održavanje prostora i opreme na funkcionalnoj razini, valja istaknuti da su to troškovi potrebni za odvijanje potpornih procesa za konzervatorsko-restauratorsku djelatnost na području cijele zemlje, organiziranu u okviru Zavoda.

Struktura troškova prema osnovnim funkcijama, odnosno aktivnostima, u 2017. godini bila je sljedeća:

Struktura troškova Zavoda prema osnovnim aktivnostima u 2017. godini

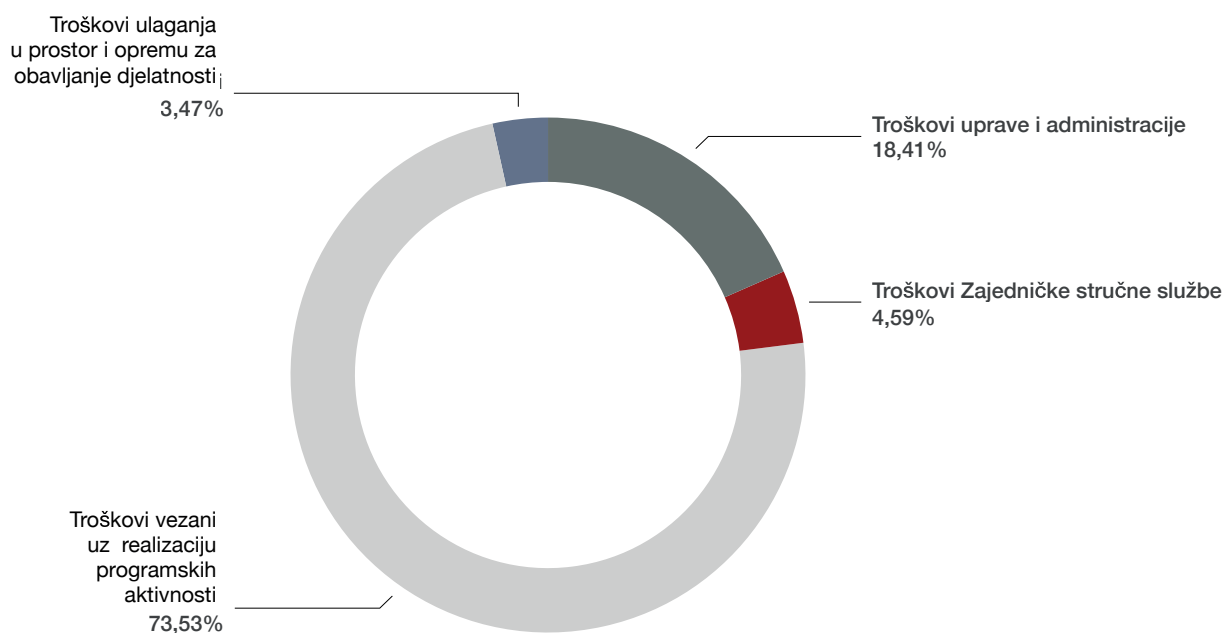

Komparativna analiza izvršenja pokazuje da su u 2017. godini, s nižom razinom troškova potpornih procesa u odnosu na 2016. godinu, ostvareni 15 % veći troškovi realizacije ukupnih programskih aktivnosti na zaštiti kulturne baštine.

Analiza troškova Zavoda prema osnovnim aktivnostima

Troškovi uprave i administracije	Ostvarenje 2016. godina	Ostvarenje 2017. godina	Struktura %
Troškovi rada u potpornim Službama	6.005.387	6.097.405	8
Materijalni rashodi Zavoda (režijski i drugi materijalni troškovi za sve ustrojstvene jedinice)	7.380.377	7.172.303	10
Ukupno troškovi uprave i administracije	13.385.764	13.269.708	
Troškovi Službe za istraživanje i dokumentiranje	2.993.523	3.312.043	5
Troškovi ulaganja u prostor i opremu za obavljanje djelatnosti (iz viška prihoda ranijih godina, ostvarenih vlastitih prihoda i odobrenih te realiziranih sredstava Državnog proračuna)	1.669.688	2.499.127	3
Troškovi realizacije programskih aktivnosti (konzervatorsko-restauratorski radovi na kulturnim dobrima)	46.349.155	53.013.368	74
Ukupni troškovi Zavoda	64.398.129	72.094.246	100

U strukturi rashoda, osim rashoda za zaposlene koji čine 46,6 % ukupnih rashoda, najvažniji su rashodi za usluge drugih pravnih osoba koji iznose 26.142.172 kune i čine 36,3 % ukupnih rashoda. Na tu su poziciju, temeljem računskog plana za proračunske korisnike, razvrstane usluge drugih pravnih i fizičkih osoba za zaštitne radove na kulturnim dobrima. Tu su klasificirani izvedeni radovi građevinske obnove na nepokretnim kulturnim dobrima, projektantski, građevinski i ostali stručni nadzori. Od 14.661.464 kune iskazane na računu 3239, na građevinske se radove odnosi 10.647.078 kuna, a od toga se 10.010.070 kuna odnosi na građevinske radove izvedene na programima koji se financiraju sredstvima iz državnog proračuna. U 2017. godini ostvaren je velik broj angažmana vanjskih suradnika na temelju ugovora o autorskom djelu i ugovora o djelu. Na razini Zavoda u 2017. godini izvršene su isplate temeljem 556 ugovora zaključenih sa 199 fizičkih osoba. Na ime naknada za 443 ugovora o autorskom djelu isplaćeno je 3.724.436 kuna, dok je za 113 zaključenih ugovora o djelu isplaćeno 939.235 kuna. U istom je razdoblju temeljem 253 ugovora zaključenih za rad studenata isplaćeno 781.929 kuna. Ostali se troškovi skupine računa 3237 odnose na geodetsko-katastarske usluge u iznosu od 1.191.958 kuna, a 40.294 kuna plaćeno je za ostale usluge.

Od izuzetnih troškova u 2017. godini svakako treba napomenuti isplatu naknade štete, kamata i troškova po sudskoj presudi u sporu iz područja zaštite na radu Petra Farac protiv Hrvatskog restauratorskog zavoda i Građevinar-QUELIN d.d., u iznosu od 732.818 kuna, što čini polovicu ukupnih troškova. Temeljem odluke Upravnog vijeća i uz suglasnost Ministarstva kulture RH, nakon svih poduzetih pravnih radnji, za isplatu je korišten višak prihoda ostvaren poslovanjem Zavoda u ranijim godinama.

Pregled rashoda Zavoda u 2017. godini

Skupina	NAZIV RAČUNA/vrsta rashoda	Izvršenje 2016.	Plan 2017.	Izvršenje 2017.	Indeks izvršenja
3	RASHODI POSLOVANJA	62.799.306	72.707.718	69.595.120	96
31	RASHODI ZA ZAPOSLENE	32.488.590	35.508.514	33.627.211	95
	311 PLAĆE	26.621.362	29.161.621	27.631.877	95
	3111 Plaće za redovan rad	26.293.339	28.850.515	27.317.726	95
	3112 Plaće u naravi	28.799	7.731	5.509	71
	3114 Plaće za posebne uvjete rada	299.224	303.375	308.642	102
	312 OSTALI RASHODI ZA ZAPOSLENE	1.250.769	1.283.850	1.194.958	93
	3121 Ostali rashodi za zaposlene	1.250.769	1.283.850	1.194.958	93
	313 DOPRINOSI NA PLAĆE	4.616.459	5.063.043	4.800.375	95
	3131 Doprinosi za mirovinsko osiguranje	88.848	89.792	89.155	99
	3132 Doprinosi za obvezno zdravstveno osiguranje	4.080.086	4.479.731	4.245.576	95
	3133 Doprinosi za obvezno osiguranje u slučaju nezaposlenosti	447.526	493.520	465.645	94
32	MATERIJALNI RASHODI	30.237.357	36.520.270	35.289.770	97
	321 NAKNADE TROŠKOVA ZAPOSLENIMA	3.155.794	3.901.646	3.500.255	90
	3211 Službena putovanja	1.958.309	2.628.656	2.286.445	87
	3212 Naknade za prijevoz, rad na terenu i odvojeni živc	1.081.295	1.126.170	1.102.913	98
	3213 Stručno usavršavanje zaposlenika	114.279	140.820	110.404	78
	3214 Ostale naknade troškova zaposlenima	1.910	6.000	494	8
	322 RASHODI ZA MATERIJAL I ENERGIJU	4.796.300	5.387.686	4.762.082	88
	3221 Uredski materijal i ostali materijalni rashodi	661.926	742.250	695.504	94
	3222 Materijal i sirovine	1.847.202	2.165.416	1.857.132	86
	3223 Energija	1.723.778	1.939.689	1.688.313	87
	3224 Materijal i dijelovi za tekuće i investicijsko održava	53.566	59.950	77.039	129
	3225 Sitni inventar i auto gume	241.174	279.181	238.086	85
	3227 Službena, radna i zaštitna odjeća i obuća	268.656	201.200	206.008	102
	323 RASHODI ZA USLUGE	21.768.045	26.449.099	26.142.172	99
	3231 Usluge telefona, pošte i prijevoza	437.480	540.698	551.186	102
	3232 Usluge tekućeg i investicijskog održavanja	1.811.990	2.373.200	2.242.113	94
	3233 Usluge promidžbe i informiranja	52.093	125.152	68.298	55
	3234 Komunalne usluge	351.948	418.000	389.520	93
	3235 Zakupnine i najamnine	1.074.612	947.481	922.216	97
	3236 Zdravstvene i veterinarske usluge	6.240	210.000	116.048	55
	3237 Intelektualne i osobne usluge	6.198.013	6.554.067	6.677.852	102
	3238 Računalne usluge	469.613	552.560	513.476	93
	3239 Ostale usluge	11.366.057	14.727.941	14.661.464	100
	324 NAKNADE TROŠKOVA OSOBAMA IZVAN RADNOG ODNOSA	194.970	235.000	412.224	175
	3241 Naknade troškova osobama izvan radnog odnosa	194.970	235.000	412.224	175
	329 OSTALI NESPOMENUTI RASHODI POSLOVANJA	322.248	546.839	473.037	87
	3292 Premije osiguranja	83.856	136.000	89.351	66
	3293 Reprerentacija	47.249	105.651	85.168	81
	3294 Članarine i norme	73.550	58.550	55.905	95
	3295 Pristojbe i naknade	98.133	148.400	154.457	104
	3296 Troškovi sudskih postupaka	0	84.018	83.718	100
	3299 Ostali nespomenuti rashodi poslovanja	19.459	14.220	4.437	31
34	FINANCIJSKI RASHODI	73.359	377.534	376.922	100
	343 OSTALI FINANCIJSKI RASHODI	73.359	377.534	376.922	100
38	OSTALI RASHODI	0	301.400	301.217	100
	383 KAZNE, PENALI I NAKNADE ŠTETE	0	301.400	301.217	100
	3833 Naknade šteta zaposlenicima	0	294.400	294.400	100
	3835 Ostale kazne	0	7.000	6.817	97

4 RASHODI ZA NABAVU NEFINACIJSKE IMOVINE	1.598.824	2.872.097	2.499.127	87
41 RASHODI ZA NABAVU NEPROIZVEDENE DUGOTRAJNE IMOVINE	340.625	110.420	107.200	97
412 NEMATERIJALNA IMOVINA	340.625	110.420	107.200	97
4123 Licence	340.625	73.100	69.880	96
4124 Ostala prava	0	37.320	37.320	100
42 RASHODI ZA NABAVU PROIZVEDENE DUGOTRAJNE IMOVINE	1.258.199	2.761.677	2.391.927	87
421 GRAĐEVINSKI OBJEKTI	32.924	184.530	184.525	100
4212 Poslovni objekti	32.924	184.530	184.525	100
422 POSTROJENJA I OPREMA	942.112	1.804.835	1.502.552	83
4221 Uredska oprema i namještaj	182.564	1.025.618	849.233	83
4222 Komunikacijska oprema	1.750	3.125	1.681	54
4223 Oprema za održavanje i zaštitu	195.736	92.671	98.536	106
4225 Instrumenti, uređaji i strojevi	0	45.093	0	0
4227 Uređaji, strojevi i oprema za ostale namjene	562.062	638.328	553.101	87
423 PRIJEVOZNA SREDSTVA	0	660.062	592.874	90
4231 Prijevozna sredstva u cestovnom prometu	0	660.062	592.874	90
424 KNJIGE, UMJETNIČKA DJELA I OSTALE IZLOŽ.VRIJED.	49.452	43.000	44.714	104
4241 Knjige u knjižnicama	49.452	43.000	44.714	104
426 NEMATERIJALNA PROIZVEDENA IMOVINA	233.710	69.250	67.263	97
4262 Ulaganja u računalne programe	233.710	69.250	67.263	97
UKUPNI RASHODI	64.398.129	75.579.815	72.094.246	95

U sagledavanju rezultata poslovanja Zavoda ostvarenog u 2017. godini, važno se osvrnuti na tri zasebne cjeline.

1. Financiranje rada Zavoda iz sredstava Državnog proračuna

Tijekom 2017. godine za financiranje rada Zavoda zaključena su s Ministarstvom kulture RH 163 ugovora (jedan za redovitu djelatnost i 162 ugovora za programske aktivnosti). U okviru programske djelatnosti realizirano je 156 ugovora, a šest ugovora je raskinuto zbog izmijenjenih okolnosti.

1.1. Financiranje redovite djelatnosti – administracija i upravljanje A8340002 (obuhvaća materijalne rashode ustanove i plaće stalno zaposlenih djelatnika)

U ovaj segment poslovanja razvrstavaju se troškovi održavanja prostora i opreme na funkcionalnoj razini (troškovi struje, vode, plina, razne komunalne usluge, troškovi komunikacija, troškovi tekućeg održavanja prostora i opreme s funkcionalnog i sigurnosnog aspekta). Činjenica da Zavod za svoje poslovanje trenutačno koristi 11 lokacija u Zagrebu i 12 izvan njega u velikoj mjeri predodređuje režijske troškove i troškove tekućeg i investicijskog održavanja. Uz prostornu dislociranost, dodatna je otežavajuća okolnost što je riječ o prostorima u kojima se obavlja restauratorska djelatnost koja zahtijeva posebne uvjete s aspekta opremanja, zaštite na radu, zaštite od požara i sigurnosti prostora. Troškovi komunikacije i s njima povezani troškovi održavanja informatičkog sustava također su uvjetovani smještajem Zavoda. Ukupni rashodi evidentirani na redovitoj djelatnosti za poslovnu godinu iznosili su 41.789.279 kuna.

U 2017. godini za tu su namjenu iz Državnog proračuna osigurana sredstva u iznosu od 7.550.000 kuna. Za naknade za prijevoz isplaćeno je 1.071.871 kuna, za financiranje plaća i drugih prava koja se temelje na radnom odnosu zaposlenih djelatnika 33.260.935 kuna, dok je na ime naknade za nezapošljavanje invalidnih osoba dodatno isplaćeno 78.390 kuna. U 2017. godini isplaćeno je i šest rata za nabavu vozila na operativni leasing, za što su nam isplaćena sredstva u 2016. godini. Budući da iz niza objektivnih okolnosti leasing tada nije realiziran, sredstva su zadržana na računu Zavoda i koriste se u skladu s dospijanjem rata. U 2017. godini plaćeno je šest rata u ukupnom iznosu od 99.184 kune (na računu 2921 još su preostala sredstva u iznosu od 122.816 kuna koja će biti korištena za plaćanja rata u 2018. godini). Ukupna sredstva naplaćena za redovitu djelatnost i po tome osnovu utvrđen prihod za 2017. godinu iznosila su 42.060.381 kunu.

1.2. Sredstva za razvoj restauratorske djelatnosti

Razvoj restauratorske djelatnosti sagledavamo kroz ulaganja u prostor i opremu za obavljanje djelatnosti Zavoda. Ukupna ulaganja u uređenje radnih prostora i nabavu opreme u 2017. godini gotovo u cijelosti izvršena su iz raspoloživog viška prihoda utvrđenog po završnom računu za 2016. godinu. Višak prihoda korišten je temeljem odluka Upravnog vijeća. Ukupno ulaganje evidentirano na razredu 4 - rashodi za nabavu nefinancijske imovine iznosi 2.499.127 kuna, a od toga se iznosa na višak prihoda odnosi 2.394.582 kune ili 96% ukupnog ulaganja.

1.3. Financiranje programa zaštitnih radova na kulturnim dobrima

Program rada Zavoda koji obuhvaća izvođenje konzervatorsko-restauratorskih i drugih zaštitnih radova na kulturnim dobrima u 2017. godini financiran je sredstvima Ministarstva kulture RH temeljem 156 pojedinačno zaključenih i realiziranih ugovora, za koje pregled financijske realizacije dajemo u nastavku:

Pregled realizacije ugovora sklopljenim s Ministarstvom kulture u 2017. godini

Služba/ odjel/odsjek	Ugovoreno u 2017.	Uplaćeno po ugovorima 2017.	Donos iz 2016.	Naplaćeno po ugovorima ranijih godina	Ukupno raspoloživo u 2017.	Utrošeno	Realizirani prihod 2017.	Prenešeno za nastavak realizacije
Služba za nepokretnu baštinu	15.189.000	14.442.061	1.738.146	1.075.042	17.255.249	16.357.369	16.471.485	720.639
Služba za pokretnu baštinu	1.822.920	1.822.920	91.383	0	1.914.303	1.721.357	1.721.008	193.295
Služba za arheološku baštinu	2.657.000	2.457.566	18.586	129.997	2.606.149	2.645.495	2.669.273	0
Međunarodna suradnja	24.475	24.475	21.933	6.000	52.408	24.066	30.475	21.933
Ukupno iz Proračuna	19.693.395	18.747.022	1.870.047	1.211.039	21.828.108	20.748.286	20.892.241	935.867

Izvešća o izvedenim radovima prema vrstama kulturnih dobara i službama u okviru kojih se radovi izvode dana su u posebnom dijelu Godišnjeg izvještaja. Financiranje programske djelatnosti za 2017. godinu pokazuje da su do 31. prosinca 2017. godine, od ugovorenih 19.693.395 kuna, Zavodu isplaćena sredstva u iznosu od 18.747.022 kune na ime ugovorenih radova u 2017. godini i 1.211.039 kuna na ime ugovora zaključenih u 2016. godini, za koje su troškovi dijelom nastali tijekom 2015. godine, a dio je realiziran u tekućoj godini. Rashodi programskih aktivnosti vezanih uz realizaciju programa koje u 2017. godini financira Ministarstvo kulture RH, čine 29 % ukupnih rashoda Zavoda ili 20.748.286 kuna. Najznačajniji su rashodi u ovom dijelu poslovanja troškovi rada i boravka na terenu, koji iznose 1.461.483 kune, te troškovi materijala i energije u iznosu od 2.052.780 kuna, dok su rashodi za usluge drugih pravnih i fizičkih osoba na realizaciji programa što ih financira Ministarstvo kulture RH iznosili 17.012.299 kuna ili 82 % rashoda ukupne programske djelatnosti. Najznačajniji je trošak angažman građevinskih i projektantskih tvrtki na projektima u okviru zaštite nepokretnih kulturnih dobara u iznosu od 12.242.662 kune te naknade za intelektualne i osobne usluge u iznosu od 4.467.419 kuna.

Činjenica da se konzervatorsko-restauratorski i drugi zaštitni radovi na graditeljskom nasljeđu i drugim vrstama baštine odvijaju u kontinuitetu kroz dulje vremensko razdoblje uvjetuje, među ostalim, prijenose sredstava na presjecima godine.

Dinamika realizacije radova i nastanka troškova tijekom poslovne godine razlikuje se od dinamike isplate u odnosu na isplatu sredstava iz državnog proračuna, odnosno Ministarstva kulture RH, po pojedinačno zaključenim ugovorima. Tako su za neke programe, za koje su radovi bili izvedeni, okončani obračuni bili u postupku odobravanja i sredstva nisu isplaćena u cijelosti, dok su za neke programe isplaćena sredstva do ugovornog iznosa, a realizacija nije okončana nego će se temeljem suglasnosti nadležnih konzervatorskih odjela radovi, zbog niza objektivnih razloga, nastaviti u kontinuitetu i u 2018. godini. Budući da je sve zaštitne radove financiralo Ministarstva kulture RH iz državnog proračuna, oni su iskazani na jednoj poziciji (A 834001), iako su sklapani pojedinačni ugovori, s nadležnim je ministarstvom postignuto rješenje da se sredstva s jedne strane ne vraćaju u državni proračun, dok bi se s druge strane iskazivao negativan rezultat kao manjak prihoda nad rashodima za programe za koje su radovi izvedeni, troškovi nastali, a novčana sredstva nisu isplaćena na žiro račun Zavoda do 31. prosinca 2017. godine.

Radi realnog iskazivanja rezultata poslovanja u okviru programske djelatnosti Zavoda, Ministarstvo kulture je odobrilo preraspodjelu sredstava na način da se više isplaćena sredstva po ugovorima u odnosu na nastale troškove realizacije programa i ispostavljene Okončane obračune, u ukupnom iznosu 386.565,40 kuna preraspodjele na ugovore i programe za koje su isplaćena sredstva manja u odnosu na nastale troškove realizacije do 31. prosinca 2017. godine.

Na isti je način odobreno postupanje sa više, odnosno manje isplaćenim sredstvima po ugovorima za zaštitne radove ranijih godina za koje su potraživanja prema Ministarstvu kulture RH evidentirana u poslovnim knjigama Zavoda.

2. Ostvareni vlastiti i ostali prihodi

Ostvareni vlastiti prihodi od osnovne djelatnosti i ostali prihodi (od kamata, tečajnih razlika, potraživanja naplaćenih provedbom ovrha) u 2017. godini iznose 5.609.633 kune i u strukturi ukupnog prihoda čine 8,1 %. U odnosu na ostvarene prihode u 2016. godini, manji su za 2.944.085 kuna, što je značajno smanjenje od 35 %.

Vlastiti prihodi Zavoda ostvareni u razdoblju 2007. – 2017. godine

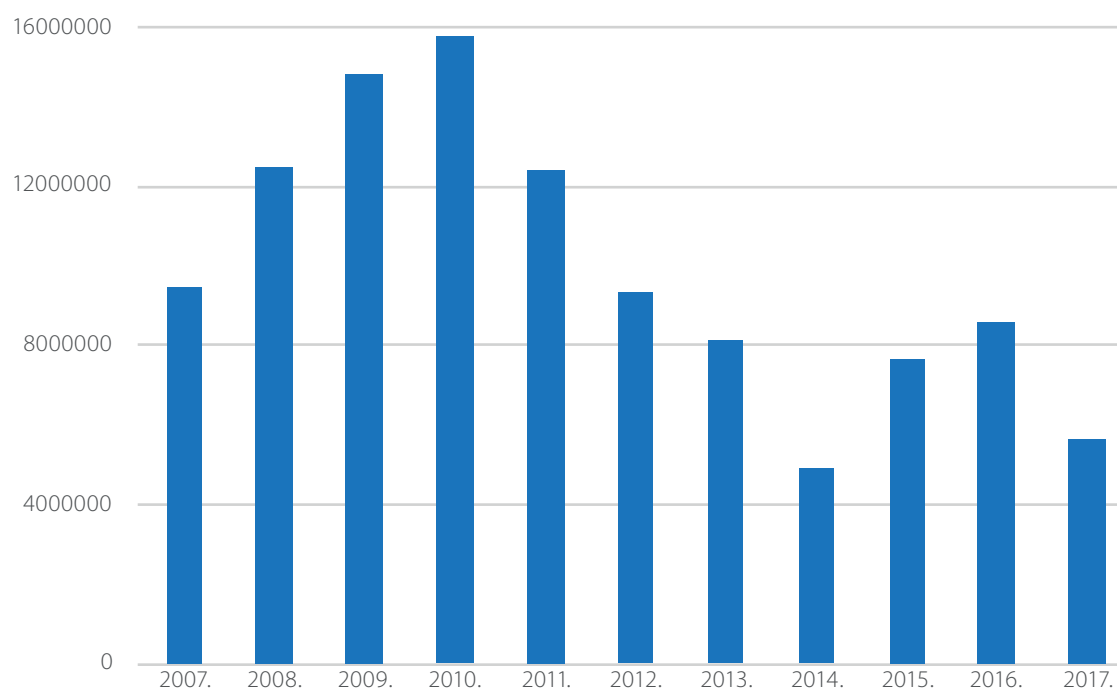

Najvažniji partneri izvan državnog proračuna bile su pravne osobe iz sektora gospodarstva (26 %), vjerske zajednice (24 %), zatim muzeji, galerije i druge ustanove, dok se za prihode ostvarene od gradova, općina i fizičkih osoba, iako su ostvareni u značajnim iznosima, smatra da imaju veći potencijal od realiziranog.

Struktura prihoda ostvarenih iz vlastitih izvora Zavoda u 2017. godini

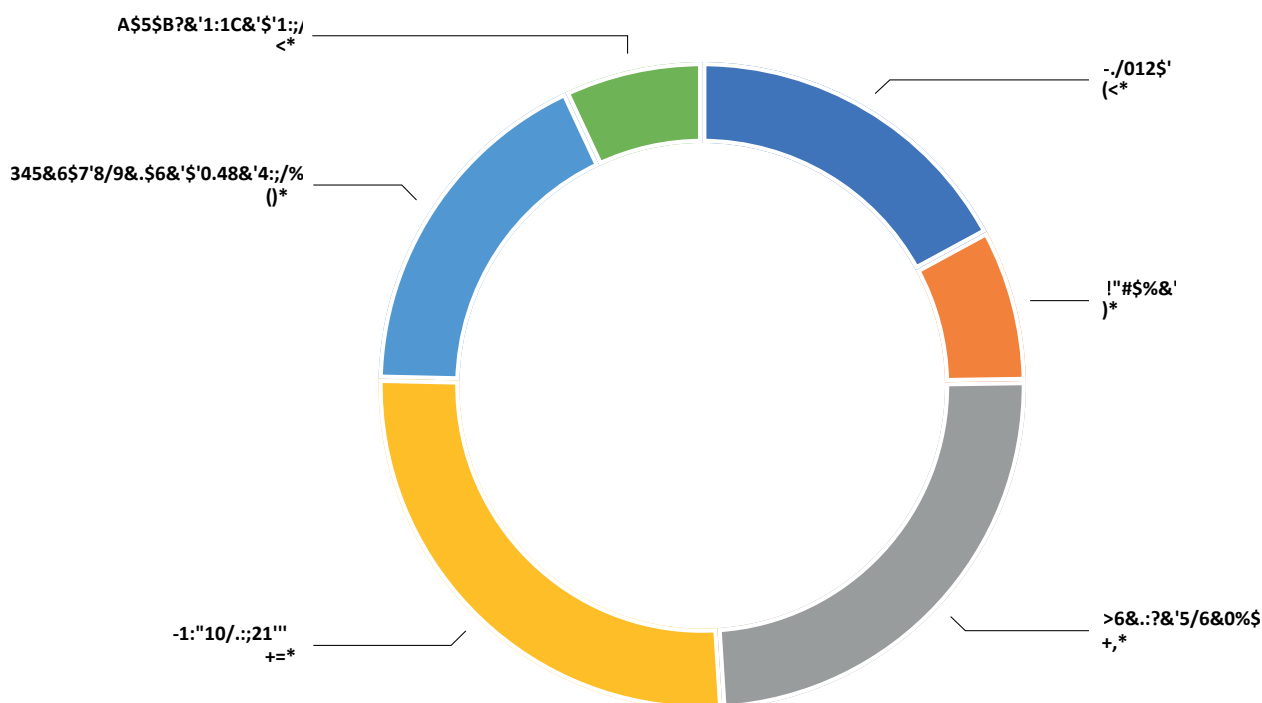

Analiza ostvarenja vlastitih prihoda prema vrsti kulturnih dobara u velikoj mjeri korespondira sa ustrojstvenim jedinicama Zavoda i pokazuje da su najveći prihodi ostvareni izvođenjem konzervatorsko-restauratorskih radova na nepokretnim kulturnim dobrima (graditeljskom nasljeđu, zidnom slikarstvu, kamenoj plastici i štuko dekoracijama te arheološkoj baštini), dok su interesi za financiranje konzervatorskih ili restauratorskih radova na pokretnim kulturnim dobrima još uvijek manje zastupljeni.

Naplaćeni vlastiti prihodi prema ustrojstvenim jedinicama Zavoda.

USTROJSTVENA JEDINICA	2015.	2016.	2017.
Služba za nepokretnu baštinu	4.186.336	6.147.259	3.551.173
Služba za arheološku baštinu	1.929.876	1.246.436	1.290.878
Služba za pokretnu baštinu - Odjeli u Zagrebu	571.716	183.950	114.850
Služba za pokretnu baštinu - Odjeli izvan Zagreba	522.908	617.962	390.805
Međunarodna suradnja	388.872	275.580	133.767
Prirodoslovni laboratorij	53.415	31.775	61.200
Ostalo	11.431	50.756	66.959
UKUPNO NAPLAĆENI VLASTITI PRIHODI	7.664.554	8.553.718	5.609.633

3. Financiranje zaštitnih radova na kulturnim dobrima sredstvima primljenih donacija, sredstvima Europske unije i sredstvima Operativnog programa Konkurentnost i kohezija 2014. – 2020. (priprema i provedba integriranog razvojnog programa temeljenog na obnovi kulturne baštine Ministarstva regionalnog razvoja i fondova Europske unije RH)

U 2017. godini ostvarena je jedna donacija u iznosu 5.000 kuna kao potpora organiziranju IV. Savjetovanja SEE Mosaics s temom *Prezentacija demontiranih mozaika na pokretnim podlogama*. Savjetovanje se održavalo od 3. do 6. listopada 2017. godine u Županijskoj komori u Puli Hrvatske gospodarske komore. Na skupu je sudjelovalo više od 40 stručnjaka iz Austrije, Bosne i Hercegovine, Crne Gore, Francuske, Grčke, Hrvatske, Italije, Mađarske, Makedonije, Sjedinjenih Američkih Država, Slovenije i Srbije.

Za realizaciju projekta financiranih sredstvima EU u 2017. godini naplaćena su sredstva u iznosu 493.534 kune kao refundacija troškova nastalih realizacijom projekta *Kameni branici Rimskog Carstva – Claustra* (operativni program prekogranične suradnje Slovenija – Hrvatska, financiran sredstvima iz fonda Instrument pretpristupne pomoći). Projekt je završen 2015. godine. Izvještaj i sva dokumentacija potvrđena je od strane nacionalnih kontrolora Agencije za regionalni razvoj RH još 2016. godine.

Tijekom 2017. godine u dijelu financiranja programa sredstvima Operativnog programa Konkurentnost i kohezija 2014. – 2020., po osnovi realizacije aktivnosti na projektu *Skala – nova kulturno-turistička destinacija u Komolcu, Dubrovnik* ostvareni su prihodi u iznosu od 220.628 kuna, dok su prihodi nastali u realizaciji projekta *Ruralna poučna, kulturno-etnografska turistička atrakcija* iznosili 22.604 kune.

U dijelu namjenskih prihoda iskazujemo i pomoć koju smo ostvarili od Hrvatskog zavoda za zapošljavanje u iznosu od 88.577 kuna za SOR. Rashodi nastali provedbom aktivnosti u ovom dijelu iznosili su 584.554 kune.

Ostali financijsko-računovodstveni poslovi

Tijekom 2017. godine obrađen je i procesuiran 25 151 dokument koji se odnosi na poslovne transakcije s financijskim učinkom i evidentirana su 146 391 knjigovodstvena stavka. Zaprimljeno je 4.949 ulaznih računa, sklopljen je 341 ulazni i 364 izlazna ugovora po kojima se prati realizacija, ispostavljeno je 211 izlaznih računa, knjiženo je 2 545 primki i izdatnica za restauratorske i druge pomoćne materijale u skladištu te 649 temeljnica. Kako se mnogi konzervatorski ili restauratorski radovi, poglavito na graditeljskoj baštini i arheološkim nalazištima, izvode *in situ* obrađena su i procesuirana 3 183 putna naloga. Tijekom 2017. godine ispostavljeno 799 blagajničkih uplatnica/isplata za kunske transakcije, te 124 uplatnica/isplata za poslove devizne blagajne, evidentirano je 95 promjena u nadzornoj knjizi za uvoz, obrađena su 208 ugovora i aneksa ugovora o radu, izvršen je obračun i plaćanje temeljem 556 ugovora s vanjskim suradnicima, obrađene su 3 502 radne liste, 496 doznaka za bolovanje na teret Zavoda i Hrvatskog zavoda za zdravstveno osiguranje (HZZO), predano je 15 zahtjeva za troškove koji se refundiraju te je obavljen obračun i isplata za 610 naloga za isplatu vanjskim suradnicima. Nadležnom poreznom tijelu predano je 147 JOPPD obrazaca, vodi se evidencija PDV-a i obračunavaju se i plaćaju obaveze kada je to potrebno. Izvršeno je 155 obračuna troškova temeljem odobrenih programa zaštitnih radova po sklopljenim ugovorima s Ministarstvom kulture RH, koji su dostavljeni Ministarstvu, izrađivani su mjesečni interni izvještaji o realizaciji, te su obavljeni drugi poslovi koji se odnose na evidentiranje i praćenje poslovanja Zavoda u cjelini.

Za potrebe poslovanja u 2017. godini nabavljeno je 428 komada razne opreme i 469 komada sitnog inventara, za koje je provedeno evidentiranje i zaduživanje na korisnike.

Opći pravni i administrativni poslovi

Tijekom 2017. godine u segmentu općih pravnih i administrativnih poslova obavljali su se redovni opći pravni, radno-pravni i administrativni poslovi. Oni, između ostaloga, obuhvaćaju sastavljanje ugovora o radu, ugovora o djelu i autorskih ugovora s vanjskim suradnicima, sastavljanje ugovora s naručiteljima i ostalih vrsta ugovora, stručne pripreme sjednica tijela Zavoda, izradu nacрта općih i posebnih akata, sastavljanje ponuda za javna nadmetanja na kojima se Zavod pojavljuje kao ponuditelj, kao i poslove Pisarnice i interne dostave.

Iz djelokruga općih pravnih i administrativnih poslova, uz izradu svakodnevnih usmenih i pisanih tumačenja, naputaka i mišljenja, dopisa prema trećim osobama te vođenja evidencija, značajan udio u poslovima imala je izrada i verifikacija ugovora (ukupno 341 ugovor s naručiteljima-investitorima te 809 ugovora s vanjskim suradnicima, fizičkim osobama, od čega se 253 ugovora odnose na ugovore o radu studenata). Također je potrebno istaknuti i poslove sastavljanja ponuda u javnim i bagatelnim nabavama u kojima Zavod sudjeluje kao ponuditelj, poduzimanje pravnih radnji u svrhu naplate potraživanja te normativno-pravna djelatnost Odsjeka (opći akti ustanove).

U 2017. godini doneseni su sljedeći opći akti:

- Pravilnik o izmjenama i dopunama Pravilnika o unutarnjem ustrojstvu Hrvatskog restauratorskog zavoda
- Odluke o izmjenama i dopunama Sistematizacije poslova i zadataka Hrvatskog restauratorskog zavoda
- Pravilnik o prikupljanju, čuvanju, korištenju, odabiranju i izlučivanju arhivskog i registraturnog gradiva s posebnim Popisom arhivskog i registraturnog gradiva s rokovima čuvanja

- Pravilnik o izmjenama i dopunama Pravilnika o postupanju i rashodovanju dugotrajne i kratkotrajne imovine Hrvatskog restauratorskog zavoda
- Pravilnik o računovodstvu i financijskom poslovanju Hrvatskog restauratorskog zavoda
- Pravilnik o nakladničkoj djelatnosti
- ostali opći i pojedinačni akti/odluke kojima se uređuju odnosi i poslovanje u Zavodu.

U kadrovskom su području tijekom 2017. godine obavljani slijedeći poslovi: vođenje Registra zaposlenih u javnim službama, kadrovske evidencija radnika, evidencije vezane uz ostvarivanje prava na prijevoz radnika i ostalih materijalnih prava radnika, poslovi prijavljivanja/odjavljivanja radnika nadležnim tijelima/pravnim osobama, izrada plana godišnjih odmora, izrada pojedinačnih odluka o korištenju godišnjeg odmora i drugih odluka vezanih uz ostvarivanje prava radnika. Posebno se ističu poslovi vezani uz:

- natječaje za radni odnos i natječaje za stručno osposobljavanje za rad bez zasnivanja radnog odnosa (raspisana su 32 natječaja od čega devet za zasnivanje radnog odnosa i 23 za stručno osposobljavanje za rad bez zasnivanja radnog odnosa) pri čemu je obrađeno 450 natjecajnih prijava za zapošljavanje i stručno osposobljavanje za rad (provedba natječaja, sudjelovanje pri izboru kandidata, vođenje zapisnika prijave i provedenih intervjua, izrada odluka i ugovora o radu)
- prestanak radnog odnosa i SOR-a
- provođenje i usklađivanje raznih promjena iz radnog odnosa (dostave podataka o radnicima i pravima po kolektivnim i ostalim ugovorima nadležnom ministarstvu te suradnja i dostava podataka drugim državnim i javnim tijelima)
- izradu (aneksa) ugovora o radu, pojedinačnih odluka, putnih naloga i dr.

U odsjeku Pisarnice, gdje se obavljaju poslovi urudžbenog zapisnika i interne dostave, u 2017. godini dodijeljeno je 15 338 urudžbenih brojeva, od čega 5 397 za račune. Također je poslano 9 109 pošiljki. Unaprijeđen je sustav otpreme pošiljaka prelaskom na e-prijamnu knjigu, koja podrazumijeva predaju prijamnih knjiga u elektroničkom obliku čime je ubrzan proces upisa pošiljaka u prijamne knjige.

Aktivnosti na uspostavi sustava unutarnjih financijskih kontrola (FMC) te sastavljanju i predaji Izjave o fiskalnoj odgovornosti

Zavod, kao korisnik državnog proračuna treće razine, dužan je provoditi aktivnosti na uspostavi sustava unutarnjih financijskih kontrola u javnom sektoru. Temeljem Zakona o fiskalnoj odgovornosti i Zakona o izmjenama i dopunama Zakona o fiskalnoj odgovornosti (NN 139/10, 19/14), Zavod je podnošenjem Izjave o fiskalnoj odgovornosti sukladno Uredbi o sastavljanju i predaji Izjave o fiskalnoj odgovornosti i izvještaja o primjeni fiskalnih pravila (Narodne novine, broj 78/11, 106/12, 130/13, 19/15 i 119/15) obavezan izvijestiti o sustavu funkcioniranja financijskog upravljanja i kontrola.

Radi provođenja testiranja pojedinih područja poslovanja, davanja odgovora na postavljena pitanja i popunjavanje Upitnika o fiskalnoj odgovornosti za 2017. godinu, uspostavljene su radne skupine koje su oblikovale uzorak i

provele testiranja. Od ukupno 75 pitanja / područja koja je trebalo obuhvatiti testiranjem, na poslovanje Zavoda primjenjivo je 45 pitanja. Za sva su pitanja testovi pokazali pozitivan rezultat osim što je na jedno pitanje dan djelomično pozitivan odgovor. Riječ je o području Izvršavanja proračuna / financijskog plana u kojem su uočene slabosti i nepravilnosti vezane uz poštivanja vremenskih rokova isporuke roba / izvođenje radova iz ugovora. Za to je područje izrađen plan otklanjanja nepravilnosti. Za sva druga područja testiranja uspostavljane unutarnje kontrole pokazale su se učinkovitima i procesi su se odvijali sukladno zakonima i uspostavljanim procedurama.

Temeljem dobivenih rezultata, sastavljena je Izjava o fiskalnoj odgovornosti za 2017. godinu, na obrascu 1b, kojom je čelnik Zavoda izjavio da navedene slabosti i nepravilnosti ne utječu na zakonito, namjensko i svrhovito korištenje sredstava te kojom je potvrdio učinkovito i djelotvorno funkcioniranje sustava financijskog upravljanja i kontrola u okviru proračunom, odnosno financijskim planom utvrđenih sredstva, kao i da će uočeni nedostaci biti otklonjeni sukladno Planovima otklanjanja slabosti i nepravilnosti. Izjava o fiskalnoj odgovornosti, zajedno s *on-line* Upitnikom za razdoblje od 1. siječnja do 31. prosinca 2017. godine, dostavljena je Ministarstvu kulture RH u veljači 2018. godine.

SLUŽBA ZA NABAVU I OPĆE TEHNIČKE POSLOVE

Službu za nabavu i opće tehničke poslove ustrojili su Odjel za poslove nabave i Odjel za zaštitu na radu i opće tehničke poslove. Odjel za poslove nabave (osam djelatnika zaposlenih na neodređeno vrijeme, od kojih jedna djelatnica radi od 1. veljače 2017. godine s polovicom radnog vremena, a jedna je djelatnica u Odjelu od 1. kolovoza 2017. godine) ustrojen je od tri odsjeka: Odsjek za provođenje postupaka javne nabave (četiri djelatnika, od kojih je jedna djelatnica zaposlena s polovicom radnog vremena, a jedna je djelatnica u Odjelu od 1. rujna 2017. godine), Odsjek za realizaciju nabave, izradu i praćenje plana nabave (jedan djelatnik zaposlen na neodređeno vrijeme) te Skladište sa statusom odsjeka (tri djelatnika zaposlena na neodređeno vrijeme). Odjel za zaštitu na radu i opće tehničke poslove (devet djelatnika zaposlenih na neodređeno vrijeme) ustrojen je od dva odsjeka: Odsjek za zaštitu na radu i zaštitu od požara (jedan djelatnik) i Odsjek za opće tehničke poslove (osam djelatnika: stručni suradnik za tehničke poslove (vozila), stručni referent za logističku potporu realizacije programa, dva domara ložača i pet spremačica). U Odjelu za zaštitu na radu i opće tehničke poslove od 11. prosinca 2017. godine jedna je osoba zaposlena na SOR-u u trajanju od godinu dana (inženjer sigurnosti u Odsjeku za zaštitu na radu i zaštitu od požara).

Poslovi nabave robe, radova i usluga

Aktivnosti koje su provođene u Službi na nabavu i opće tehničke poslove su tijekom 2017. godine bile kako slijedi: edukacija i aktivnosti na implementaciji odredbi novog Zakona o javnoj nabavi (NN 120/16), koji je stupio na snagu 1. siječnja 2017. godine, u interne propise, procedure i upute. Utvrđivanje metodologije izrade, izrada i objava godišnjeg plana nabave robe, radova i usluga, sukladno Zakonu o javnoj nabavi, te njegovo usklađivanje s planovima aktivnosti pojedinačnih programa radi osiguranja pravodobne i ekonomične nabave robe, radova i usluga potrebnih za funkcioniranje temeljne i pratećih djelatnosti Zavoda, sukladno raspoloživim financijskim sredstvima.

U svrhu realizacije godišnjeg plana nabave robe, radova i usluga za 2017. godinu provedena su četiri postupka javne nabave temeljem Zakona o javnoj nabavi i 39 postupaka jednostavne nabave temeljem internog Pravilnika o nabavi robe, radova i usluga bagatelne vrijednosti, odnosno od 27. lipnja 2017. godine temeljem internog Pravilnika o provedbi postupaka jednostavne nabave. Ujedno je sklopljeno pet ugovora i dva aneksa temeljem okvirnih sporazuma za sklapanje za koje postupak provodi Državni ured za središnju javnu nabavu.

Po provedenim postupcima javne nabave ili izravno, u 2017. godini sastavljeno je 346 ugovora o javnoj nabavi i 1 248 narudžbenica. Slijedom navedenih podataka o broju ugovora i narudžbenica (uz zahtjeve za nabavu od fizičkih osoba – vanjskih suradnika, 556 ugovora), u Odjel za poslove nabave u 2017. godini dostavljeno je na obradu i ovjeru 2 150 zahtjeva za nabavu.

U 2017. godini dva je puta ažuriran registar ugovora o javnoj nabavi i okvirnih sporazuma Zavoda s podacima o realizaciji odnosno stanju realizacije ugovora i okvirnih sporazuma. Također su obrađivani i dostavljani podaci za registar ugovora i okvirnih sporazuma koje je sklopio Središnji državni ured za središnju javnu nabavu (SDUSJN) putem aplikacije.

Nadalje, tijekom 2017. godine napravljeno je godišnje statističko izvješće o nabavi i objava izvješća u Elektroničkom oglasniku javne nabave (EOJN) do 31. ožujka 2017. godine o ukupno ugovorenim/ naručenim robama, radovima i uslugama u 2016. godini.

U 2017. godini u Odjelu za poslove nabave pripremljeni su troškovnici za nabavu robe i usluga iz djelokruga aktivnosti Službe, te su pribavljene ponude, provedeni postupci nabave i sklopljeni ugovori iz područja tekućeg poslovanja. Obavljena je 491 primopredaja u svrhu zaduženja djelatnika s nabavljenim sitnim inventarom i opremom.

Služba je pripremila i koordinirala godišnji popis imovine i obveza sa stanjem 31. prosinca 2017. godine.

U odsjeku Skladište u 2017. godini provodilo se skladištenje materijala i opreme te zaštita zaliha od neodgovornog rukovanja i rasipanja, briga o održavanju optimalnih zaliha, doprema, zaprimanje i izdavanje robe krajnjim korisnicima, te vođenje skladišnih evidencija robe. Nabava potrebnih roba vrši se od dobavljača temeljem godišnjih ugovora o nabavi sukcesivnim isporukama prema dispoziciji skladištara na temelju zahtjeva krajnjih korisnika za izdavanjem robe. Manji dio roba, koje nisu ugovorene godišnjim ugovorima, nabavlja se narudžbenicama ili direktnom kupnjom na prodajnim mjestima, a u posebno dopuštenim slučajevima korištenjem Dinera kartice ili plaćanjem gotovinom.

Za potrebe osnovne djelatnosti karakteristična je upotreba raznovrsnog pribora i raznovrsnog potrošnog materijala – boja, pigmenata, kemijskih proizvoda i sredstava, kemikalija i dr., ukupno 2 020 vrsta artikala, uključujući uredski i sanitarni potrošni materijal.

U 2017. godini protokolirano je oko 919 primki i računa za isporučenu robu te 1 626 izdatnica robe krajnjim korisnicima, djelatnicima Zavoda, na lokacijama u Zagrebu i izvan njega.

Poslovi zaštite na radu i zaštite od požara

Obavljanje poslova s posebnim uvjetima rada zastupljeno je u Zavodu kod oko 85 % radnika. To iziskuje ažurno vođenje evidencija te upućivanje radnika na preventivne i periodične zdravstvene preglede vezane uz uvjete rada, odnosno potrebnu radnu sposobnost te razna osposobljavanja radnika, ovlaštenika poslodavca i povjerenika radnika za zaštitu na radu, prema propisima iz zaštite na radu i zaštite od požara (osposobljavanje za rad na siguran način, za zaštitu od požara, za rad s otrovima, zdravstveni pregled za poslove s posebnim uvjetima rada i dr.). U 2017. godini 17 je radnika osposobljeno za rad na siguran način i za zaštitu od požara, osam voditelja za ovlaštenika poslodavca za zaštitu na radu, 11 radnika za rad s otrovima, dva radnika za pružanje prve pomoći, a 250 radnika upućeno je na medicinu rada radi redovnih zdravstvenih pregleda za poslove s posebnim uvjetima rada. te je ažurirana evidencija temeljem koje se kontinuirano prati periodika osposobljavanja i pregleda sukladno propisima. Odobreni su svi zahtjevi radnika za izdavanje osobnih zaštitnih sredstava sukladno Procjeni rizika iz zaštite na radu.

Iz područja zaštite na radu priprema se prijedlog godišnjeg plana nabave potrebnih roba i usluga te realizacija plana nabave za obvezna ispitivanja opreme i uređaja iz područja zaštite na radu i zaštite od požara, otklanjanje nedostataka na uređajima i opremi, planiranje i nabava osobnih zaštitnih sredstava i drugo po potrebi.

Opći tehnički poslovi

U Odsjeku se obavljaju poslovi, odnosno planira se, organizira i nadzire redovno održavanje objekata te održavanje i popravak uređaja i opreme. Obujam poslova određen je velikim brojem objekata u kojima se nalaze poslovni prostori te dislociranosti u Zagrebu i izvan Zagreba. Poslovi Odsjeka obuhvaćaju i organiziranje te nadzor poslova čišćenja poslovnih prostora. Čistoću poslovnih prostora održavaju ugovoreni servisi za čišćenje (većim dijelom) i zaposlene spremačice na pet lokacija (Zagreb, Zmajevac 8, Ilica 44, Ludbreg, Osijek).

Nadalje, u Odsjeku su u 2017. godini obavljani poslovi vezani uz korištenje službenih vozila Zavoda (raspoređivanje, nadzor korištenja, tekuće održavanje i popravak, obvezno i kasko osiguranje vozača i putnika, registracije te pranje).

Vozni park Zavoda krajem 2017. godine imao je ukupno 41 vozilo raspoređeno na lokacijama Zavoda. U odnosu na 2016. godinu broj vozila se povećao s obzirom na činjenicu da su uspješno provedeni natječaji za nabavu 11 novih

vozila. Od tog broja osam vozila nabavljeno je putem leasinga, a sredstvima Zavoda kupljena su još tri vozila. Ta je nabava omogućila da se odjavi i proda pet dotrajalih vozila čija upotreba više nije bila preporučljiva s aspekta tehničke ispravnosti i ekonomičnosti. Od ukupno 41 vozila, 29 ih se nalazi u Zagrebu, dok je 12 raspoređeno na drugim lokacijama. Uz četiri prikolice, dva čamca i jedan električni bicikl, Zavod raspolaže s ukupno 48 vozila.

SLUŽBA ZA ARHEOLOŠKU BAŠTINU

Služba za arheološku baštinu osnovna je 2005. godine. Djelatnici Službe kontinuirano rade na zaštiti arheološke baštine te surađuju na radovima zaštite kulturnih dobara Republike Hrvatske s ostalim Službama Zavoda, kao i s brojnim drugim srodnim institucijama. U Službi je na neodređeno vrijeme zaposleno 18 djelatnika, a pet je djelatnika na stručnom osposobljavanju za rad bez zasnivanja radnog odnosa (dalje u tekstu: SOR). Rad na arheološkim kulturnim dobrima organiziran je u pet organizacijskih jedinica: Odjelu za kopnenu arheologiju – sjedište Zagreb, Odjelu za restauriranje arheoloških nalaza, Odsjeku za restauriranje arheološkog metala i stakla, Odjelu za podvodnu arheologiju te Odjelu za kopnenu arheologiju za jedinice izvan Zagreba.

Odjel za kopnenu arheologiju

Tijekom 2017. godine djelatnici Odjela za kopnenu arheologiju - sjedište Zagreb (jedan konzervator arheolog savjetnik, jedan viši konzervator arheolog, četiri konzervatora arheologa te dva djelatnika na SOR-u realizirali su ukupno 18 programa zaštite arheološke baštine (probna, sustavna i zaštitna istraživanja). Sredstvima Ministarstva kulture RH financirano je 16 programa (ukupno ugovoreni iznos od 1.023.000,00 kn). Od navedenih programa, tri su sufinancirale općine (ukupno ugovoreni iznos od 43.000,00 kn), jedan je program financirala općina (ugovoreni iznos je 20.000,00 kn), a jedan je financirao vanjski investitor (ugovoreni iznos od 25.000,00 kn).

Programima čiju je realizaciju financiralo Ministarstvo kulture RH bila su obuhvaćena zaštitna, sustavna i probna arheološka istraživanja. Istraživana su nalazišta iz prapovijesnog razdoblja (Nedelišće-Črečan, Šenkovec-Čestinka, Domašinec-Biškupec i Vrti I) i antike (Okešinec-Sipčina i Sveti Martin na Muri) te višeslojna arheološka nalazišta Crkvišće-Bukovlje i Bojna-Brekinjova kosa. Ujedno su nastavljena arheološka istraživanja kasnosrednjovjekovnih i novovjekovnih sakralnih objekata (benediktinski samostan sv. Margarete u Bijeloj, pavlinski samostan Svih svetih u Strezi i crkva sv. Nikole Biskupa u Žumberku). Nastavljena su i istraživanja srednjovjekovnih starih gradova i utvrda (Garić-grad, plemićki grad Sokolac u Brinju, utvrda Lopar u Novom Vinodolskom, kaštel Grižane u Grižanama i stari grad Barilović u Bariloviću). Navedeni se programi odvijaju u kontinuitetu, a 2017. godine započelo se s novim programom istraživanja arheološke topografije srednjovjekovnih Gorjana.

Zaseban segment rada Odjela za kopnenu arheologiju predstavljaju projekti koje su financirali vanjski investitori. Tijekom 2017. godine realizirana su dva takva programa: istraživanja starog grada Jelengrada kod Velike Ludine te kurije *Curia Nobilitaris* u Orahovici. Posebno valja istaknuti izvrsnu suradnju s gradovima Popovačom i Novim Vinodolskim te općinama Gorjani, Domašinec, Sveti Martin na Muri, Nedelišće, Križ, Sirač, Barilović, Brinje, Generalski Stol i Žumberak. Navedene jedinice lokalne samouprave, svjesne značenja njihove kulturne baštine, uključile su se u realizaciju programa na različite načine, sufinanciranjem radova, direktnim podmiranjem dijela troškova istraživanja (priprema nalazišta za istraživanje, održavanje, troškovi mehanizacije i dr.) ili raznim načinima promoviranja.

Pri realiziranju navedenih programa, svi su radovi provedeni u skladu s propisima Republike Hrvatske i međunarodno priznatim suvremenim metodama rada.

Svih 16 programa ugovorenih s Ministarstvom kulture RH u cijelosti je realizirano do 15. prosinca 2016. godine.

Rezultate provedenih radova djelatnici Odjela za kopnenu arheologiju predstavili su na više međunarodnih znanstvenih skupova te su objavili veći broj preglednih, stručnih i znanstvenih radova. Djelatnici Odjela također sudjeluju u nastavi Filozofskog fakulteta u Zagrebu te provode praktičnu nastavu na nalazištima.

Djelatnost Odjela za kopnenu arheologiju može se predstaviti na primjeru ovogodišnjih radova na višeslojnom nalazištu Bojna-Brekinjova kosa (prapovijest, kasna antika i rani srednji vijek), antičkom nalazištu Okešinec-Sipčina, utvrda Lopar u Novom Vinodolskom, pavlinskom samostanu Svih svetih u Strezi te plemićkom gradu Sokolcu.

Brekinjova kosa kod Bojne višeslojno je arheološko nalazište na kojem su utvrđeni ostaci prapovijesnog gradinskog naselja, ukopi kasnoantičkih fortifikacija te ranosrednjovjekovno groblje. Do danas je istražena površina od gotovo jednog hektara. Nalazište je u prapovijesti bilo naseljeno tijekom eneolitika te potom u kasnom brončanom i starijem željeznom dobu. Ostaci kasnoantičkih drvenih fortifikacija, pronađeni na krajnjem istočnom dijelu istražene površine, datirani su između 4. i 6. stoljeća, dok su najstariji ranosrednjovjekovni nalazi datirani u 7. stoljeće, što ukazuje na mogući kontinuitet uporabe položaja u vrijeme doseljavanja Slavena na ove prostore. Do sada je istraženo ukupno 29 ranosrednjovjekovnih kosturnih grobova iz 8. i ranog 9. stoljeća. Elementi pogrebnog rituala i pokretni nalazi iz grobova svjedoče o vezama s područjem najstarije hrvatske države u Dalmaciji. Također su prisutni kasnoavarski elementi i ranokarolinški metalni nalazi, karakteristični za šire područje Karpatske kotline u razdoblju pada Avarskog Kaganata i jačanja franačke države u vrijeme Karla Velikog. Bogata oprema sahranjenih pokojnika i nalaz bogatog ženskog groba sugeriraju da je riječ o do sada nepoznatom centru slavenske kneževine.



Bojna, Brekinjova kosa. Zračna fotografija nalazišta. Fotografija: E. Buća, 2017.



Bojna, Brekinjova kosa. Ranokarolinška srebrna kopča iz groba 21. Fotografija: J. Škudar, 2017.

Višegodišnja arheološka istraživanja antičkog nalazišta Sipčina u Okešincu nastavljena su i 2017. godine. Arhitektonski ostaci i pokretni nalazi ukazuju da se ovdje između 1. i 4. st. nalazila rimska *villa rustica*. Prema rezultatima geofizičkih istraživanja, njezina je procijenjena veličina oko 1,5 hektara. Do sada je istraženo oko 400 m², a pronađeni su ostaci dviju zgrada s apsidama i ostacima podnog grijanja. Neke su prostorije imale mozaičke podove, a zidovi su im bili ukrašeni slikanom žbukom. Stratigrafija nalazišta i razlike u izvedbi zidova ukazuju na dvije faze gradnje.



Okešinec, Sipčina, rimska vila. Ortofotografija objekta istraženog 2016. i 2017. godine. Izrada: E. Buća i T. Zojčeski, 2017.

Utvrda Lopar smještena je na istočnom rubu grada Novog Vinodolskog. Trapezoidnog je tlocrta s trokutastim sjevernim dodatkom. Pretpostavlja se da je izgrađena tijekom 4. stoljeća te je ostala u funkciji do kraja 16. stoljeća. Arheološka istraživanja utvrde provode se kontinuirano od 2011. godine. Tijekom 2017. godine u potpunosti je istražena pretpostavljena sjeverna kula te je definirana vanjska linija zapadnog zida sjevernog dijela utvrde. Prikupljeni pokretni arheološki nalazi datirani su u razdoblje od 9. do 13. stoljeća.



Novi Vinodolski, utvrda Lopar. Zračna fotografija površine istražene 2017. godine. Fotografija: J. Višnjić, 2017.

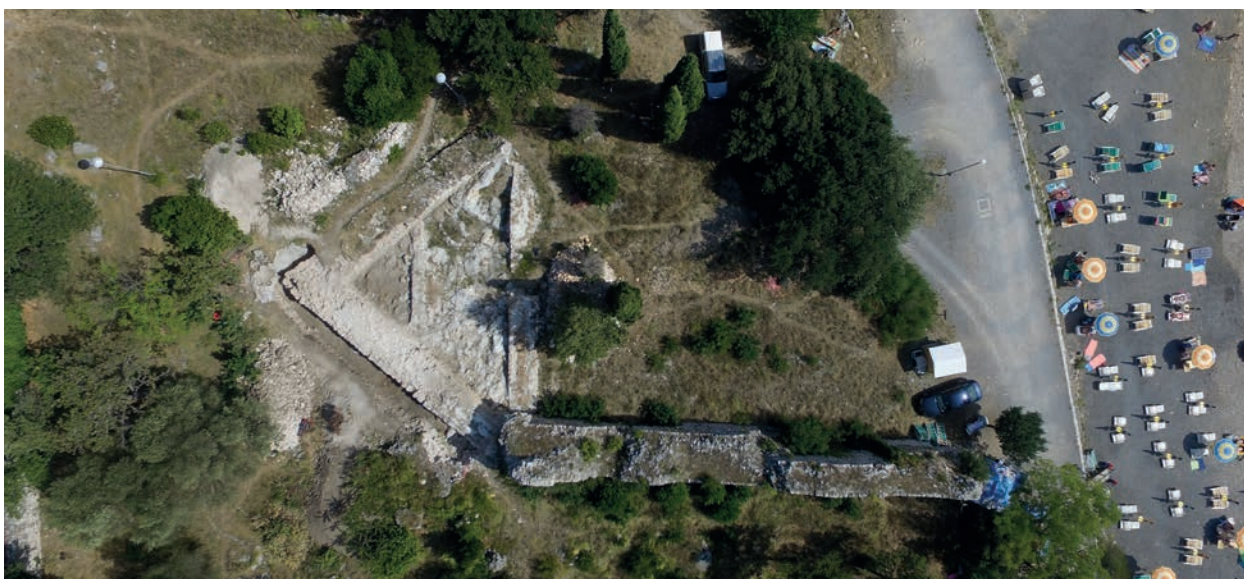

Novi Vinodolski, utvrda Lopar. Pogled na utvrdu s istoka. Fotografija: J. Višnjić, 2017.

Ostaci pavlinskog samostana Svih svetih u Strezi nalaze se nedaleko od mjesta Pavlin Kloštar, sjeverozapadno od Bjelovara. Ovaj pavlinski samostan osnovan je 1374. godine zakladnicom Ivana Bisena. Pavlini su oko 1540. godine radi sve snažnijih osmanskih napada napustili streški samostan te su se sklonili u sigurniju Lepoglavu. Nakon kratkotrajne vojne uporabe, napušteni je samostan kroz naredna stoljeća razgradilo lokalno stanovništvo. Arheološka istraživanja provode se od 2006. godine. Tijekom 2017. godine dovršeno je istraživanje istočnog dijela samostana te je, na temelju podataka prikupljenih dokumentiranjem novoistraženih struktura, nadopunjena postojeća nacrtana dokumentacija.



Pavlin Kloštar, Streza, Samostan Svih svetih. Samostanska crkva po dovršetku arheoloških istraživanja 2012. godine. Fotografija: J. Kliska, 2012.



Pavlin Kloštar, Streza, Samostan Svih svetih. Istraženi dio samostana po dovršetku arheoloških istraživanja 2017. godine. Fotografija: Vektra d.o.o., 2017.

Plemički grad Sokolac u Brinju arheološki se istražuje u kontinuitetu od 2014. godine. Dosadašnjim radovima definirane su kasnosrednjovjekovna frankopanska faza i ranonovovjekovna vojno-krajiška faza. Istraživanjima provedenim 2017. godine prikupljeni su važni podaci o gradnji artiljerijske kule. Pokazalo se da artiljerijska kula nije izgrađena dolaskom krajiške vojske u Brinje, već je sagrađena u frankopanskoj fazi te potom prilagođena krajiškim potrebama. Kula je zidana od pravilnih i vrlo uredno slaganih klesanaca, plašt joj se sužava prema vrhu te ima dvije razine. Na gornjoj razini definiran je istočni otvor za artiljeriju i vjerojatno prolaz (ulaz). Na onoj donjoj je na zapadnom djelu potvrđen manji ljevkasti otvor za artiljeriju i veći, smješten na središnjem dijelu zidne mase.



Brinje, Plemički grad Sokolac. Zračna fotografija položaja artiljerijske kule 2016. godine. Fotografija: J. Višnjić, 2016.



Brinje, Plemički grad Sokolac. Zračna fotografija položaja artiljerijske kule nakon istraživanja 2017. godine. Fotografija: J. Višnjić, 2017.

Odjel za kopnenu arheologiju – sjedište Juršići

Tijekom 2017. godine djelatnici Odjela za kopnenu arheologiju – sjedište Juršići (tri konzervatora arheologa i jedan referent za pomoćne poslove) realizirali su ukupno 20 programa zaštite arheološke baštine (sustavna, revizijska i zaštitna istraživanja). Sredstvima Ministarstva kulture RH bilo je financirano pet programa (ukupno ugovoreni iznos od 647.000 kuna), a sredstvima vanjskih investitora financirana su zaštitna arheološka istraživanja i izrada elaborata na 15 nalazišta (ugovoreni iznos od 669.200,00 kuna).

Realizacija projekata koje je financiralo Ministarstvo kulture RH usmjerena je na zaštitu ugroženih spomenika kulture koji zahtijevaju sustavan višegodišnji pristup, radi njihove sanacije i obnove. Tijekom 2017. godine nastavljena su arheološka istraživanja i konzervatorsko-restauratorski radovi na srednjovjekovnim utverdama Paz i Žminj te srednjovjekovnoj kuli Turnina kod Rovinja, kao i arheološka istraživanja kasnoantičkog obrambenog sustava *Claustra Alpia Iuliarum*. Također je pokrenut program arheoloških i restauratorskih istraživanja crkve sv. Justa u Labinu, a djelatnici odjela sudjelovali su i u istražnim radovima na katedralnom kompleksu Uznesenja Blažene Djevice Marije i crkve sv. Kvirina u Krku.

Važan segment rada Odjela za kopnenu arheologiju sa sjedištem u Juršićima predstavljaju projekti koje financiraju vanjski investitori. Ovakvi su projekti u pravilu vezani uz zaštitne arheološke radove, odnosno najčešće prethode određenim građevinskim, infrastrukturnim ili poljoprivrednim radovima. Među spomenutim zaštitnim arheološkim radovima izdvajamo istraživanja srednjovjekovnih utvrda Rakalj, Kršan, Čanjevo i Mutvoran, urbane jezgre Plomina, te samostanskog sklopa sv. Mihovila nad Limom i željeznodobnog nalazišta u Bermu. Djelatnike Odjela angažirala je Općina Kanfanar za izradu stručnog elaborata te za stručnu obradu, inventarizaciju i restauraciju arheoloških nalaza iz Dvigrada, kao i pri izradi stručnog i ekonomskog elaborata za organizaciju arheološkog parka Dvigrad. Radovi se provode u sklopu projekta *KulTourSpirit*, koji se financira u sklopu Operativnog programa Konkurentnost i kohezija 2014. – 2020.

Pri realiziranju navedenih programa, neovisno o tome je li bila riječ o zaštitnim, sustavnim ili revizijskim istraživanjima, izradi nacrtne dokumentacije i tehničkih opisa objekata, ili o nadzoru nad konzervatorsko-restauratorskim i građevinskim radovima, svi su radovi provedeni prema najvišim standardima struke i u skladu s međunarodno priznatim metodama rada.

Svi programi ugovoreni s Ministarstvom kulture RH u cijelosti su realizirani do 15. prosinca 2017. godine. Sastavni je dio svih arheoloških radova njihova prezentacija putem predavanja na različitim znanstvenim kongresima, izložbama te kroz objavljivanje znanstvenih članaka, stoga su djelatnici Odjela tijekom 2017. godine sudjelovali na nekoliko znanstvenih kongresa, organizirali izložbe te objavili nekoliko znanstvenih radova.

Djelatnost Odjela može se predstaviti na primjeru ovogodišnjih istraživanja srednjovjekovne srednjovjekovnih utvrda Stari Rakalj, Čanjevo i Paz, kule Turnina kod Rovinja te crkve sv. Justa u Labinu.

Stari Rakalj nalazi se na povišenoj zaravni istaknutog brežuljka iznad Raškog kanala, dominira okolnim prostorom te dobro kontrolira ulazak u njega kao i plovidbeni put Kvarnerom. Upravo je to jedan od razloga stalne naseljenosti od prapovijesne gradine pa sve do srednjovjekovnog kaštela. Na najvišem platou evidentiran je sloj koji pripada brončanom dobu. Istraživanima u 2017. godini prvi je put evidentiran intaktni kulturni sloj debljine preko 0,5 m koji pripada razdoblju prapovijesti, odnosno brončanom i željeznom dobu. Unutar ovog sloja prikupljeni su mnogobrojni keramički ulomci, a dokumentirani su i ostaci bedema i kuća iz prapovijesnog horizonta života na Starom Raklju. Nakon detaljne analize nalaza i prikupljenih podataka, ali i prema rezultatima radiokarbonske analize, moći će se sa sigurnošću donositi detaljniji zaključci vezani uz život u prapovijesnom Raklju. Također su u cijelosti istraženi ostaci opločenja unutarnjeg dvorišta kaštela s bunarom, kao i ostaci zidova iz više faza gradnje koji uključuju zidove bedema i stambenog dijela te stepenice kojima se prilazilo na najviši dio naselja. Uz navedenu arhitekturu, u srednjovjekovnim je slojevima prikupljeno mnoštvo pokretnog arheološkog materijala (keramika, kosti, metal, staklo) koji se okvirno može datirati u razdoblje od 12. do 15. stoljeća. Posebice valja izdvojiti nalaze željezne potkove te srednjovjekovni novac, koji će nakon procesa čišćenja i restauriranja, zajedno s rezultatom radiokarbonske analize, dati nove podatke kojima će se, bar donekle, rasvijetliti kronologija života na srednjovjekovnom kaštelu u Raklju.



Rakalj, utvrda Stari Rakalj. Ostaci struktura istraženih u 2017. godine s pogledom na prapovijesni bedem i srednjovjekovne stepenice. Fotografija: T. Percan, 2017.

U 2017. godini provedena je četrnaesta kampanja arheoloških istraživanja na srednjovjekovnoj utvrdi Čanjevo u Općini Visoko. Istražen je zapadni dio utvrde te površina ispred jugoistočnog bedema. Time je definiran tlocrt i oblik utvrde koji nam nije bio poznat iz povijesnih isprava. Daljnjim će se arheološkim istraživanjem moći pridonijeti još boljem poznavanju funkcioniranja utvrde u različitim fazama gradnje. Ovogodišnjim arheološkim istraživanjem pronađen je pravokutni temelj nosača mosta koji je služio za ulaz u utvrdu. U istraženim slojevima pronađeno je mnogo pokretnih arheoloških nalaza (ulomci keramičkih posuda grube i finije obrade, keramičkih pećnjaka, staklenih predmeta, te metalni i koštani predmeti) datiranih u period od 16. do 18. stoljeća.



Čanjevo, utvrda Čanjevo. Stanje nakon završenih arheoloških istraživanja 2017. godine. Fotografija: S. Pamić, 2017.

Na manjoj zaravni smještenoj na istočnim padinama brda, koja se od vrhova Straževice i Tupalice strmo spušta prema dolini Boljunščice, nalazi se naselje Paz. U zapadnom dijelu naselja smješten je srednjovjekovni kaštel, na položaju s kojeg se, zahvaljujući širokim vidicima koji se otvaraju prema istoku i jugu, moglo izvanredno nadzirati važne prometnice razgranate u ovom dijelu istarskog poluotoka. U povijesnim izvorima kaštel se prvi puta spominje krajem 12. stoljeća pod imenom Pas. Ostaci, danas vidljivi na terenu, odnose se na pregradnju iz 1570. godine, iako postoje i dijelovi koji bi odgovarali starijim fazama gradnje. Cilj arheoloških istraživanja provedenih 2017. godine bio je daljnje definiranje prostora koji se nalazi unutar gabarita nekadašnjeg palasa, a na kojem je prethodne godine utvrđen postupni razvoj građevinskih struktura koje su se sukcesivno dodavale i nadograđivale. Definirane su tri faze razvoja kompleksa u vremenu između 13. i 17. stoljeća. Financijska sredstava bila su uglavnom usmjerena na nastavak građevinske sanacije istočnog dijela južnog zida palasa. Riječ je o dijelu objekta koji je u drugoj građevinskoj fazi razvoja bio korišten kao kula, a kasnije je inkorporiran u zgradu palasa.



Paz, kaštel Paz. Pogledi na kaštel s južne strane prije i nakon završetka građevinskih radova. Fotografija: J. Višnjčić, 2017.

Ostatci kule Turnina nalaze se na istoimenom brdu, četiri kilometra istočno od Rovinja. Tijekom radova provedenih 2017. godine nastavljeno je arheološko istraživanje prostora sjeverno od same kule, gdje su pronađeni materijalni ostaci cisterne i pomoćnih gospodarskih zgrada koje su funkcionirale uz kulu u razdoblju razvijenog srednjeg vijeka. Pokretni arheološki nalazi dokazuju korištenje pozicije i u ranijem srednjovjekovnom periodu, odnosno od 9. do 11. stoljeća. Kompleks kule i okolnih gospodarskih objekata, nakon značajnijih građevinskih preinaka, svoj je vrhunac doživio u razdoblju od 12. do 15. stoljeća. Arheološka istraživanja bila su popraćena i opsežnim konzervatorsko-restauratorskim radovima kojima su sanirani ostaci sjeverozapadnog dijela kule, odnosno dograđenog dijela na njezinoj zapadnoj strani.



Rovinj, kula Turnina. Pogledi na kulu tijekom i nakon dovršenih radova. Fotografija: J. Višnjic, 2017.

Hrvatski restauratorski zavod tijekom 2017. godine pokrenuo je projekt istraživanja i obnove crkve sv. Justa u labinskom Starom gradu. Crkva sv. Justa vjerojatno je najstariji crkveni objekt na području grada, a smještena je uz gradski zvonik, na najdominantnijoj koti naselja. Danas vidljivi ostaci, ukazuju na gotički stilski izričaj pa je vrlo vjerojatno kako su sačuvani građevinski ostaci neke od kasnijih pregradnji. U unutrašnjosti objekta nalaze se tragovi zidnih oslika koji su većim dijelom prekriveni recentnim žbukama. Crkva sv. Justa ujedno je i iznimno važno arheološko nalazište u smislu razumijevanja urbanističkog razvoja Labina. Naime, ne samo da je riječ o najstarijem sakralnom objektu u gradu nego i o objektu izgrađenom na starijim arheološkim slojevima, u najstarijoj jezgri naselja. U sklopu projekta za 2017. godinu izrađen je arhitektonski snimak, izvršena su probna arheološka istraživanja, restauratorska istraživanja sačuvanih zidnih oslika te su izrađene sve potrebne kemijske analize (analize korištenih žbuka, radiokarbonske analize izuzetih uzoraka i dr.). Prema rezultatima istraživanja moguće je zaključiti da je ovaj prostor korišten još od kasnoantičkog perioda, da je crkva izgrađena tijekom 11. ili 12. stoljeća te da je tijekom 17. stoljeća značajno preoblikovana. Sastavni dio predviđenih radova bila je i izrada statičkog elaborata s prijedlogom nužnih mjera za sanaciju objekta. Podaci dobiveni navedenim radovima biti će iskorišteni za izradu konzervatorske podloge s detaljnim smjernicama za obnovu ovog kulturnog dobra.



Labin, crkva sv. Justa. Probna arheološka i restauratorska sonda u kojoj je otkriven sjeverozapadni kut crkve i zazidani gotički portal zvonika. Fotografija: J. Višnjic, 2017.

Odjel za podvodnu arheologiju

Tijekom 2017. godine djelatnici Odjela za podvodnu arheologiju – sjedište Zagreb (četiri viša konzervatora arheologa, jedan konzervator arheolog, jedan konzervator tehničar te jedan djelatnik na SOR-u realizirali su ukupno 15 programa zaštite arheološke baštine (rekognosciranja i zaštitna istraživanja). Sredstvima Ministarstva kulture RH financirano je osam programa (ukupan ugovoreni iznos od 670.000,00 kn), od čega su jedan program sufinancirali JU NP Mljet i PP Lastovsko otočje (ugovoreni iznos od 190.000,00 kn).

Podvodna istraživanja usmjerena su na višegodišnje radove rekognosciranja istraživanja podmorja i kopnenih voda na području Šibenske, Splitske, Dubrovačke i Karlovačke županije. Riječ je o programima: Šibensko-kninska županija – podmorje, Splitsko-dalmatinske županija – podmorje, Vis, Viška uvala – podvodni novovjekovni brodolom, Vis, Labotovo – srednjovjekovni brodolom, Akvatorij Palagruže, pličina Pupak, Dubrovnik, rekognosciranje dubrovačkog podmorja, Otok Mljet, Pličina Sv. Pavao – brodolom 16. stoljeća te Karlovac, Kamensko – rimski brodolom. Većina navedenih programa provode se u kontinuitetu, dok su podvodna istraživanja nalazišta Vis, Labotovo – srednjovjekovni brodolom i rekognosciranje akvatorija Palagruže započela tijekom 2017. godine. Svih osam ugovorenih programa s Ministarstvom kulture RH u cijelosti je realizirano do 15. prosinca 2017. godine.

Jedan od segmenata rada Odjela za podvodnu arheologiju predstavljaju i projekti koje financiraju vanjski investitori. Tijekom 2017. godine realizirano je pet takvih programa, od kojih su dva provedena u suradnji s Ministarstvom unutarnjih poslova RH i Lošinjskim muzejom (ugovoreni iznos od 146.720,00 kn).

Dosadašnji rezultati istraživanja prezentirani su stručnim predavanjima na više kongresa i savjetovanja, jednoj izložbi te su objavljeni u stručnim i znanstvenim radovima u domaćoj i stranoj periodici.

Djelatnost Odjela može se predstaviti na primjeru ovogodišnjih istraživanja rimskog riječnog broda u rijeci Kupi u Kamenskom, rekognosciranjem podmorja Šibensko-kninske županije te kroz istraživanje najstarijeg mletačkog brodoloma na Jadranu u uvali Labotovo kod Komize na otoku Visu.

Podvodno arheološko istraživanje i rekognosciranje rijeke Kupe i njenih pritoka obavljeno je u više navrata od kolovoza do listopada 2017. Istraživanje je obavljeno u suradnji s Centre national de la recherche scientifique (CNRS) pod vodstvom dr. Giulije Boetto. Ove je godine kroz istraživanje nastavljen međunarodna suradnja, razmjena iskustava i primjena novih metoda u istraživanju brodske konstrukcije. Cilj ovogodišnjeg istraživanja bio je dokumentirati površinski kulturni sloj nalazišta i ostatke brodske konstrukcije rimskog riječnog broda u Kamenskom, koristeći inovativne i moderne znanstvene metode. Rimski riječni brod iz Kupe jedinstven je i rijedak nalaz na području savsko-dunavskog sliva kakav je dosad zabilježen u vrlo malenom broju. U dosadašnjem istraživanju uočeni su neki detalji koji se mogu vezati uz specifičnosti lokalnog tipa brodova građenih u periodu antike. Brodu dimenzija 13 x 2 m nedostaje stražnji tj. krmeni dio, a vjerojatno je propao s vremenom. Prevezao je teret opeka (29 x 35 cm), s očuvanim pečatima i simbolima keramičarskih radionica. Osim vrlo zanimljive brodske konstrukcije koja je istraživana proteklih godina, otkriveni su novi detalji načinu gradnje. Prema dosadašnjim analizama drvene građe, zaključeno je da je brod bio izgrađen od hrasta, a klinovi za povezivanje rebara s oplatom broda od graba. Prikupljeni će podaci o brodskoj konstrukciji i analize drvene građe, po završetku istraživanja, omogućiti izgradnju vjerne replike rimskog riječnog broda koja će, osim u arheološke i znanstvene svrhe, moći poslužiti i u promociji kulturne baštine povezane s riječnim tokovima te u jačanju svijesti oko riječne plovidbe i brodogradnje. Osim navedenih konstruktivnih elemenata i tereta opeke, na nalazištu je pronađena manja količina ulomaka keramičkih i staklenih koja vjerojatno potječe sa samog broda.



Kupa kod Kamenskog, rimski riječni brod. Pogled na teret opeke i jedno od rebara. Fotografija: L. Damelet, CNRS, 2016.



Kupa kod Kamenskog, rimski riječni brod. Postolje jarbola za tegljenje. Fotografija: L. Damelet, CNRS, 2016.

Arheološkim rekognosciranjem šibenskog podmorja provedenog u lipnju 2017. godine pregledano je podmorje uvala Grebaštica, plič Lumbarda na području Samogradskih vrata i otoka Žirja. U uvali Grebaštica je ubicirano kasnoantičko nalazište sa sjevernoafričkim amforama tipa *Keay 59*. Pronađena je i jedna novovjekovna zdjela. Na području pliči Lumbarda ubicirana su najmanje dva brodoloma: jedan iz 1./2. stoljeća s ostacima broda, od kojeg su očuvane olovne kaljužne pumpe te brodski teret amfora, a drugi iz 15./16. stoljeća s ostacima brodske opreme (treba izdvojiti bakrenu zaštitnu oplatu i dijelove drvenog trupa broda, sedam željeznih sidara te cijev i četiri komore za barut koji su pripadali topu tipa bombarde, inventar kuhinje i teret kamenog ugljena). Na području pliči Ljuta kod otoka Žirja pregledano je područje na kojem su ubicirani ostaci antičkog broda s teretom krovne građe (imbrekxi i teguli) te amfora tipa *Dressel 6B*. Utvrđena je pozicija potonuća broda s najvećom koncentracijom tereta, pri čemu je pronađena tegula s žigom radionice „PANSIANA“, prema kojoj se nalazište datira u kraj 1. stoljeća pr.n.e. ili početak 1. stoljeća.

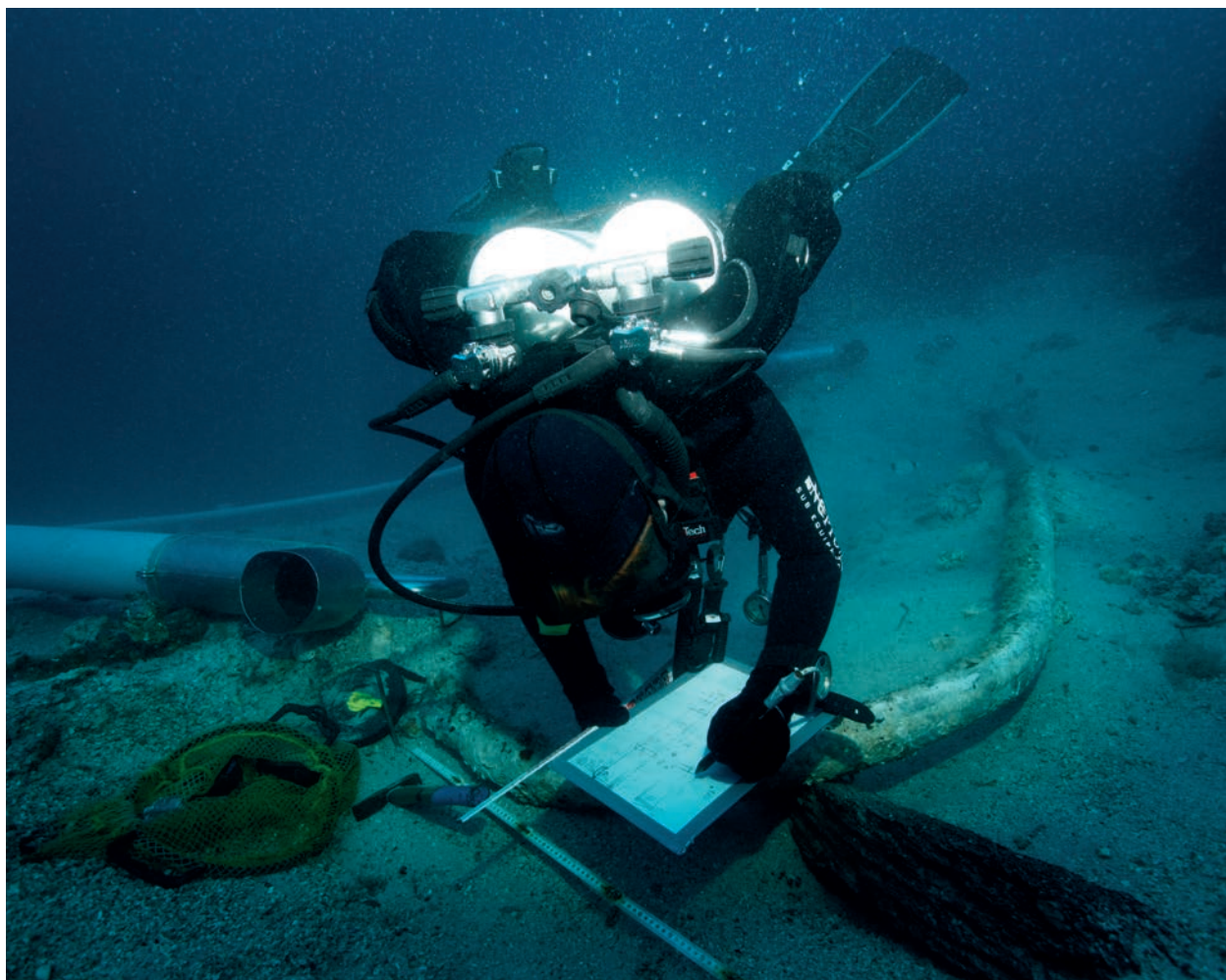

Šibensko-kninska županija, Plič Lumbarda. Olovna cijev kaljužne pumpe antičkog broda. Fotografija: J. Macura, 2017.



Šibensko-kninska županija, Plič Ljuta. Ostaci broskog tereta krovne građe iz 1. stoljeća pr. n.e. / 1. stoljeće. Fotografija: J. Macura, 2017.

U uvali Labotovo nedaleko od Komiže na otoku Visu, gdje je 2013. godine otkriven najstariji mletački brodolom na istočnoj obali Jadrana, nastavljeno je podmorsko arheološko istraživanje. Tijekom pregleda nalazišta utvrđeno je da se ostaci brodoloma nalaze na južnoj strani rta Stupišće u uvali Labotovo na dubini od 17 do 50 m. Tada je dokumentirano 12 željeznih sidara tipa mačak, dva admiralska sidra te veći broj keramičkih zdjelica. Analizom tipologije utvrđeno je da su zdjelice proizvedene tijekom prve polovine 15. stoljeća na području regije Veneto, čime je postavljena preliminarna datacija brodoloma i utvrđeno njegovo mletačko porijeklo. Cilj ovogodišnjeg programa bio je iskop oko raznih grupa sidara. Jedna je sonda bila smještena na najistočnijem dijelu nalazišta, gdje je pronađeno desetak manjih ulomaka brončanih posuda, ali samo u površinskom sloju pijeska. U drugoj sondi, također u površinskom sloju, prikupljena su dva metalna utega, vjerojatno dijelovi brodske vage. Pronađena je i dokumentirana željezna komora za barut, što uz pronađene kamene topovske kugle posve sigurno ukazuje na to da je ovaj brod bio naoružan topovima. Riječ je o, za sada, najranijem arheološkom dokazu postavljanja topova na brodove u Jadrano. Nalazi zlatne forinte iz vremena Žigmunda Luksemburškog te ulomka staklene čaše tipa *Krautstrunk* potvrdili su datiranje ovog brodoloma u sredinu 15. stoljeća. S obzirom na činjenicu da su ostaci brodoloma disperzirani na širem području, izrađena je i kvalitetna fotografska, video i nacrtana dokumentacija radi izrade trodimenzionalnog nacrtala nalazišta.



Vis, Labotovo - srednjovjekovni brodolom. Zlatna forinta Žigmunda Lusemburškog. Fotografija: P. Dugonjić, 2017.

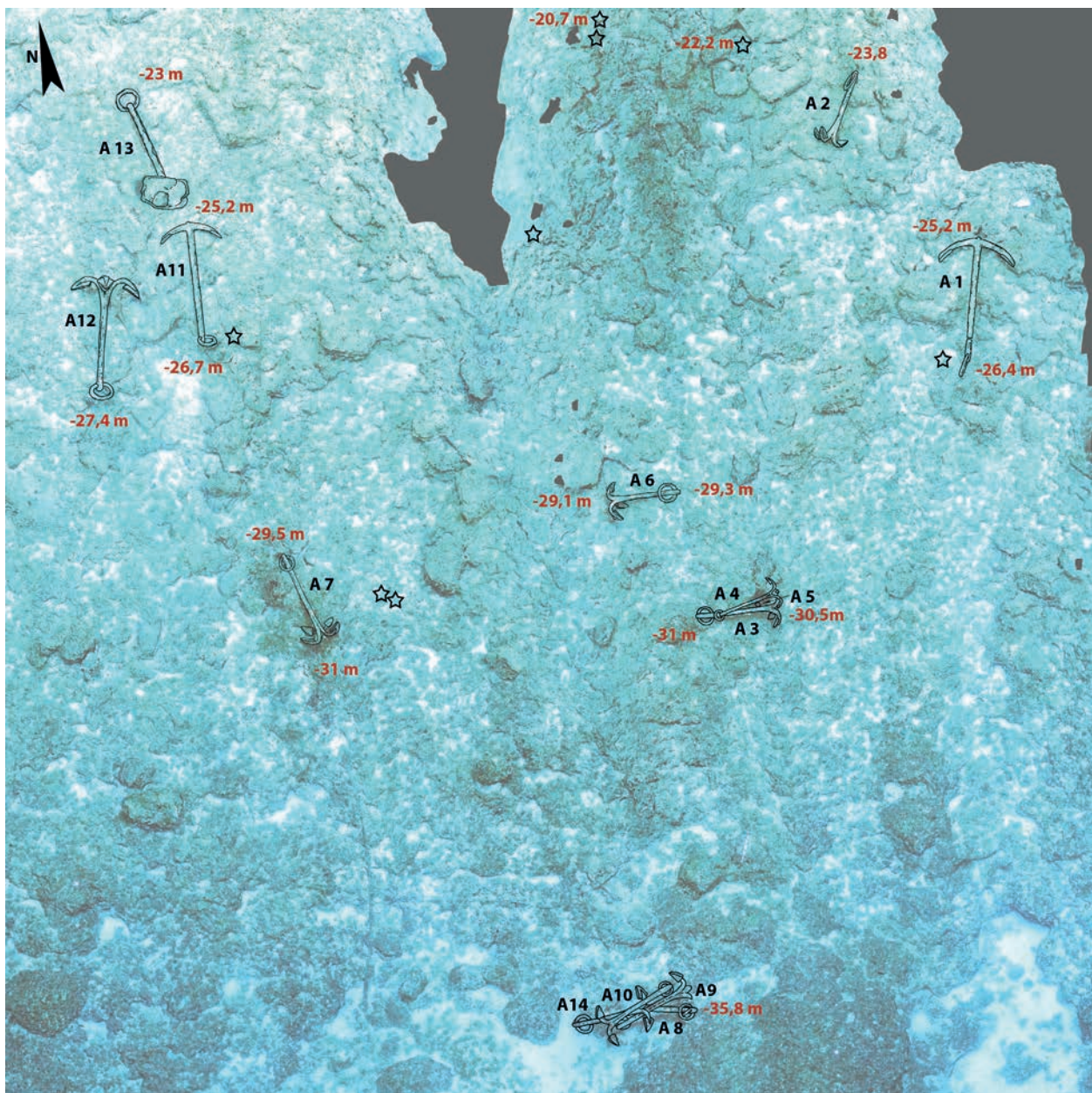

Vis, Labotovo - srednjovjekovni brodolom. Fotomozaik nalazišta. Izrada: J. Macura, V. Zmaić Kralj, 2017.

Odjel za restauriranje arheoloških nalaza

Tijekom 2017. godine djelatnici Odjela za restauriranje arheoloških nalaza (dva konzervatora-restauratora, jedan djelatnik na stručnom osposobljavanju za rad bez zasnivanja radnog odnosa) realizirali su ukupno šest programa konzerviranja i restauriranja arheoloških nalaza (predmeti od metala, keramike, stakla, kamena i organskih materijala). Sredstvima Ministarstva kulture RH bila su financirana dva programa: Zvonimirovo, Veliko polje, srednjovjekovno i keltsko groblje i Velika Ludina, Stari grad Jelengrad, keramički i željezni nalazi (ukupno ugovoreni iznos od 120.000,00 kn), a četiri su financirali vanjski investitori (ukupno ugovoreni iznos od 87.214,00 kn). Nastavljena je suradnja s Institutom za arheologiju te su izvedeni radovi konzerviranja i restauriranja predmeta iz arheoloških istraživanja nalazišta Ilok, dvor knezova Iločkih (keramičke posude), Martin breg (odsoljavanje željeznih predmeta) i Beli Manastir, Širine (keramičke posude). Također je za Lošinjski muzej restaurirana keramička posuda s nalazišta Osor, benediktinski samostan i crkva sv. Petra. U sklopu navedenih programa konzervirano je i restaurirano 785 predmeta. Svi su radovi provedeni prema najsuvremenijim standardima restauratorske struke te su u cijelosti realizirani. Uz realizaciju navedenih programa, obrađen je i veliki broj predmeta s nalazišta koje istražuju arheolozi Službe za arheološku baštinu Hrvatskog restauratorskog zavoda (ukupno 621 predmet).

Osim na restauratorskim radovima, djelatnici odjela sudjelovali su na nekoliko predavanja i edukativnih radionica za djecu.

U suradnji sa Sveučilištem u Dubrovniku dva su studenta obavila praksu na metalnom arheološkom materijalu u trajanju od mjesec dana pod mentorskim nadzorom voditelja odjela.

Djelatnost Odjela može se predstaviti na primjeru ovogodišnjih radova na keramičkim i metalnim predmetima s nalazišta Zvonimirovo, Veliko polje, srednjovjekovno i keltsko groblje te s nalazišta Velika Ludina, Stari grad Jelengrad.



Predmeti s arheološkog nalazišta Zvonimirovo, Veliko polje kontinuirano se obrađuju već petnaest godina u suradnji s Institutom za arheologiju iz Zagreba. Obrađuje se posude, oružje, oruđe i nakit iz keltskih grobova datiranih u 2. stoljeće pr.n.e. Tijekom 2017. godine obrađeno je 78 predmeta. Za sve je predmete napravljena fotografska i restauratorska dokumentacija.

Zvonimirovo-Veliko polje. Umbo s keltskog štita. Fotografija: J. Škudar, 2017.



Zvonimirovo-Veliko polje. Keltski keramički *kantharos*. Fotografija: J. Škudar, 2017.



U sklopu programa arheoloških istraživanja Starog grada Jelen-grad, do sada su konzervirani i restaurirani brojni keramički nalazi (pećnjaci i posude), kao i veliki broj željeznih strelica samostrela i pušanih kugli. Ove je godine nastavljen rad na obje grupe nalaza. Željezni predmeti su nakon odsoljavanja u sulfitnoj kupki očišćeni od korozije te konzervirani, dok su keramički predmeti očišćeni, konzervirani i restaurirani. Svi su predmeti nakon radova fotografirani te je napisana restauratorska dokumentacija.

Velika Ludina, Stari grad Jelengrad. Srednjovjekovni keramički lonac. Fotografija: J. Škudar, 2017.



Velika Ludina, Stari grad Jelengrad. Željezne strelice samostrela. Fotografija: J. Škudar, 2017.

Odsjek za restauriranje arheološkog metala i stakla

U 2017. godini djelatnici Odsjeka za restauriranje arheološkog metala i stakla (viši restaurator-tehničar i restaurator-tehničar) realizirali su ukupno šest programa konzerviranja i restauriranja arheoloških nalaza (predmeti od metala, keramike, stakla, kamena i organskih materijala).

Sredstvima Ministarstva kulture RH financirana su tri programa: Ilok, Citadela, konzerviranje-restauriranje metalnih arheoloških nalaza, Sisak, Željeznički kolodvor, konzerviranje mokrog arheološkog drva i Jalžabet, Kelemen, konzerviranje i restauriranje rimske drvene bačve (ukupno ugovoreni iznos od 180.000 kuna). U sklopu navedenih programa obrađeno je ukupno 308 predmeta od čega 149 metalnih predmeta (željezo, bronca, srebro, kositar) i 159 komada mokrog arheološkog drva (konstruktivni elementi bunara i rimske bačve).

Vanjski su investitori financirali tri programa u ukupno ugovorenom iznosu od 53.000 kuna. Za Muzeje Hrvatskog zagorja konzervirani su i restaurirani željezni predmeti iz Dvora Veliki Tabor i drvena greda s nalazišta Donja Stubica. Za Grad Grubišno polje konzervirani su željezni predmeti s nalazišta Šuma Obrova. U sklopu navedenih programa konzervirana su i restaurirana 34 metalna predmeta (željezo i bronca) i jedno mokro arheološko drvo (konstruktivna greda).

Za potrebe programa Službe za arheološku baštinu Hrvatskog restauratorskog zavoda u 2017. godini konzervirano je i restaurirano ukupno 190 arheoloških nalaza (željezni, brončani i keramički predmeti s kopnenih nalazišta: Buzet, kaštel Petrapilosa; Vrsar, zaštitna istraživanja pri infrastrukturnim radovima na obali; Motovun, zapadno pročelje Komunalne plače; Bale, arheološki nadzor kod izgradnje komunalne infrastrukture; Vrsar, bazilika sv. Marije od Mora; Limski kanal, benediktinski samostan sv. Mihovila; Marčana, Stari Rakalj; Rovinj, Turinina, srednjovjekovna kula; Stari Perkovci, Sela; Sv. Martin na Muri; Velika Ludina, Popovača – stari grad Jelengrad; Gorjani, arheološka topografija srednjovjekovnih Gorjana; Novi Vinodolski, utvrda Lopar; Grožnjan, Završje, Sv. Križ). Također su konzervirani i restaurirani predmeti s podvodnih nalazišta (programi rekognosciranja podmorja Splitsko-dalmatinske, Dubrovačko-neretvanske i Šibensko-kninske županije te Mljet, Pličina Sveti Pavao – novovjekovni brodolom, Vis, Labotovo – srednjovjekovni brodolom, Vis, Viška uvala – novovjekovni brodolom i Karlovac, Kamensko – rimski brodolom. Obrađeni arheološki nalazi pronađeni su tijekom kopnenih i podvodnih arheoloških istraživanja oba odjela za kopnenu arheologiju i Odjela za podvodnu arheologiju.

Djelatnost Odsjeka može se predstaviti na primjeru ovogodišnjih radova na drvenoj gredi s nalazišta Sisak, Željeznički kolodvor te na primjeru brončanog poklopca s nalazišta Ilok, Citadela.



S nalazišta Sisak, Željeznički kolodvor na konzervatorsko-restauratorsku obradu zaprimljena su 32 komada mokrog arheološkog drva (24 komada konstruktivnih greda bunara, pet komada drvenih pilota i dvije veće grede). Za potrebe sigurne pohrane i procesa impregnacije osmišljena je i izrađena vodena kupka. Provedena su i laboratorijska ispitivanja određivanja vrste, starosti i vlažnosti drvene građe. U 2017. godini dovršena je prva faza procesa impregnacije drvene građe konsolidantom manje molekularne težine, a u tijeku je druga faza impregnacije konsolidantom veće molekularne težine. Po završetku cjelokupnog procesa impregnacije i vađenja drvene građe iz impregnacijske otopine provest će se uklanjanje viška konsolidanta te postupno i kontrolirano sušenje.

Sisak, Željeznički kolodvor. Proces impregnacije drvene građe. Fotografija: M. Mustaček, 2017.



Sisak, Željeznički kolodvor. Prenašanje konstruktivne grede. Fotografija: M. Mustaček, 2016.

S nalazišta Ilok, Citadela restaurirano je i konzervirano 39 željeznih i 110 brončanih predmeta (novac, svetačke medaljice, lokot, čavli, noževi i predmeti vezani za odjeću). Također je očišćeno i konzervirano oko 500-tinjak perlica izrađenih od staklene paste, kosti i drva. Ovi arheološki nalazi prikupljeni su prilikom zaštitnih arheoloških istraživanja na iločkoj citadeli. Na predmetima od željeza i bronce provedena je cjelokupna konzervatorsko-restauratorska obrada koja je obuhvaćala dokumentiranje zatečenog stanja, odsoljavanje predmeta, uklanjanje korozivnih naslaga, spajanje ulomljenih fragmenata, završnu zaštitu i izradu dokumentacije o provedenim radovima s preporukama za čuvanje i održavanje.



Ilok, Citadela. Brončani poklopac prije izvedenih radova. Fotografija: M. Nemeth, 2017



Ilok, Citadela. Brončani poklopac nakon izvedenih radova. Fotografija: M. Nemeth, 2017.

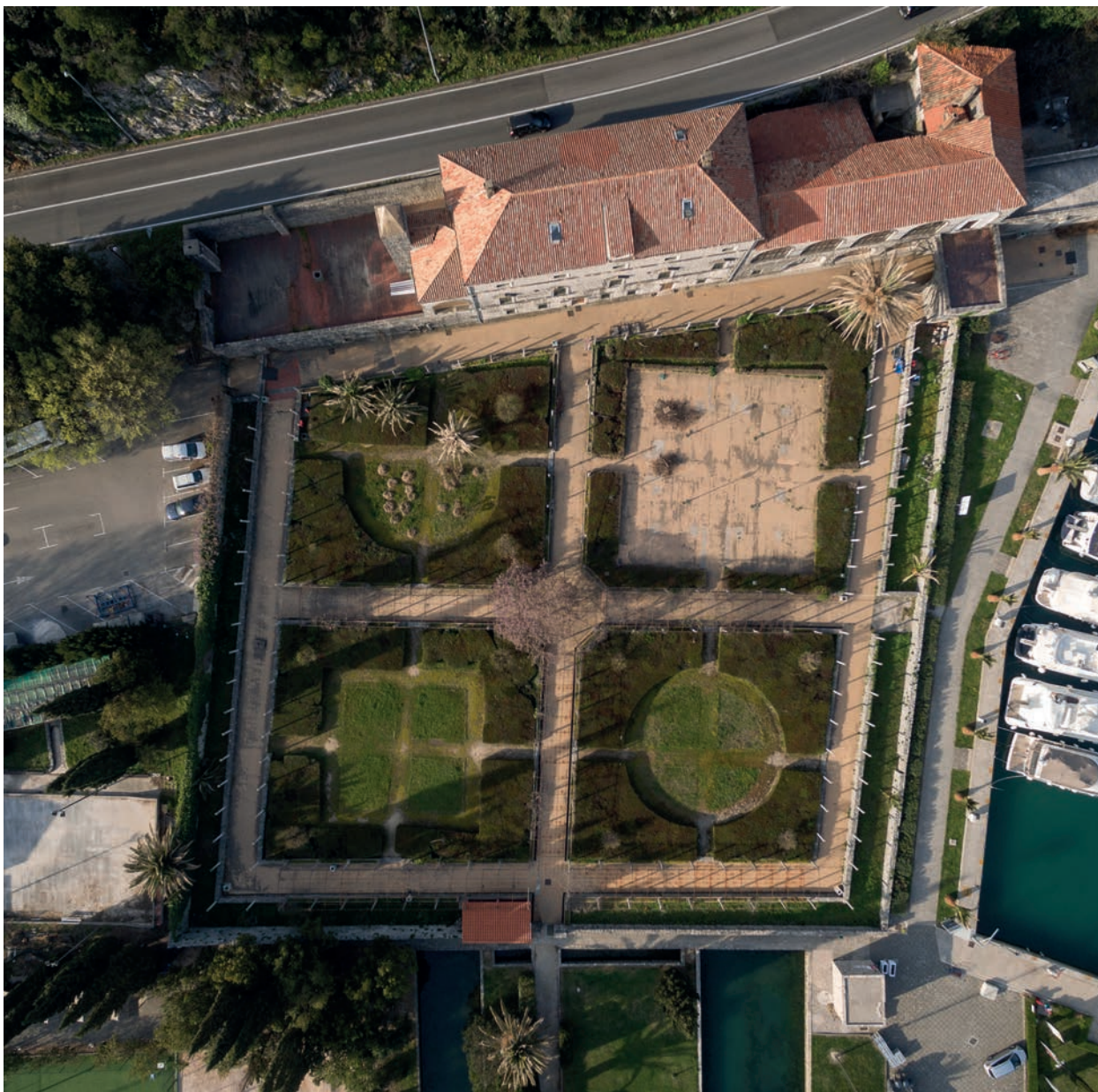

Komolac, Ljetnikovac Sorkočević – Skala. Pogled na zgradu Ljetnikovca iz zraka. Fotografija: Lj. Gamulin, 2017.

SLUŽBA ZA NEPOKRETNU BAŠTINU

Programi na nepokretnim kulturnim dobrima provode se u Službi za nepokretnu kulturnu baštinu, koja se sastoji od četiri odjela: Odjela za graditeljsko nasljeđe (od 1. kolovoza 2017. godine su ponovo spojeni Odjel za intervencijni pristup graditeljskom nasljeđu i Odjel za integralni pristup graditeljskom nasljeđu), Odjela za zidno slikarstvo i mozaik, Odjela za kamenu plastiku i Odjela za štuko.

Zbog složenosti programa na nepokretnim kulturnim dobrima potreban je timski rad stručnjaka iz različitih djelatnosti pa se uz djelatnike iz odjela Službe za nepokretnu baštinu, neposredno uključuju i djelatnici Odsjeka za konzervatorska istraživanja i dokumentiranje nepokretne baštine Službe za istraživanje i dokumentaciju te Prirodoslovnog laboratorija. Prema potrebi se angažiraju i vanjski suradnici iz djelatnosti koje Zavod nema u svom ustroju, a nužne su za cjelovitu provedbu programa.

Izvođenje radova na nepokretnim kulturnim dobrima provodi se prema usvojenoj stručnoj metodologiji. Prethode im arhivska, konstruktivna, te konzervatorsko-restauratorska i/ili arheološka istraživanja. Prema vrsti istraživanja angažiraju se stručni djelatnici unutar i izvan Zavoda kako bi se rezultati provedenih istraživanja saželi u elaboratu konzervatorskih istraživanja s prijedlogom prezentacije. Nakon što elaborat verificira nadležno tijelo, pristupa se izradi tehničke dokumentacije: idejnom, glavnom ili izvedbenom projektu ili konzervatorsko-restauratorskim radovima.

Programi obnove nepokretnih kulturnih dobara većinom su višegodišnji zbog svoje složenosti i opsežnosti, brojnosti faza radova i specifičnosti konzervatorsko-restauratorskih postupaka. Stoga su tijekom 2017. godine pretežno nastavljeni projekti započeti prethodnih godina.

U 2017. godini Služba za nepokretnu baštinu ugovorila je s Ministarstvom kulture RH programe u vrijednosti od 13.929.000,00 kuna. Zajedno s odjelima i odsjecima koji izvršavaju programe na nepokretnoj baštini iz Službe za odjele izvan Zagreba I i Službe za odjele izvan Zagreba II, ukupno je sredstvima Ministarstva kulture RH ugovoreno 106 programa na nepokretnoj baštini u ukupnoj vrijednosti od 15.163.000,00 kn. Uzevši u obzir ranije ugovorene iznose, Ministarstvo kulture RH osiguralo je u 2017. godini 16.952.417,00 kuna za realizaciju programa na nepokretnoj kulturnoj baštini. S ostalim je investitorima tijekom 2017. godine sklopljeno 26 ugovora, kojima su ugovoreni radovi i usluge u iznosu od 4.738.880,49 kuna.

Osim sredstava za radove koja je nakon natječaja za provođenje programa javnih potreba u kulturi Republike Hrvatske za 2017. godinu osiguralo Ministarstvo kulture RH, sredstva su za niz programa osigurala tijela teritorijalne i lokalne samouprave (županije, gradovi, općine i dr.), administrativne crkvene jedinice, HAZU, javne ustanove i zavodi, muzeji, kazališta te drugi naručitelji.

Zasebnu grupu programa čine oni financirani sredstvima iz Operativnog programa Konkurentnost i kohezija 2014. – 2020. Sredstva su osigurana u okviru instrumenta Poziva na dostavu projektnih prijava *Priprema i provedba integriranih razvojnih programa temeljenih na obnovi kulturne baštine*. Korisnici bespovratnih sredstava osiguranih iz Strukturnih fondova u financijskom razdoblju 2014. – 2020., ugovorili su provedbu projekata s Ministarstvom regionalnog razvoja i fondova Europske unije RH i Središnjom agencijom za financiranje i ugovaranje programa i projekata Europske unije (SAFU). Zavod je temeljem sporazuma o partnerstvu ugovorio dva takva projekta.

S korisnikom Adriatic Croatia International Club d.d. iz Opatije ugovorena je provedba dijela projekta *Skala – nova kulturno-turistička destinacija u Komolcu, Dubrovnik* za aktivnosti izrade konzervatorske studije s prijedlogom obnove ljetnikovca Sorkočević – Skala, izrade elaborata konzervatorsko-restauratorskih radova na kamenoj plastici i zidnom osliku s troškovnikom za ljetnikovac, izrade elaborata konzervatorsko-restauratorskih radova s troškovnikom u perivoju ljetnikovca, te izrade elaborata restauratorskih radova s troškovnikom za pokretni inventar u ljetnikovcu. Za provedbu aktivnosti osigurano je 320.000,00 kn, s početkom provedbe u ožujku i završetkom krajem rujna 2017. godine kada je cjelokupna dokumentacija predana investitoru.

Provođenje aktivnosti bilo je povezano s ladanjskim kompleksom obitelji Sorkočević – Skala, smještenim na desnoj obali rijeke Omble. Ljetnikovac je nastajao sukcesivno od 16. stoljeća s oblikovanjem glavnog pročelja u stilu visoke renesanse. Posebnu vrijednost predstavljaju naknadno dograđeni arhitektonski elementi: velika lođa s baroknim oslikom alegorijskog sadržaja, kupaonica-kupelj u obliku oktogona, nastala kao izraz oživljavanja antičkih ideala, te raskošno stepenište (skala), preko kojeg je ljetnikovac imao izravan kontakt s rijekom. U prostoru vrta, podijeljenom u ortogonalni sustav šetnica natkrivenih odrinom, ističe se maniristička fontana s prikazom Tritona.



Komolac, ljetnikovac Sorkočević – Skala. Pogled iz perivoja na glavno pročelje ljetnikovca, Fotografija: Lj. Gamulin, 2017.



Komolac, ljetnikovac Sorkočević – Skala. Skulpturalna fontana s Tritonom na glavnom pročelju. Fotografija: N. Vasić, 2017.

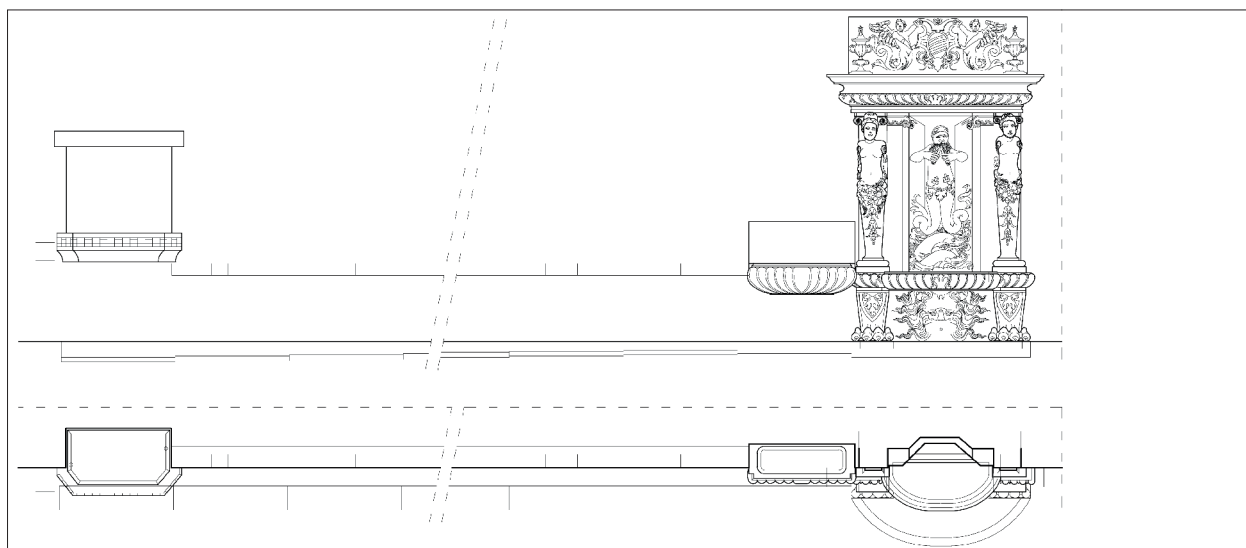

Komolac, ljetnikovac Sorkočević – Skala. Prijedlog rekonstrukcije i prezentacije fontane. Izradila: H. Grebenar, 2017.

S Dubrovačko-neretvanskom županijom ugovorena je provedba dijela projekta *Ruralna poučna, kulturno-etnografska i turistička atrakcija* za aktivnosti građevinsko-obrtničkih radova za uspostavu konzervatorsko-restauratorskog laboratorija, nabavu i instalaciju svjetlosnog mikroskopa, brusilice za mikropresjeke, računala visokih performansi s pripadajućim softwareom, edukaciju korištenja svjetlosnog mikroskopa, edukaciju za lokalno stanovništvo i radionice za djecu s izradom izložbenih panoa i brošura korištenja kulturnog dobra, izradu povijesne studije i interaktivne 3D prezentacije oltara iz crkve u Slanom, te za izradu aplikacije za prezentiranje sadržaja na mobilnim uređajima.

Provedba projekta započela je početkom 2017. godine, a završit će krajem 2019. godine. Osigurana sredstva su 1.073.847,00 kn iz komponente B (izvođenje radova). S ciljem razvoja restauratorske djelatnosti, za potrebe dubrovačke radionice već se dulje vrijeme planirala nabava svjetlosnog mikroskopa. Preseljenjem dijela dubrovačkog odjela u susjedni ljetnikovac Bunić-Kaboga (Odsjek za papir), stečeni su prostorni uvjeti (uz minimalne preinake) za smještaj vrijednog dijela opreme u prostor u prizemlju ljetnikovca u kojem je donedavno bio smješten tehnološki dio radionice za restauriranje papira.

Tijekom 2017. godine izvedeni su građevinsko-obrtnički radovi za uspostavu konzervatorsko-restauratorskog laboratorija. Radovi su provedeni u mjesecu lipnju te su obuhvatili preinaku ostakljene stijene, zatvaranje stropa i izradu pregradne stijene kojom su formirane dvije prostorije: jedna za smještaj svjetlosnog mikroskopa s pripadajućim računalom i druga za brusilicu mikropresjeka s pultom i koritom za vodu od materijala otpornog na utjecaj kemikalija. Prostori su osim potrebne rasvjete opremljeni i adekvatnom opremom za ventilaciju. Krajem godine raspisan je natječaj za nabavu svjetlosnog mikroskopa i računala visokih performansi s pripadajućim softwareom.



Dubrovnik, ljetnikovac Stay. Pogled na prostoriju za brusilicu mikropresjeka. Fotografija: M. Kolić Pustić, 2017.

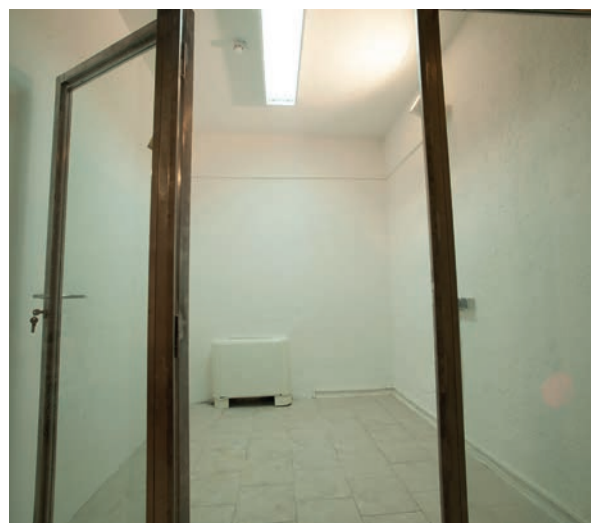

Dubrovnik, ljetnikovac Stay. Pogled na prostoriju za svjetlosni mikroskop i računalo. Fotografija: M. Kolić Pustić, 2017.

Odjel za graditeljsko nasljeđe i Odsjek za konzervatorska istraživanja i dokumentiranje nepokretne baštine

Odjel za graditeljsko nasljeđe ustrojen je 1. kolovoza 2017. ponovnim spajanjem Odjela za interventni pristup graditeljskom nasljeđu i Odjela za integralni pristup graditeljskom nasljeđu. U Odjelu za graditeljsko nasljeđe radi ukupno 11 djelatnika (sedam diplomiranih ovlaštenih inženjera arhitekture, dva diplomirana inženjera arhitekture, jedan diplomirani inženjer građevine te jedan arhitektonski tehničar). Broj djelatnika u Odjelu za graditeljsko nasljeđe uvećan je za jednog djelatnika u odnosu na 2016. godinu. Odjel za graditeljsko nasljeđe provodi sve faze programa zaštite i očuvanja kulturne baštine u području graditeljskog nasljeđa i arhitektonske struke. Djelatnost Odjela obuhvaća organizaciju radova na kulturnom dobru koja uključuje izradu plana i programa radova, organiziranje, pripreme za provedbu javne nabave i praćenje radova te izvještavanje o obavljenim radovima. Nadalje, djelatnici Odjela izrađuju arhitektonske snimke postojećeg stanja građevine, sudjeluju u konzervatorsko-restauratorskim istraživanjima i izradi konzervatorskih elaborata, izrađuju projektnu dokumentaciju i obavljaju nadzor nad izvedbom radova.

U sklopu programa Odjela za graditeljsko nasljeđe tijekom 2017. godine radilo je i sedam konzervatora povjesničara umjetnosti iz Odsjeka za konzervatorska istraživanja i dokumentiranje nepokretne baštine.

U Odjelu za graditeljsko nasljeđe je vođeno ukupno 46 programa (pet više nego prethodne godine) Ministarstva kulture RH u sveukupnom iznosu od 10.325.000,00 kuna, što je za 4.390.000,00 kuna više nego 2016. godine. U roku je dovršena realizacija 44 programa, dok je produljenje roka realizacije zatraženo za dva programa (Podgarić, Garić-grad i Novo Mjesto, kapela sv. Petra). Dovođenje radova planiran je prema dinamici radova i predvidivom nastupanju odgovarajućih vremenskih uvjeta na pojedinoj lokaciji, a najdulje do svibnja 2018. godine.

Djelatnici Odjela također su surađivali u pripremi i realizaciji programa drugih odjela i službi kao i u realizaciji programa ugovorenih s vanjskim investitorima kojih je bilo šest u ukupnom iznosu od 1.073.171,00 kuna.

Arhitektice Odjela sudjelovale su u koordiniranju konzervatorsko-restauratorskih radova na Biskupskoj palači (bivša palača Sorokčević) u Dubrovniku i katedrali sv. Jakova u Šibeniku.

Djelatnici Odsjeka za konzervatorska istraživanja i dokumentiranje nepokretne baštine vodili su realizaciju 12 programa Ministarstva kulture RH u sveukupnom iznosu od 1.125.000,00 kn. U roku je realizirano devet programa, dok je produljenje roka realizacije zatraženo za tri programa: katedralni kompleks u Krku, kavalir tvrđe u Slavanskom Brodu i kapelu sv. Jakova u Gorjanima Sutinskim.

Preostalih sedam programa unutar Odsjeka za konzervatorska istraživanja i dokumentiranje nepokretne baštine financirali su drugi investitori u iznosu od 406.800,00 kuna.



Kraljevica, Novi grad Zrinskih. Pogled na južno pročelje. Fotografija: I. Kraljević, 2017.

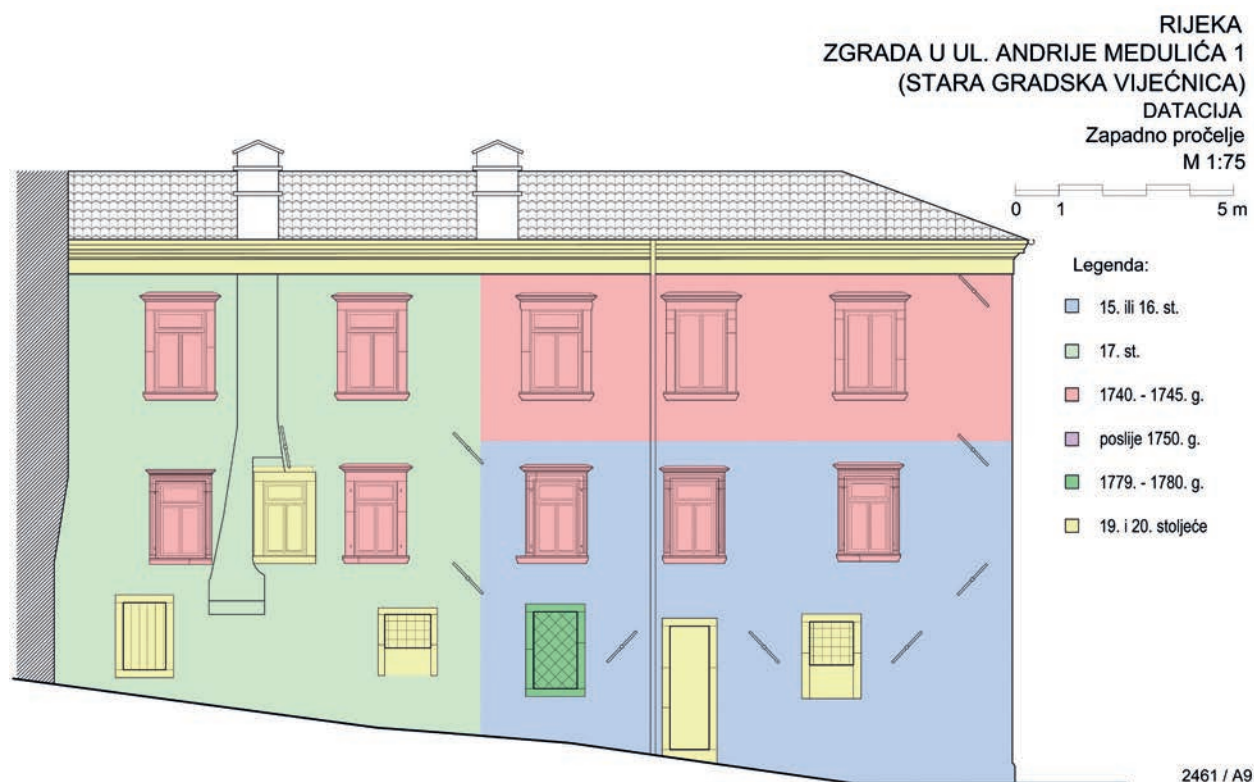

Rijeka, Stara gradska vijećnica. Nacrt zapadnog pročelja s prikazom građevnih faza. Izrada: P. Puhmajer i M. Čalušić, 2017.

U program rada Odjela za graditeljsko nasljeđe i Odsjeka za konzervatorska istraživanja i dokumentiranje nepokretne baštine, uključen je rad na devet novih programa zaštite Ministarstva kulture RH. Novi programi na registriranim kulturnim dobrima su: dvorac Dioš u Končanici, kavalir Tvrđe Brod u Slavonskom Brodu, rezidencijalni kompleks sa šumom na Pantovčaku u Zagrebu, kapela sv. Jakova u Gorjanima Sutinskim, dvorac Kulmer u Popovcu, kompleks katedrale Uznesenja Blažene Djevice Marije i crkve sv. Kvirina u Krku, kapela sv. Duha i Florijana u Lekeničkoj Poljani, samostan na Badiji i palača Petković u Varaždinu.

Preostali programi zaštite na registriranim kulturnim dobrima graditeljskog nasljeđa u 2017. godini predstavljaju kontinuitet već započetih radova na kulturnim dobrima.

Provedeni konzervatorsko-tehnički radovi tijekom 2017. godine na registriranim kulturnim dobrima predstavljaju ukupnost karakterističnih djelatnosti Odjela za graditeljsko nasljeđe kao i Odsjeka za konzervatorska istraživanja i dokumentiranje nepokretne baštine. Oni uključuju različite faze radova: od izrade prijedloga realizacije, financijskog plana, plana nabave za pojedini program, konzervatorsko-restauratorskih istraživanja, tehničkih istraživanja, izrade elaborata i izvješća o provedenim istraživanjima, izrade tehničkih rješenja, idejnih rješenja do idejnih, glavnih i izvedbenih projekata na raznim razinama. Djelatnici Odjela za graditeljsko nasljeđe organiziraju radove na kulturnom dobru prema projektnoj dokumentaciji izrađenoj u Odjelu ili u suradnji s drugim projektnim uredima, pri čemu sudjeluju u provođenju postupka javne nabave, organiziraju stručne nadzore nad radovima, što uključuje i pažljivo pregledavanje svih dokumenata vezanih za gradilište i obračun radova, te organiziraju primopredaju izvedenih radova i obračune. Po završetku konzervatorsko-restauratorskih i građevinsko-tehničkih radova izrađuju se stručna izvješća o realizaciji programa.

Tijekom 2017. godine u Odjelu za graditeljsko nasljeđe izrađene su arhitektonske snimke postojećeg stanja rezidencijalnog kompleksa sa šumom na Pantovčaku u Zagrebu, dvorca Dioš u Končanici, samostana u Kotarima, kapele sv. Duha i Florijana u Lekeničkoj Poljani, crkve sv. Fabijana i Sebastijana u Letovaniću, crkve sv. Jeronima u Štrigovi te digitalizacija nacrtu Starog grada Varaždina.

Na sljedećim zaštićenim nepokretnim kulturnim dobrima provedena su opsežna konzervatorsko-restauratorska i povijesno-umjetnička istraživanja: katedralni kompleks u Krku, dvorac Nova Kraljevica u Kraljevici, stara gradska vijećnica u Rijeci, ljetnikovac Sorkočević – Skala u Komolcu, kaštel Ožegovićanum u Senju i palača Moretti u Buzetu. Rezultati konzervatorsko-restauratorskih istraživanja obrađeni su u elaboratima koji su opremljeni detaljnom grafičkom i fotodokumentacijom, analizama povijesnih i povijesno-umjetničkih istraživanja, valorizacijom i prijedlogom prezentacije te smjernicama za obnovu.

Nastavljen je i višegodišnji program istraživanja i izrade projektne dokumentacije za povijesne građevine ladanjske cjeline obitelji Gučetić u Trstenom, a u 2017. izrađena je projektna dokumentacija za zgradu s krušnom peći te provedena restauratorska istraživanja štukature u kapeli sv. Jeronima.

Završena je izrada izvedbenog projekta za upravnu zgradu bivše tvornice šećera *Rikard Benčić* u Rijeci, nabava materijala za pokrivanje krova za župnu kuću u Škripu te su dovršeni radovi uređenja prostora oko kora crkve Uznesenja Blažene Djevice Marije u Vrbniku. Nastavljeni su radovi na prezentaciji oslika i uklanjanju cementne žbuke sa istočnog i južnog zida katedrale Uznesenja Blažene Djevice Marije u Puli, završeni kompletni građevinsko-obrtnički radovi na dvoru Veliki Tabor u Humu Košničkom, građevinska sanacija sjevernog zida sakristije crkve sv. Nikole u

Pazinu, konzervatorsko-restauratorska istraživanja štuko dekoracije u svetištu i drvene polikromirane ograde kora crkve Gospe od Blagovijesti u Milni. Saniran je dio zapadnog unutarnjeg zidnog plašta kule sklopa crkve sv. Nikole i Velikih vrata u Barbanu. Izvođeni su građevinski radovi na rekonstrukciji krovništva Vrtlareve kuće kompleksa dvorca Opeka u Marčanu, radovi obnove pročelja predvorja zvonika, svetišta i sakristije kapele sv. Martina u Martinšćini, rekonstrukcije kontrafora na sjevernom pročelju crkve sv. Marije Magdalene u Zrinu, konzervatorsko-restauratorski radovi na zidnom osliku pročelja crkve sv. Ivana Krstitelja u Kloštar Ivaniću, radovi izvedbe drenažnog prstena i sanacije zidane konstrukcije crkve sv. Marije Jeruzalemske na Trškom Vrhu, izvedba žlijeba na sjevernoj strani kapele sv. Ivana u Ivaniću Miljanskom, konzervatorsko-restauratorski radovi na kamenoj polikromiranoj skulpturi Tužnoga Krista crkve Sv. Trojstva u Ludbregu, konzervatorsko-restauratorski radovi na glavnom portalu crkve sv. Katarine u Krapini i radovi na fresci na svodu starog refektorija. Provedena su geotehnička istraživanja i izrađen projekt prve faze konstruktivne sanacije kaštela Ožegovićanum u Senju. Nastavljeni su radovi konsolidacije i konzerviranja postojećih zidova Starog grada Barilovića i rekonstrukcije krovništva sakristije i zvonika crkve sv. Jurja u Belcu. Izrađene su izmjene i dopune projekta rekonstrukcije i dogradnje središnje kule Garić-grada te je izvedena montaža nosive konstrukcije. Provedeni su programi nastavka konstruktivne i građevinske sanacije broda crkve sv. Ivana Krstitelja u Koprivničkom Ivancu, geomehanička istraživanja i izrada projekta konstruktivne sanacije samostana u Kotarima, radovi obijanja pročelne žbuke cinktora crkve sv. Jurja u Lopatincu, građevinskih i konzervatorsko-restauratorskih radova na bivšem pavlinskom samostanu Blažene Djevice Marije u Mikleuški, i konzervatorsko-restauratorskih radova na zidnim slikama i izrade stolarije kapele sv. Petra u Novom Mjestu. Dokumentirano je postojeće stanja i uklonjena vegetacija s vanjske strane zapadnog dijela starog grada Jelengrada. U Žitnici Staroga grada Varaždina obijena je unutrašnja žbuka sa zidova te provedena geofizička istraživanja s izradom izvještaja o stanju konstrukcije i temelja. Izrađen je elaborat konzervatorskih istraživanja za kapelu Sv. Duha u Poljani Lekeničkoj te su izvedeni hitni radovi sanacije najugroženijeg dijela drvene konstrukcije skladišta br. 21 na području topničke bitnice i skupine objekata Fižela u Puli. Nastavljeni su građevinski radovi te restauratorski radovi na zidnim slikama crkve sv. Jeronima u Štrigovi. Provedena su geofizička istraživanja, a izrađena je i povijesna studija cistercitske opatije u Topuskom uz nastavak radova građevinske sanacije. Uklonjena je unutrašnja žbuka, elektrode i premaz akvatrilom zidova u ljekarni franjevačkog samostana u Varaždinu. Nastavljeni su konzervatorsko-restauratorski radovi u crkvi sv. Florijana u Varaždinu, nabavljena drvena građa i pokrov za crkvu sv. Nikole u Čukovcu. Nastavljeni su konzervatorsko-restauratorski radovi na tabulatu crkve sv. Marije na Škrilinah u Bermu, izrađen projekt statičke sanacije turopoljske drvene kapele sv. Fabijana i Sebastijana u Letovaniću. Izvedeni su radovi konzerviranja i rekonstrukcije zidne mase i puškarnica kule u Hrvatskom Čuntiću te konzerviranje i rekonstrukcija zidne mase ostataka benediktinske opatije sv. Mihovila arkandela na Rudini.

Dovršeni radovi su fotografski dokumentirani, a za novoistražene dijelove izrađena je i nacrtana dokumentacija.

Djelatnost Odjela za graditeljsku baštinu i Odsjeka za konzervatorska istraživanja i dokumentiranje nepokretne baštine može se predstaviti na nekoliko programa.

U 2017. godini započete su aktivnosti izrade dokumentacije zatečenog stanja dvorca Dioš u Končanici. Provedena je geodetska izmjera i lasersko 3D skeniranje. Podaci su obrađeni i izrađen je georeferencirani 3D model u obliku oblaka točaka u boji. Izradom nacрта svih pročelja dvorca, započeta je izrada tehničke dokumentacije postojećeg stanja. Za potrebe budućih konzervatorsko-restauratorskih istraživanja izrađen je ortofoto snimak (rektifikacija fotografija i prilagodba korištenju u vektorskom sustavu) zidova velike dvorane. U svrhu izrade predstojećeg konzervatorskog elaborata obavljeno je prikupljanje i sistematiziranje podataka o postojećoj dostupnoj pisanoj i grafičkoj arhivskoj građi, pregled građe te usporedba sa zatečenim stanjem.

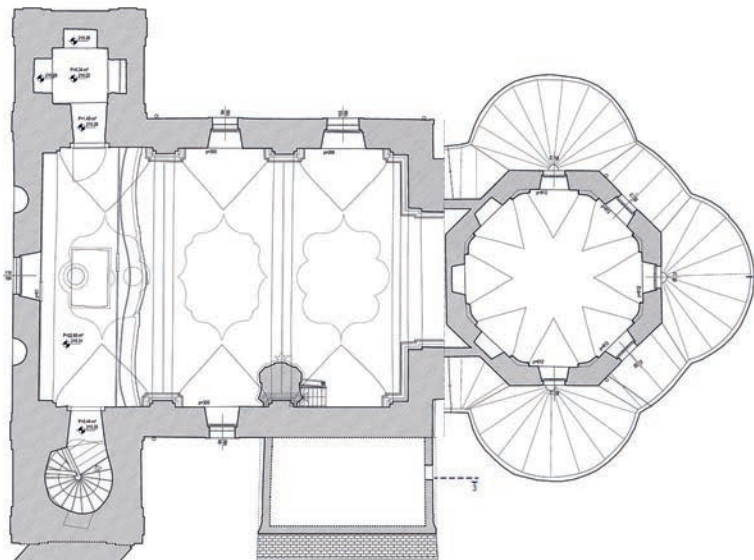

U crkvi sv. Jeronima u Štrigovi nastavljeni su višegodišnji radovi građevinske sanacije i konzervatorsko-restauratorski radovi na zidnim slikama. Obavljena je geodetska izmjera i 3D lasersko skeniranje cijele crkve prema kojemu su izrađeni nacrti postojećeg stanja arhitekture u digitalnom obliku koji uključuju četiri tlocrta, sedam presjeka i četiri pročelja.

U crkvi sv. Jeronima u Štrigovi nastavljeni su višegodišnji radovi građevinske sanacije i konzervatorsko-restauratorski radovi na zidnim slikama. Obavljena je geodetska izmjera i 3D lasersko skeniranje cijele crkve prema kojemu su izrađeni nacrti postojećeg stanja arhitekture u digitalnom obliku koji uključuju četiri tlocrta, sedam presjeka i četiri pročelja.

Štrigova, crkva sv. Jeronima. Arhitektonski snimak postojećeg stanja tlocrt pjevališta. Izrada: Vektra d.o.o., 2017.



Končanica, dvorac Dioš. Arhitektonski snimak postojećeg stanja južnog pročelja. Izrada: Vektra d.o.o., 2017.

Za kapelu Sv. Duha i Florijana u Lekeničkoj poljani izrađena je arhitektonska snimka postojećeg stanja, mišljenje o stanju nosive konstrukcije u suradnji sa stručnjakom za drvo te elaborat konzervatorskih istraživanja s prijedlogom radova.

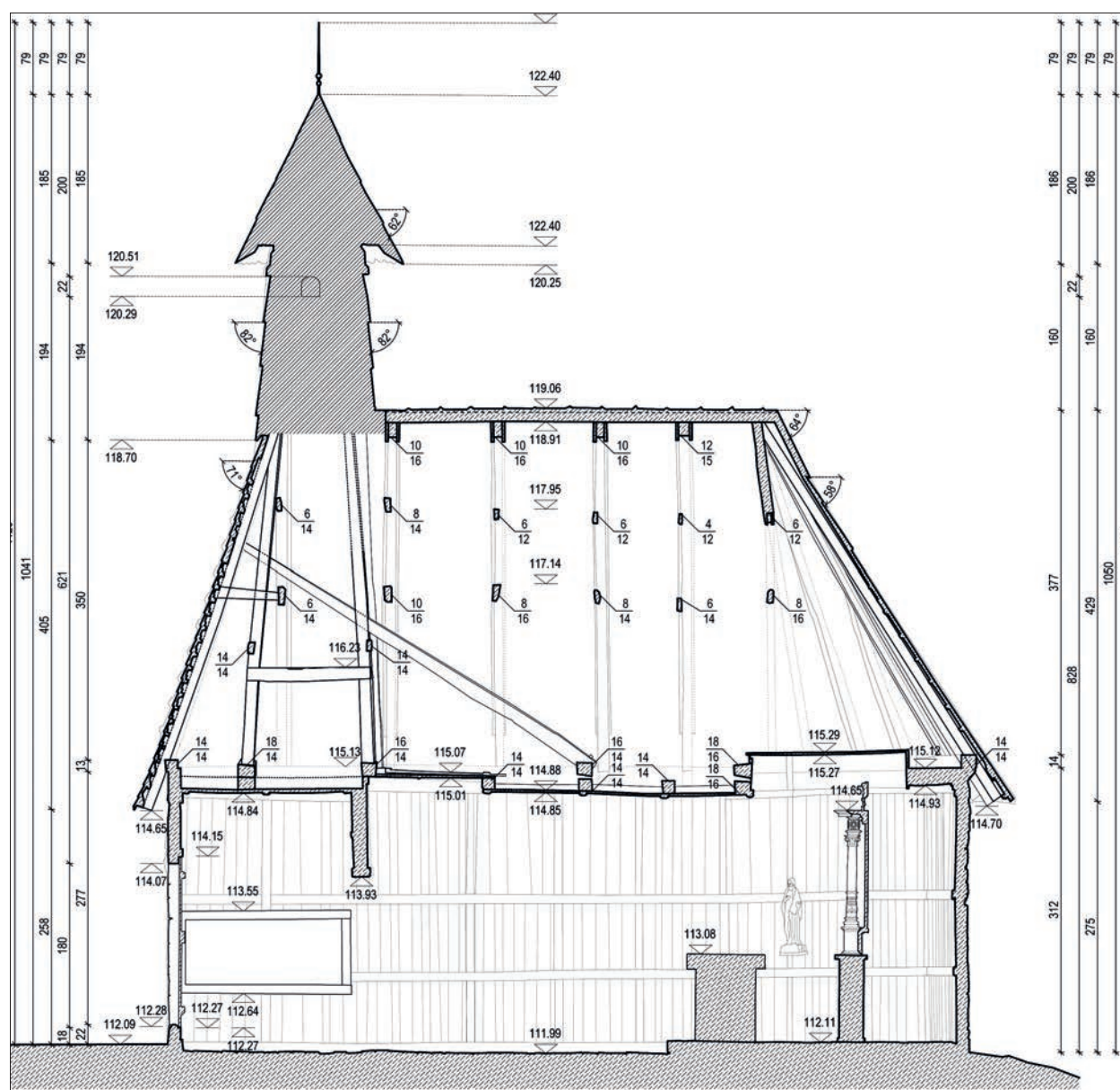

Poljana Lekenička, kapela Sv. Duha i Florijana. Arhitektonski snimak postojećeg stanja – presjek 2-2. Izrada: Vektra d.o.o., 2017.

Nadalje, u Odjelu i Odsjeku izrađen je konzervatorsko-tehnički elaborat obnove unutrašnjosti tvrđave sv. Nikole u Šibeniku prema potpisanom ugovoru s JU Priroda Šibensko-kninske županije. Izrađeni konzervatorsko-tehnički elaborat obnove unutrašnjosti tvrđave sadrži pregled povijesnih podataka, dokumentaciju postojećeg stanja, u kojoj su obrađene vrste materijala, datacija i pregled oštećenja materijala u unutrašnjosti, ispitivanje materijala, laboratorijska izvješća o ispitivanju, pregled stanja kamenih elemenata i grbova u unutrašnjosti s prijedlogom radova, arheološko sondiranje slojeva poda te, naposljetku, valorizaciju i prijedlog radova obnove unutrašnjosti.



Šibenik, tvrđava sv. Nikole. Unutrašnjost toriona tvrđave. Fotografija: N. Vasić, 2017.

U 2017. godini nastavljeni su radovi na prezentiranju arheološkog nalazišta Vrt Somođi u Ludbregu prema prethodno izrađenoj projektnoj dokumentaciji. Dovođeni su radovi rekonstrukcije istraženih ostataka antičke arhitekture tzv. objekta 1. Nastavak uređenja i prezentacije nadalje će voditi Grad Ludbreg, u sklopu provedbe projekta „Unaprjeđenje kontinentalnog turizma turističkom valorizacijom povijesno-kulturne baštine Grada Ludbrega“ financiranog sredstvima Operativnog programa Konkurentnost i kohezija 2014. – 2020.



Ludbreg, arheološko nalazište Vrt Somođi. Stanje objekta 1 nakon istraživanja, pogled s jugozapada. Fotografija: T. Pleše, 2010.



Ludbreg, arheološko nalazište Vrt Somođi. Stanje objekta 1 tijekom konzervatorsko-restauratorskih građevinskih radova, pogled s jugozapada. Fotografija: T. Pleše, 2017.

Nastavak radova konstruktivne i građevinske sanacije Starog grada Kostela izveden je prema odobrenoj projektnoj dokumentaciji, a obuhvatio je radove na baterijskoj kuli (postav obostrane skele oko zidova, dobava i doprema kamena, zidanje urušenih dijelova te uređenje lica zida, fugiranje i injektiranje zidova, sanaciju lučnih nadvoja te konzervatorsko-restauratorske radove na kordonskom vijencu).



Kostel, Stari grad Kostel. Pogled na baterijsku kulu prije radova sanacije i rekonstrukcije. Fotografija: Vektra d.o.o., 2014.



Kostel, Stari grad Kostel. Pogled na baterijsku kulu nakon radova sanacije i rekonstrukcije. Fotografija: A. Škevin Mikulandra 2017.

Odjel za zidno slikarstvo i mozaik

Temeljna djelatnost Odjela za zidno slikarstvo i mozaik je konzerviranje i restauriranje nepokretne kulturne baštine, i to zidnih slika i mozaika. Najvećim se dijelom ova djelatnost provodi *in situ*, a manjim dijelom se odvija u radionicama smještenima u Zagrebu, Rijeci i Dubrovniku.

Odjel sveukupno broji 14 djelatnika: dvoje zaposlenih u riječkoj radionici, dvoje u dubrovačkoj i deset u zagrebačkoj, od kojih je jedan djelatnik zaposlen na stručnom osposobljavanju za rad bez zasnivanja radnog odnosa (dalje u tekstu: SOR).

Uz izravan rad na kulturnoj baštini, Odjel organizira i provodi dokumentiranje vlastitih radova (prije, u tijeku i nakon radova), a po potrebi i stručni nadzor nad radovima drugih izvođača. Svaka od navedenih radionica arhivira dokumentaciju o izvedenim radovima organiziranu u zbirka. Zbirku čine zbirka dosjea o radovima, zbirka fotografija (CD i DVD), zbirka nacrti (grafička dokumentacija) i zbirka elaborata. Odjel ima i priručnu knjižnicu s neophodnom stručnom literaturom iz djelatnosti Odjela.

Odjel za zidno slikarstvo i mozaik je u 2017. godini realizirao 17 programa financirana sredstvima Ministarstva kulture RH, od kojih je jedan u potpunosti završen. Ukupno ugovorena sredstva koja je osiguralo Ministarstvo kulture RH u 2017. godini iznosila su 1.431.000,00 kn, a uvećana su za sredstva drugih investitora u iznosu od 328.570,50 kn.

Djelatnici zagrebačke radionice tijekom 2017. godine radili su na deset programa koje je financiralo Ministarstvo kulture RH (521.000,00 kn), te na dva koja su financirali drugi investitori (118.000,00 kn).

Među opsežnijim radovima treba spomenuti radove na zidnim slikama u ljekarni bivšeg pavlinskog samostana u Lepoglavi, na zidnim slikama svoda grkokatoličke katedrale u Križevcima te na zidnim slikama crkve sv. Jurja u Lovranu.

Tijekom 2017. godine izvedeni su konzervatorsko-restauratorski radovi na zidnim slikama u crkvi sv. Kuzme i Damjana u Kuzmincu, u crkvi sv. Brcka u Kalniku, u crkvi sv. Ilije Proroka u Lipniku, na zidnim slikama pjevališta crkve Bezgrešnog Začeca Blažene Djevice Marije u Lepoglavi, u crkvi sv. Katarine u Vodnjanu, u crkvi sv. Nikole u Pazinu te u crkvi Porođenja Blažene Djevice Marije u Novigradu kod Zadra.

Sredstvima ostalih investitora izvedena su konzervatorsko-restauratorska istraživanja zidova sjeverne sakristije crkve sv. Stjepana u Motovunu, dok su program radova na zidnim slikama u crkvi sv. Nikole u Pazinu sufinancirali Grad Pazin i Istarska županija.

Realizacija programa sredstvima Ministarstva kulture RH iz 2016. godine za koje je dobivena suglasnost konzervatorskih odjela za produljenje roka u prvoj polovini 2017. godine, nastavljena je na zidnim slikama u crkvi sv. Jurja na Bregu u Lopatincu, na zidnim slikama u ljekarni bivšeg pavlinskog samostana i na pjevalištu crkve Bezgrešnog Začeca Blažene Djevice Marije u Lepoglavi te na zidnim slikama u crkvi sv. Jurja u Lovranu.

Tijekom 2017. godine djelatnici zagrebačke radionice sudjelovali su i kao dio stručnog tima na deset programa ostalih odjela Službe za nepokretnu baštinu i na jednom programu Službe za arheološku baštinu.

Konzervatorsko-restauratorski radovi izvedeni u 2017. godini u Ljekarni bivšeg pavlinskog samostana u Lepoglavi odnosili su se na nastavak rekonstrukcije slikanog sloja (retuš) na svim zidovima Ljekarne i završne prezentacije žbukanih slojeva u gornjoj i donjoj zoni zidova. Radovi na zapadnom i istočnom zidu Ljekarne uključivali su žbukanje najvećih lakuna na kojima se nije rekonstruirao slikani sloj završnom prezentacijskom žbukom. Kako bi se postigla jednolična tekstura i boja žbuke, površinski je sloj ostrugan nedugo nakon što je sama žbuka nanesena. Istom žbukom i tehnikom zapunjene su sve manje lakune na svim zonama svih zidova. U donjoj zoni zidova, na kojima je prezentiran neoslikani sloj izvorne žbuke, najveće lakune su pregletane slojem vapnenog gleta nekoliko milimetara ispod razine izvorne žbuke. Također su pregletane sve stranice niše vrata na istočnom i zapadnom zidu te donje plohe dvije prozorske niše na sjevernom zidu. Završni sloj gleta i toniranje lakuna predviđeno je budućim radovima.

Na svim je zidovima izvedena rekonstrukcija slikanog sloja tehnikom tonskog podešavanja lazurama kojom su retuširani očuvani fragmenti naslikanih prizora. Na žbukanim lakunama unutar očuvanih fragmenata na kojima se rekonstruirao slikani sloj kao podloga za rekonstrukciju je nanešen sloj sivkasto toniranog vapnenog naliča. Na istočnom i zapadnom zidu na prezentacijskoj žbuci izvučene su tamne linije koje s gornje strane uokviruju pojas mramorizacije. Linije su svjetlije i hladnijeg tona od izvornog slikanog sloja.

Žućkasti vijenac uz luk svoda na istočnom i zapadnom zidu rekonstruiran je na prezentacijskoj žbuci pastelima. Izveden je svjetlije i hladnijeg je tona od izvornog vijenca kako bi se rekonstrukcija razlikovala od izvornog slikanog sloja.

Na svim gornjim zonama zidova je gotovo u potpunosti završena rekonstrukcija slikanog sloja dok je budućim radovima predviđeno dovršenje retuša u donjoj zoni oslika oko ulaznih vrata na južnom zidu.

Svod Ljekarne, koji je rekonstruiran recentnim građevinskim radovima i ožbukano vapneno-cementnom žbukom, preličen je blago toniranim bjelkastim vapnenim naličem. Tim naličem su također preličeni dijelovi zidova između gornjih rubova sačuvanih fragmenata i novog svoda (dijelovi zidova gdje zakrivljenje novog svoda ne prati izvorno zakrivljenje zidnih slika). Kao priprema za ličenje, sve lakune na spojevima zidova i novog svoda, široke par centimetara, ožbukane su vapnenom žbukom kako bi se precizno definirao spoj zidova i svoda.



Lepoglava, ljekarna bivšeg pavlinskog samostana. Zatečeno stanje zidne slike prije radova. Fotografija: M. Jelenčić, 2017.



Lepoglava, ljekarna bivšeg pavlinskog samostana. Stanje zidne slike nakon konzervatorsko-restauratorskih radova. Fotografija: M. Jelenčić, 2017.

Konzervatorsko-restauratorskim radovima na zidnim slikama Celestina Medovića u grkokatoličkoj katedrali u Križevcima tijekom 2017. godine obuhvaćene su zidne slike svoda s prikazima sv. Luke i sv. Mateja evanđelista. Zatečeno je stanje dokumentirano fotografski i grafički. Radovi su započeli mehaničkim čišćenjem paučine sa slojevima prašine i čađe. Nakon što su slike u cijelosti očišćene, provedena je konsolidacija slikanog sloja. Potom je uslijedila nadoknada žbuknog sloja. Nadoknađena je jedna velika lakuna koja se nalazila na sjevernoj peti svodnog polja, s prikazom sv. Mateja i niz manjih oštećenja na raznim dijelovima oba prikaza. Paralelno s nadoknadom žbuknog sloja provedeno je injektiranje odvojenih oslabljenih dijelova žbuknog sloja. Kada je žbuka učvršćena, sitna oštećenja su kitana kitom napravljenim od hidratiziranog vapna i kamenog brašna. Nakon što su izvršeni popravci žbuknog sloja, pristupilo se nadoknadi slikanog sloja pigmentima u prahu i akrilnom emulzijom. Figuralni oslici nadoknađeni su tehnikom *trateggio*, dok su šablonski oslici nadoknađeni djelomičnim preslikavanjem. Osim oslika nadoknađeni su i dijelovi oslika s metalnim aplikacijama. Korišten je akrilni *mikstion* i *schlagmetal*, toniran i potom zaštićen i lakiran.



Križevci, Grkokatolička katedrala. Stanje zidne slike prije radova. Fotografija: B. Braun, 2017.



Križevci, Grkokatolička katedrala. Stanje zidne slike nakon konzervatorsko-restauratorskih radova. Fotografija: B. Braun, 2017.

Konzervatorsko-restauratorskim radovima na zidnim slikama u crkvi sv. Jurja u Lovranu izvedena je faza radova koja je uključivala integraciju žbukanih i slikanog sloja na istočnom zidu svetišta i svodnim poljima uz istočni zid. Prije radova *in situ* dovršena je računalna rekonstrukcija, odnosno prijedlog reintegracije slikanog sloja istočnog zida svetišta. Predložene su tri varijante od kojih je, s nadležnim konzervatorom, odabrana varijanta mimetske i tonske reintegracije s manjim izmjenama ovisno o karakteru oslika i vrsti oštećenja na pojedinim dijelovima zida. Potom su uslijedile probe žbuka *in situ* te se temeljem rezultata proba započelo sa nadoknadom u žbukanom sloju. Manje i veće lakune zapunjene su slojem *arriccio* do oko 1 – 3 mm ispod razine originalne žbuke, a na ovaj se sloj aplicirao završni sloj žbuke/gleta na kojem se izvodi retuš. Obrada završnog sloja prilagođavala se izvornoj teksturi. Uređenje rekonstruiranog svodnog polja u centralnom dijelu izvedeno je tako da su se brušenjem stanjili izrazito neravni dijelovi žbuke. Neravnine su ublažene slojem vapnenog gleta na način da su tankim slojem gleta zapunjena samo veća udubljenja. Cijela je površina rekonstruiranog svodnog polja i rebra potom prebojana s dva sloja vapnenog naliča. Nakon sušenja uslijedilo je iscrtavanje osnovnog crteža. Rekonstrukcija slikanog sloja, kako na svodnom polju tako i na ostalim lakunama, u osnovi je slijedila princip prethodne restauratorske intervencije s minimalnim izmjenama. Na oštećenim se dijelovima izvornog sloja retuš izvodio podešavanjem tonova i ublažavanjem bjelina na oštećenjima neutralnim sivkastim tonom. Ovaj dio retuša izvodio se bez veziva uz primjenu pigmenta i destilirane vode kako bi se lakše mogao ukloniti. Radovima tijekom 2017. godine u potpunosti je retuširan gornji registar istočnog zida i središnji dio srednjeg registra s prikazom Sunca i Mjeseca. Svodna polja i rebra uz istočni zid očišćena su od ostataka naliča i nakupljene prljavštine, a potom su retuširana.



Lovran, crkva sv. Jurja. Zatečeno stanje zidne slike prije radova. Fotografija: Vektra d.o.o., 2016.



Lovran, crkva sv. Jurja. Stanje zidne slike nakon konzervatorsko-restauratorskih radova. Fotografija: A. Filip, 2017.

Djelatnici riječke radionice radili su u 2017. godini na četiri programa, od kojih su tri financirana sredstvima Ministarstva kulture RH (540.000,00 kn), a jedan sredstvima drugog investitora (82.454,50 kn). Radove su izvela dva djelatnika zaposlena na neodređeno vrijeme, zajedno s vanjskim suradnicima.

Tijekom 2017. godine nastavljena je realizacija programa na zidnim slikama u crkvi sv. Jurja u Buzetu, crkvi sv. Vincenta u Svetvinčentu te na arheološkom lokalitetu Katoro kod Umaga. Realizacija programa sredstvima Ministarstva kulture RH iz 2016. godine, za koje je dobivena suglasnost konzervatorskih odjela za produljenje roka, izvedeni su na zidnim slikama u crkvi sv. Vincenta u Svetvinčentu.

Djelatnici riječke radionice sudjelovali su kao dio radnog tima i na četiri programa ostalih odjela Službe za nepokretnu baštinu.

Sredstvima drugog investitora obavljeni su konzervatorsko-restauratorski radovi na mozaiku iz bazilike sv. Marije Formoze u Puli. Radovi na ovom mozaiku ujedno su i završeni u 2017. godini. Na ovom se primjeru može predstaviti djelatnost Odjela.

U sklopu višegodišnjeg sustavnog istraživanja Arheološkog muzeja Istre s ciljem stvaranja arheološkog parka, u istočnom su dijelu južnoga broda bazilike tijekom 2016. godine otkrivena dva fragmenta podnog mozaika. Veći je fragment ukrašen simetričnim, geometrijskim i stiliziranim vegetabilnim motivima (list vinove loze i kvadrati povezanih pletenicom). Manji je fragment ukrašen motivom pletene košare s plodovima voća, a bočno su smještene dvije ptice močvarice. Budući da se plohe mozaika nalaze neposredno ispod sloja humusa, odlučeno je da se fragmenti demontiraju i prezentiraju na pokretnoj podlozi. Radovi odvajanja mozaika od podloge sastojali su se od površinskog uklanjanja sloja tvrde i kalcificirane žbuke, izrade dokumentacije zatečenog stanja, nanošenja facinga i pažljivog odvajanja od podloge. U radionici je mozaik konzerviran, ponovno spojen u cjelinu i prezentiran na pokretnoj (laganoj) aerolam podlozi. Nakon radova mozaik je pripremljen za transport i prevezen u Arheološki muzej Istre u Puli.



Pula, bazilika sv. Marije Formoze. Podni mozaik prije izvođenja radova. Fotografija: J. Kliska, 2017.



Pula, bazilika sv. Marije Formoze. Podni mozaik nakon radova. Fotografija: J. Kliska, 2017.

Djelatnici dubrovačke radionice u 2017. godini realizirali su ukupno pet programa: četiri su bila financirana sredstvima Ministarstva kulture RH, a jedan je bio sufinanciran sredstvima drugog investitora. Ugovorena vrijednost radova na objektima Ministarstva kulture RH u 2017. godini iznosila je 260.000,00 kn, a iznos je uvećan za sredstva drugog investitora u iznosu od 128.116,00 kunu. Navedeno se odnosi na radove ugovorene u 2016. godini koji su izvođeni tijekom 2017. godine na programu Dubrovnik, Biskupska palača (bivša palača Sorkočević).

Najopsežniji radovi izvedeni su na zidnim slikama u crkvi Gospe od Šunja na otoku Lopudu te na programu Dubrovnik, Biskupska palača (bivša palača Sorkočević). Konzervatorsko-restauratorski radovi izvedeni su i u crkvi sv. Mihajla u Stonu, a na zidnim slikama u crkvi sv. Đurđa i sv. Nikole u Suđurđu na otoku Šipanu radovi su u potpunosti završeni.

Tijekom 2017. godine djelatnici zagrebačke i dubrovačke radionice sudjelovali su i na projektu *Skala – nova kulturno-turistička destinacija u Komolcu, Dubrovnik*. Napravljen je elaborat obnove zidnih slika u lođi ljetnikovca s pripadajućim troškovnikom radova.

Djelatnost Odjela može se predstaviti konzervatorsko-restauratorskim radovima na zidnim slikama u crkvi Gospe od Šunja na otoku Lopudu. Tijekom 2017. godine radovi su izvedeni u podnožju južnog zida te u prozorskoj niši. Njima je obuhvaćena integracija intonaca te rekonstrukcija slikanog sloja. Rekonstrukcija je vidljiva (s određene udaljenosti) iz etičkih i teoretskih razloga, namjerno stvarajući jasnu razliku između izvornog oslika i intervencije. Da bi se razlikovao original od retuša, boja je nanošena na površinu u lokalnom tonu, a zatim kistom, rekonstruirajući likovnu formu mramorizacije i linearne profilacije. Metode čišćenja naliča i nepoželjnih naslaga sa slikanog sloja u prozorskoj niši odabrane su se na temelju provedenih istraživanja. Čišćenje se provelo kombiniranim mehaničkim i kemijskim metodama, odstranjivanja naliča i nečistoća sa slikanog sloja korištenjem različitih alata; kirurških skalpela, dlijeta, višenamjenske električne brusilice s različitim nastavcima i sl., dok su se pri kemijskom čišćenju koristili različiti kemijski preparati. Nakon provedene faze čišćenja, slikani sloj se dodatno neutralizirao i potom konsolidirao. Na mjestima na kojima je zamijećeno raslojavanje žbuke, gubitak kohezije i adhezije, provedeno je injektiranje veziva kako bi se žbuci vratila vezivna svojstva. Nakon injektiranja pristupilo se konsolidaciji i reintegraciji žbukano sloja. Sve su faze radova popraćene fotografskom i grafičkom dokumentacijom.



Lopud, crkva Gospe od Šunja. Detalj zidne slike prije retuša. Fotografija: K. Gavrilica, 2017.



Lopud, crkva Gospe od Šunja. Detalj zidne slike nakon retuša. Fotografija: K. Gavrilica, 2017.

Odsjek za zidno slikarstvo, mozaik i štuko

U sklopu programa koje financira Ministarstvo kulture RH, djelatnici Odsjeka za zidno slikarstvo, mozaike i štuko u Splitu su tijekom 2017. godine realizirali pet programa. Uz petero djelatnika zaposlenih na neodređeno vrijeme, u Odsjeku su tijekom 2017. radila i dva djelatnika zaposlena na stručnom osposobljavanju za rad bez zasnivanja radnog odnosa (SOR). Sredstvima Ministarstva kulture RH financirano je pet programa (ukupna vrijednost 117.000,00 kn), dok su četiri bila financirana sredstvima drugih investitora (ukupna vrijednost 261.000,00 kn).

Tijekom 2017. godine nastavljeni su radovi na dvije lokacije unutar Dioklecijanove palače u Splitu. S podnog mozaika u Arhiđakonovoj ulici uklonjena je vegetacija mehaničkim i kemijskim metodama kako bi se spriječilo njihovo daljnje destruktivno djelovanje i širenje. Sva područja koja su pod većim opterećenjima fizikalno-kemijskih izazova su impregnirana i učvršćena. Osim fugiranja određenih zona, konsolidirala su i područja s manjim oštećenjima vapnenom žbukom te su izvršeni manji rekonstruktivni radovi na licu mozaika. Za vraćanje podignutih podnih mozaika u Buličevoj ulici na novu, precizniju poziciju prema ostatku mozaičnog tapeta, bila je pripremljena nova prihvatna vapnena žbuka, svojstvima kompatibilna izvornoj podložnoj žbuci. Nakon umetanja odvojenih dijelova mozaika, rubovi su popunjeni rekonstruktivnim retušom u materijalu i formi izvorne geometrijske kompozicije.



Split, Dioklecijanova palača, podni mozaik u Buličevoj ulici: Stanje nakon podizanja mozaika. Fotografija: T. Borovac, 2017.



Split, Dioklecijanova palača, podni mozaik u Buličevoj ulici. Stanje nakon vraćanja podignutog mozaika. Fotografija: T. Borovac, 2017.

Crkva sv. Mihovila u Grohotama na Šolti ima sačuvane ostatke fresaka koji su ugroženi jer su ostatci cementne žbuke u donjem dijelu apsidalnog zida (obuhvaća prostor od oko 5 m²) poslužili su kao primatelji štetnih soli. Nakon uklanjanja tih ostataka žbuke zid se isprao destiliranom vodom u više navrata. Provelo se sukcesivno injektiranje destabiliziranih površina tekućim vapnenim hidrauličkim vezivom. Tekuća parapropusna vapnena žbuka debljine 5 mm postavljena na površini poslužila je kao osnovni i izolirajući sloj s ulogom zaustavlja prodiranja topivih soli. Slijedeći sloj je vapnena žbuka s dodatkom pucolana u sloju do 2 cm otporna na soli. Završna, fina žbuka, otporna na soli, u skladu je s izvornom bojom unutrašnjosti crkve.

Analitikom izvornih materijala zidnih oslika Vinka Draganje u crkvi sv. Dominika u Splitu dobile su se temeljne informacije o vrsti upotrijebljenih pigmenata, veziva i tehnika slikanja. Na temelju dobivenih rezultata potvrdile su se pretpostavke o izuzetno složenom stanju zidnih oslika, poglavito na završnom slikanom sloju koji je u stanju izazvalo uznapredovale pulverizacije. Termografsko snimanje potvrdilo je izvore provlaživanja i skrivena oštećenja unutar zidova. Prosudba o odabiru strategije i tehnika provedbe konzervatorsko-restauratorskih radova ograničena je nizom tehničkih i etičkih pitanja koja zahtijevaju pomnu analizu stanja, iznesenih rezultata istraživanja i etičkih načela, koja se mora donijeti u suglasju sa stručnjacima konzervatorima i restauratorima.

Kod podnih mozaika na rimskim termama u Visu nastavljani su rekonstruktivni radovi popunjavanja većih lakuna izvornim kamenim teserama. U radionici u Splitu napravljena je djelomična rekonstrukcija velike lakune u prostoriji D, koja je u rujnu montirana na predviđeno mjesto. Nakon istraživanja mozaika prostorije D uočena je potreba za podizanjem zapadnog dijela mozaika koji graniči s figuralnim tapetom koji prikazuje dupine. Rekonstruktivni radovi izvodili su se na svim mozaičkim površinama, poglavito u području spojeva vraćenih segmenata prostorije D. U rujnu se pristupilo vraćanju segmenata na izvorno mjesto. Radi neutralizacije djelovanja biljaka i mikroorganizama sve površine tretirale su se biocidima, herbicidima i dezinfekcijskim sredstvima.



Vis, podni mozaici na rimskim termama. Priprema dijela mozaika za podizanje. Fotografija: T. Borovac, 2017.



Vis, podni mozaici na rimskim termama. Podignut dio mozaika. Fotografija: T. Borovac, 2017.

Na ostacima ranokršćanskih fresaka i žbuka na arheološkom nalazištu sv. Eufemija u Brzetu kraj Omiša provedene su faze čišćenja i konsolidacije slikanog sloja. Faza lijepljenja i podizanja oslika provela se prema izrađenom nacrtu i planu rezova. Pomoću kopalja za podiranje ulomci su se pažljivo i postupno odvajali od izvornog nosioca (kameni zid). Prema odvojenim ulomcima pripremile su se nove lakoprenosive ploče koje će u daljnjim zaštitnim radovima poslužiti kao novi nosioci fresko oslika.

Kod zidnih se oslika u crkvi sv. Ante Padovanskog u Svibu kod Ciste Provo na temelju prihvatljivog postotka sačuvanosti otvorila mogućnost rekonstruktivnog retuša, koji je izveden slobodnom tehnikom lokalnog retuša, u područjima koja omogućuju potpunu rekonstruktivnu primjenu, prema izvornim tonskim vrijednostima i izvornoj teksturi.



Cista Provo, Svib, zidni oslici u crkvi sv. Ante Padovanskog. Stanje prije rekonstruktivnog retuša. Fotografija: T. Borovac, 2017.



Cista Provo, Svib, zidni oslici u crkvi sv. Ante Padovanskog. Izgled nakon rekonstruktivnog retuša. Fotografija: T. Borovac, 2017.

Konzervatorsko-restauratorski radovi na zidnom osliku smještenom na pregradnom zidu između središnjeg i istočnog dijela atrija zgrade HNK u Šibeniku obuhvaćali su uklanjanje soboslikarskih slojeva boje kako bi se prezentirao originalni slikani sloj iz 19. stoljeća. Pukotine i lakune kao i ostala oštećenja popunjavaju se prikladnom žbukom koja će svojim fizikalno-kemijskim svojstvima odgovarati izvornoj. Rekonstruktivni retuš ima ulogu povezivanja s izvornim elementima u cjelinu likovnog prikaza.

Za freske u crkvi Uspenja Bogorodice u Manastiru Krupa u Krupi, zbog mogućeg rekonstruktivnog oslika, izradio se digitalni model rekonstrukcije prema izvorniku. Izrađeno je precizno prostorno skeniranje donjih dijelova crkve i ortofoto snimak visoke rezolucije. Pripremljene su podloge za izradu digitalne rekonstrukcije ponutrice hrama. Prikupljeni su potrebni podaci kako bi se moglo pristupiti izradi rekonstrukcije na temelju poznatih usporednih primjera. Izradio se digitalni oblik rekonstrukcije kompozicija koje nedostaju.

Odjel za štuko

U Odjelu za štuko zaposleno je osam djelatnika i jedna djelatnica na SOR-u koji obavljaju specijalizirane konzervatorsko-restauratorske radove na štuko ukrasima u sakralnim i profanim spomenicima. Prema potrebi, u opsežnijim radovima sudjeluju i vanjski suradnici s višegodišnjim iskustvom u restauratorskoj struci.

Djelatnost Odjela obuhvaća dokumentiranje, konzervatorsko-restauratorska istraživanja i utvrđivanje vrsta, uzroka i opsega oštećenja, izradu prijedloga konzervatorsko-restauratorskih radova s konceptom radova, tehnološkom, terminskom i financijskom razradom te, na temelju toga, i samu provedbu planiranih radova. Specifične su grupe operacija u okviru cjelovitih konzervatorsko-restauratorskih radova na štukaturi, ovisno o vrsti oštećenja, sljedeće: odstranjivanje neprikladnih recentnih naliča s izvornog sloja, ekstrakcija i neutralizacija štetnih soli, učvršćivanje i injektiranje odvojenih i labilnih dijelova žbuke sa štukaturom, zatvaranje pukotina i mehaničkih površinskih oštećenja, rekonstrukcija i modeliranje nedostajućih detalja štukature – ornamentike, figuralnih motiva, profilacija – primjenom tradicionalne tehnologije i materijala te integracija i retuš završne likovne obrade štukature, obično oslika i pozlate.

Tijekom 2017. godine djelatnici Odjela sudjelovali su na osam programa koje financira Ministarstvo kulture RH te na jednom programu vanjskog investitora. Za izvođenje programa financiranih sredstvima Ministarstva kulture RH ugovoreno je 645.000,00 kuna, a za programe financirane sredstvima vanjskih investitora dodatnih 45.600,00 kuna.

U 2017. godini završeni su konzervatorsko-restauratorski radovi na štuko ukrasu na sjevernom zidu, iznad glavnog oltara te na profilacijama oko prozora i zidnih oslika na bočnim zidovima u crkvi sv. Jurja u Buzetu, radu štukatera Francesca Schiavia i njegove radionice, datiranom u zadnju četvrtinu 18. stoljeća.

Nastavljeni su cjeloviti konzervatorsko-restauratorski radovi u zavjetnoj kapeli u cinktoru crkve Sveta tri kralja u Kominu (sv. Ivan Zelina) radu iz 1710. godine koji je pripisan A.G. Quadriju i njegovoj radionici. Izvedena je pozlata detalja štukature na bočnim zidovima i svodu kapele te retuš bojenog sloja na rekonstruiranim dijelovima ukrasa na istočnom zidu susjedne kapele sv. Roka. Provedena su i konzervatorsko-restauratorska istraživanja kapele sv. Roka, na osnovi kojih su utvrđene građevinske faze. Prema relevantnim nalazima izvedena je sanacija i prezentacija spomenute kapele.

U riznici katedrale Uznesenja Marijina u Dubrovniku nastavljeni su radovi na južnom, najbogatije ukrašenom dijelu oplata i mobilijara. Završeni su restauratorski postupci na profiliranom završnom vijencu, stupovima i pilastrima, mramoriziranim imitiranjem modrog poludragog kamena (*lapis lazuli*).

Na bočnom oltaru sv. Izidora (druga polovica 18. stoljeća) iz župne crkve sv. Ilije proroka u Lipniku napravljen je retuš oštećenih dijelova sloja štuko mramora, završno poliranje i pozlata detalja stupova i ukrasnih elemenata.

Ujedno su tijekom 2017. godine provedena konzervatorsko-restauratorska i laboratorijska istraživanja štukature u sudnici Kneževog dvora u Dubrovniku. Štukatura restaurirana 80-ih godina 20. stoljeća bila je ponovno oštećena djelovanjem topivih soli, što je izazvalo eroziju žbuke sa štuko ukrasima i ljuskanje slikanog sloja. Soli su ekstrahirane primjenom pulpe i kemijskih sredstava.

Sredstvima vanjskog investitora u 2017. godini provedena su konzervatorsko-restauratorska istraživanja i izrada dokumentacije za cjeloviti konzervatorsko-restauratorski postupak na štukaturi u predvorju ljetnikovca Gučić-Gozze u Trstenom te na oltaru sv. Jeronima iz istoimene kapele smještene u kompleksu ljetnikovca.

U cijelosti su dovršeni radovi na štukaturi u predvorju bivše pavlinske crkve Bezgrešnog začeća Blažene Djevice Marije u Lepoglavi, rad A.G. Quadrija i njegove radionice, izvedeni oko 1720. godine. Uključili su retuš slikanog sloja na štukaturi te zidovima i svodu, prema sačuvanom izvornom osliku (među inim i retuš slikanog sloja i pozlate na kamenom grbu Erdödyja te retuš slikanog sloja na kamenom portalu). Kameni portal, grb i pripadajući oslik datirani su u 1676. godinu, u vrijeme novog oblikovanja glavnog pročelja.



Lepoglava, crkva Bezgrešnog začeća Blažene Djevice Marije, štukatura u predvorju. Detalj istočnog zida prije radova. Fotografija: J. Škudar, 2011.



Lepoglava, crkva Bezgrešnog začeća Blažene Djevice Marije, štukatura u predvorju. Detalj istočnog i južnog zida nakon radova. Fotografija: J. Škudar, 2017.

Radovi na štukaturi u Biskupskoj palači (bivša palača Sorokočević) u Dubrovniku također su završeni. Tijekom 2017. godine izveden je retuš slikanog sloja u tri prostorije na trećem katu i retuš pozlate oko reljefnih grbova, sve datirano u posljednju četvrtinu 18. stoljeća. U empori na prvom katu sanirani su i retuširani bočni zidovi izvorno izvedeni u tehnici *stucco-lustro*, a završena je i rekonstrukcija podne površine s geometrijskim motivima, izvedena u žbuci te potom oslikana i polirana.



Dubrovnik, Biskupska palača (bivša palača Sorokočević), 3. kat, prostorija 1. Oslikani svod prije radova. Fotografija: J. Škudar, 2015.



Dubrovnik, Biskupska palača (bivša palača Sorokočević), 3. kat, prostorija 1. Oslikani svod nakon retuša. Fotografija: J. Škudar, 2017.



Dubrovnik, Biskupska palača (bivša palača Sorokočević), 3. kat, prostorija 15. Medaljon s prikazom akta tijekom odstranijavanja preFotografija: D. Misiuda, 2016.



Dubrovnik, Biskupska palača (bivša palača Sorokočević), 3. kat, prostorija 15. Medaljon s prikazom akta, nakon radova. Fotografija: D. Misiuda, 2017.

Najopsežnije su konzervatorsko-restauratorski radove u 2017. godine djelatnici Odjela za štuko obavili na oltaru Blažene Djevice Marije Pomoćnice kršćana iz župne crkve istog patrocinija u Sotinu.

Župna crkva Blažene Djevice Marije Pomoćnice kršćana u Sotinu barokizirana je kasnosrednjovjekovna građevina koja je tijekom pet stoljeća postojanja razarana i popravljena tri puta, zadržavši pritom izvorni tlocrt, a djelomično i gabarite najstarije građevinske faze. Obnovljena je u baroknom stilu u 18. stoljeću, kad je sagrađeno i glavno pročelje konveksno-konkavnog oblika. Sadašnji je izgled dobila sredinom 19. stoljeća, kada je nad središnjom osi pročelja podignut klasicistički zvonik.

Povijesne podatke o gradnji crkve i oltara donosi sotinski župnik Ferdo Gerstner u knjizi *Povijesne bilješke Sotina* s početka 20. stoljeća. Ferdo Gerstner navodi da je zbog sve brojnijih hodočašća srušena stara, manja župna crkva te da je između 1760. i 1768. godine podignuta nova. Troškovi obnove iznosili su 6.902 forinte.

Oltar Blažene Djevice Marije Pomoćnice kršćana, smješten u svetištu župne crkve istog patrocinija, vrijedan je kasnobarokni retabl i jedan od malobrojnih oltara izrađenih u tehnici štuko mramora na području Hrvatske. Podignut je 1768. godine darom Mihajla Cseha od 1100 forinti te s još dodatnih 300 forinti drugih donatora, a prema F. Gerstneru gradila su ga godinu dana tri majstora štukatera. Nažalost, njihova imena i podrijetlo radionice nije spomenuo, no komparativne analize upućuju na južnonjemačke štukaterske radionice. Prema natpisu na vijencu atike, oltar je pozlatio Feliks Šerciger 1800. godine.

Sotinski glavni oltar jednokatni je retabl s atikom na vrhu. Iznad bočnih postamenata i oltarne menze, tipičnog konkavno-konveksnog oblika, izdiže se predela s konzolama koje nose stupove i predstavljaju postamente za skulpture sv. Joakima i sv. Ane s atributima. Na središnjem mjestu retabla nalazi se slika Blažene Djevice Marije, izvedena u tehnici ulja na platnu, jedna od nekoliko sličnih kopija izrađenih prema predlošku njemačkoga slikara Lucasa Cranacha. Osobita je pozornost pri izradi oltara posvećena izvedbi tabernakula u obliku malenog *tempietta*.

Oltar je izrađen specifičnom tehnikom kojom se smjesama gipsa, različitih pigmenata i tutkalne vode oponašaju različite vrste mramora.

U agresiji na Hrvatsku 1991. godine sotinska je župna crkva teško stradala. Oltar je na više mjesta bio mehanički oštećen, drvena konstrukcija je bila rasušena ili nagorena, sloj podložne žbuke odvajao se od drvene konstrukcije, a sloj štuko mramora bio je raspucan, mehanički oštećen ili je u cijelosti nedostajao. Kipovi sv. Joakima i sv. Ane nestali su, a od figura anđela sačuvano je samo nekoliko fragmenata.

U Europskoj godini kulturne baštine dovršeni su konzervatorsko-restauratorski radovi na glavnom oltaru sotinske crkve. Radovima, koji su s prekidima trajali od 2007. do 2018. godine, obuhvaćena je izrada nedostajuće drvene konstrukcije, polaganje podložne žbuke, nadomještanje sloja štuko mramora različitih uzoraka na svim elementima oltarne arhitekture te izrada faksimila kipova. Navedene radove, kao i sva primijenjena tehnička i tehnološka rješenja koja su proizašla iz opsežnih istraživanja, proveli su djelatnici Odjela za štuko Hrvatskog restauratorskog zavoda. Na složenost radova upućuje i činjenica da se samo nekoliko srednjoeuropskih radionica bavi konzervatorsko-restauratorskim postupcima na umjetninama izvedenim navedenom tehnikom.



Sotin, crkva Blažene Djevice Marije Pomoćnice kršćana. Oltar nakon oštećenja nastalih 1991. godine. Fotografija: Fototeka Uprave za zaštitu kulturne baštine Ministarstva kulture RH, 1997.



Sotin, crkva Blažene Djevice Marije Pomoćnice kršćana. Oltar nakon radova. Fotografija: J. Škudar, 2017.

Odjel za kamenu plastiku

U Odjelu za kamenu plastiku Hrvatskog restauratorskog zavoda u Zagrebu zaposleno je šest djelatnika na neodređeno vrijeme (dva konzervatora restauratora, jedan viši konzervator restaurator, jedan suradnik konzervatora restauratora, jedan viši konzervator tehničar i jedan viši konzervator povjesničar umjetnosti) kao i jedna suradnica konzervatora-restauratora zaposlena na SOR-u. Djelatnici Odjela za kamenu plastiku provode konzervatorsko-restauratorska istraživanja, odnosno analize zatečenog stanja i oštećenja dijelova kamene plastike te na temelju njih izrađuju elaborate, troškovnike, stručna mišljenja itd. Također se u sklopu konzervatorsko-restauratorskih radova, kako u radionici tako i na terenu, izvode radovi čišćenja kamena (vodom pod kontroliranim tlakom, vodenom parom pod kontroliranim tlakom, zatim radovi mehaničkog čišćenja, čišćenja kemijskim sredstvima, čišćenja laserom itd.), ekstrakcije ili stabilizacije štetnih vodotopljivih soli u kamenu, konsolidacije kamena kemijskim sredstvima, klesanja ili domodeliranja nedostajućih formi, izrade kalupa (negativa) i odljeva faksimila u umjetnom kamenu, izrade rekonstrukcija kipova, završnog kiparskog retuša, tonskog ujednačavanja itd.

Tijekom 2017. godine izvedeni su konzervatorsko-restauratorski radovi financirani sredstvima Ministarstva kulture RH (ugovoreni iznos od 831.000,00 kuna) na osam objekata: Križevci (barokni oltar Sv. Križa u crkvi Sv. Križa), Košljun (šest baroknih oltara u franjevačkog crkvi Navještenja Marijina), Mikleuška, (pavlini samostan Blažene Djevice Marije), Pridraga (ulomak pluteja s likom konjanika iz crkve sv. Martina), Rovinj (barokni oltari Gospe Karmelske i sv. Mihovila u župnoj crkvi sv. Eufemije), Varaždin (kipovi sv. Ivana Krstitelja, sv. Franje Asiškog, sv. Antuna Padovanskog i dvaju anđela s pročelja franjevačke crkve sv. Ivana Krstitelja), Varaždinske Toplice (oltari sv. Barbare i sv. Katarine iz župne crkve sv. Martina) te Zadar (crkva sv. Krševana).

Ujedno su tijekom 2017. godine bili izvedeni radovi na više objekata, koje je također financiralo Ministarstvo kulture RH, u suradnji s drugim odjelima ili službama Hrvatskog restauratorskog zavoda: Brinje (ulazna Frankopanska kula), Kotari (crkva Sv. Leonarda), Krapina (franjevačka crkva i samostan dv. Katarine), Krk (katedrala Uznesenja Blažene Djevice Marije), Lopatinec (crkva sv. Jurja na Bregu), Podgarić (stari grad Garić-grad), Ston (crkva sv. Mihajla), Topusko (cistercitska opatija), Varaždin (kapela sv. Florijana), Zrin (crkva sv. Marije Magdalene) i dr. U većini se slučajeva radi o nastavku višegodišnjih konzervatorsko-restauratorskih programa obnove kulturnih dobara.

Treba spomenuti da je paralelno s navedenim radovima Odjel za kamenu plastiku radio i na programima koje su financirali vanjski investitori, odnosno u suradnji s drugim ustrojstvenim jedinicama Zavoda sudjelovao pri konzervatorsko-restauratorskim istraživanjima dvorca Nova Kraljevica ili izvodio samostalne radove (u vrijednosti 2.000,00 kn) u Gliptoteci HAZU-a u Zagrebu (skulptura *Bik Vojina Bakića*).

Od zahtjevnijih konzervatorsko-restauratorskih radova izvedenih u 2017. godini valja spomenuti radove na oltaru Sv. Križa u crkvi Sv. Križa u Križevcima, bočnom oltaru sv. Diega u franjevačkoj crkvi Navještenja Blažene Djevice Marije na Košljunu, oltarima sv. Barbare i Katarine u Varaždinskim Toplicama, ulomku pluteja iz crkve sv. Martina u Pidrasi i kipovima sa zapadnog pročelja franjevačke crkve sv. Ivana Krstitelja u Varaždinu.

Oltar Sv. Križa posljednje je i jedno od najkvalitetnijih djela talijanskog baroknog kipara Francesca Robbe (1698. – 1757.). Izrađen je 1756. godine, a nakon potresa u Zagrebu 1880. godine preseljen je iz zagrebačke prvostolnice i prebačen u crkvu Sv. Križa u Križevcima. Nakon provedenih konzervatorsko-restauratorskih istraživanja te izvedbe preliminarnih konzervatorsko-restauratorskih radova u 2016. godini, tijekom 2017. godine nastavljeni su radovi mehaničkog čišćenja, čišćenja vodenom parom i kemijskim sredstvima, rekonstrukcije nedostajućih formi i obnove sloja pozlate na kamenu te tonskog ujednačavanja domodeliranih elemenata. Započeli su i radovi na drvenoj skulpturi pelikana s vrha oltara, a krajem iste godine demontiran je supedanej oltara te prevezen u radionicu kako bi nakon toga mogao započeti proces ekstrakcije ili stabilizacije štetnih vodotopljivih soli, kao i radovi čišćenja i spajanja njegovih dijelova u cjelinu.



Križevci, crkvi Sv. Križa, oltar Sv. Križa. Konzervatorsko-restauratorski radovi na kamenoj plastici skulpturalne grupe *Abraham žrtvuje Izaka*. Fotografija: I. Jengiđ, 2017.



Križevci, crkvi Sv. Križa, oltar Sv. Križa. Konzervatorsko-restauratorski radovi na elementima supedaneja oltara. Fotografija: I. Jengiđ, 2017.

Nakon početnih istraživanja i izrade elaborata nastavljani su radovi u franjevačkoj crkvi Navještenja Blažene Djevice Marije na otočiću Košljunu kod Punta na otoku Krku. Radovi su u 2017. godini prvenstveno bili usmjereni na obnovu oltara sv. Diega (mehaničko čišćenje cjelokupne površine oltara, ekstrakcija ili stabilizacija štetnih vodotopljivih soli, uklanjanje korodiranih željeznih spojnica, čišćenje kemijskim sredstvima, injektiranje pukotina, domodeliranje nedostajućih formi, tašeliranje kamenih elemenata, tonsko ujednačavanje i dr.).



Košljun, franjevačka crkva Navještenja BDM, oltar sv. Diega. Detalj atike oltara prije početka konzervatorsko-restauratorskih radova. Fotografija: N. Vasić, 2016.



Košljun, franjevačka crkva Navještenja BDM, oltar sv. Diega. Detalj atike oltara nakon završetka konzervatorsko-restauratorskih radova. Fotografija: N. Vasić, 2017.

U Varaždinskim Toplicama u župnoj crkvi sv. Martina biskupa nastavljani su opsežni konzervatorsko-restauratorski radovi koji se na mramornim oltarima sv. Barbare (izrađen oko 1736.) i sv. Katarine (izrađen oko 1740.) kontinuirano provode od 2014. godine. Oltare je zbog preuređenja zagrebačke katedrale nakon razornog potresa, Kaptol zagrebački darovao 1884. godine navedenoj župnoj crkvi. Oni pripadaju među vrhunska ostvarenja baroknog razdoblja na prostoru sjeverne Hrvatske, a djelo su kipara Francesca Robbe. Konzervatorsko-restauratorski radovi izvedeni u 2017. godini obuhvatili su razne metode čišćenja kamenih elemenata, provedbu postupka ekstrakcije ili stabilizacije štetnih vodotopljivih soli, spajanje odvojenih dijelova u cjelinu, izradu rekonstrukcija nedostajućih formi, konzervaciju metalnih elemenata, obnovu sloja pozlate, tonsko ujednačavanje i izradu slikarskog retuša mramoriziranih dijelova, kao i završnu zaštitu kemijskim sredstvima. Na taj su način do kraja 2017. godine završeni radovi obnove oltara sv. Katarine.



Varaždinske Toplice, župna crkva sv. Martina biskupa. Detalj oltara sv. Katarine prije početka konzervatorsko-restauratorskih radova. Fotografija: M. Braun, 2014.



Varaždinske Toplice, župna crkva sv. Martina biskupa. Detalj oltara sv. Katarine nakon završetka konzervatorsko-restauratorskih radova. Fotografija: N. Vasić, 2017.



Pridraga, crkve sv. Martina. Ulomak pluteja prije početka konzervatorsko-restauratorskih radova. Fotografija: N. Vasić, 2017.



Pridraga, crkve sv. Martina. Ulomak pluteja nakon završetka konzervatorsko-restauratorskih radova. Fotografija: J. Škudar, 2017.

Iz crkve sv. Martina u Pidrasi, koja je u vrijeme Domovinskog rata teško stradala (minirana je i zapaljena), potječe ulomak pluteja izrađen od vapnenačkog kamena (41 x 37 x 13 cm). Ulomak se datira u 8. ili 9. stoljeće, a prikazuje konjanika s mačem i kopljem. U radionici Odjela su, nakon izvršenih konzultacija s Prirodoslovnim laboratorijem Zavoda, na pluteju izvedeni radovi čišćenja i spajanja odvojenih dijelova u cjelinu, domodeliranja nedostajućih formi, a zatim se pristupilo izradi njegova faksimila u masi umjetnog kamena. Po dovršetku radova obavljen je povrat originalnog ulomka pluteja u depo zadarskog konzervatorskog odjela, kao i montaža njegova faksimila na zapadni, unutrašnji zid crkve sv. Martina.

Na kamenim kipovima sv. Franje Asiškog, sv. Antuna Padovanskog te zaštitnika crkve i samostana sv. Ivana Krstitelja u Varaždinu (sva tri kipa rad su varaždinskog kipara Ivana Jakoba Altenbacha), kao i na dvama kipovima anđela s portala navedene crkve, tijekom 2017. godine izvedeni su radovi ekstrakcije ili stabilizacije štetnih vodotopljivih soli, injektiranja pukotina, domodeliranja oštećenja ili lijevanja u masi umjetnog kamena te kiparskih rekonstrukcija nedostajućih formi. Napravljen je faksimil kipa sv. Ivana Krstitelja. Potom se nastavilo s radovima rekonstrukcije polikromiranih slojeva na kipovima sv. Franje Asiškog i sv. Antuna Padovanskog, a nakon toga je obavljen njihov prijevoz i montaža na izvorno mjesto u niše na zapadnom pročelju franjevačke crkve sv. Ivana Krstitelja u Varaždinu.



Varaždin, franjevačke crkve sv. Ivana Krstitelja. Kip sv. Antuna Padovanskog prije početka konzervatorsko-restauratorskih radova. Fotografija: J. Škudar, 2016.



Varaždin, franjevačke crkve sv. Ivana Krstitelja. Kip sv. Antuna Padovanskog u niši na zapadnom pročelju crkve nakon završetka konzervatorsko-restauratorskih radova. Fotografija: I. Jengi, 2017.

Odsjek za kamenu plastiku

U sklopu programa koje financira Ministarstvo kulture RH, šest djelatnika zaposlenih na neodređeno vrijeme u Odsjeku za kamenu plastiku u Splitu je tijekom 2017. godine realiziralo 11 programa zaštitnih radova: od toga osam programa sredstvima Ministarstva kulture RH (639.000,00 kn), a tri sredstvima drugih investitora (1.086.862,50 kn).

Među programima zaštitnih radova Odsjeka za kamenu plastiku tijekom 2017. treba istaknuti nastavak radova rekonstrukcije demontiranog i rastavljenog kamenog ciborija radionice Andrijića u katedrali sv. Marka u Korčuli. Na zapadnim (Željeznim) vratima Dioklecijanove palače dovršena je izmjena i preslagivanje dotrajalog krovišta crkve Gospe od Zvonika, a izveden je i niz istražnih i preventivnih zaštitnih radova na oplošnim zidovima i u unutrašnjosti crkve. U crkvi Gospe od Prizidnice na južnoj, nenaseljenoj strani otoka Čiova nastavljeni su radovi sanacije koji su obuhvatili rekonstruktivne radove te završno čišćenje kamenih ploha i poliranje mramora. Na skulpturi Navještenja s katedrale sv. Jakova u Šibeniku provedeni su konzervatorsko-restauratorski radovi na originalnim dijelovima te su napravljeni odljevi i replike skulptura. Nastavljeni su i radovi na skulpturama glavnog portala šibenske katedrale, a velika pozornost posvetila se modeliranju glave skulpture sv. Petra prema arhivskoj dokumentaciji i stilskim karakteristikama ostalih figura s portala. Reljef s prikazom kraljice Elizabete i sv. Šimuna iz Narodnog muzeja u Zadru konsolidiran je *in situ* i transportiran u radionicu na Dračevcu. Radovi na njemu nastavit će se u 2018. godini, nakon dovršetka procesa desalinizacije.

U kapeli bl. Ivana Trogiranina u katedrali sv. Lovre u Trogiru završeni su konzervatorsko-restauratorski radovi na skulpturama Navještenja postavljenim na pilastre ulaznog luka koji su vraćeni u katedralu. Za cijelu kapelu napravljen je opsežan elaborat mikroklimatskih promjena prema kojem će se radovi nastaviti i u 2018. godini.



Trogir, kapela bl. Ivana Trogiranina (kapela Orsini). Skulptura Anđela iz grupe Navještenja prije početka izvođenja radova. Fotografija: J. Kliska, 2017.



Trogir, kapela bl. Ivana Trogiranina (kapela Orsini). Skulptura Anđela iz grupe Navještenja nakon završetka radova i montaže na izvornu poziciju. Fotografija: V. Marinković, 2017.

Tijekom 2017. godine realizirana su tri programa financirana sredstvima drugih investitora. Završen je složeni konzervatorsko-restauratorski program sanacije, čišćenja i konsolidacije bojanih slojeva u bočnom brodu katedrale sv. Jakova u Šibeniku. U tijeku je proces skidanja preslika na demontiranoj kamenoj propovjedaonici iz dominikanske crkve u Dubrovniku, radu kipara Bonina iz Milana. Ujedno će biti dovršeni konzervatorsko-restauratorski radovi na antičkom luku Dioklecijanove palače u Splitu.



Split, antički luk Dioklecijanove palače. Stanje prije početka radova. Fotografija: I. Sikavica, 2017.



Split, antički luk Dioklecijanove palače. Stanje nakon završetka radova. Fotografija: M. Roščić, 2018.

Restauratorski odjel Osijek

U Restauratorskom odjelu Osijek tijekom 2017. godine ugovoreno je i realizirano deset programa zaštite nepokretnih kulturnih dobara prema ugovoru s Ministarstvom kulture RH. Ukupna ugovorena sredstva iznosila su 316.000,00 kn. Također je ugovoren jedan program financiran sredstvima vlasnika kulturnog dobra. Ukupna ugovorena sredstva vanjskog investitora iznosila su 1.534.876,49 kn.

Na istraživanju graditeljskog nasljeđa i konzervatorsko-restauratorskim radovima zaposlena su dva konzervatora povijesti umjetnosti i jedan viši restaurator tehničar, konzervator-restaurator i restaurator tehničar, a u Odsjeku za kamen dva restauratora tehničara i jedan viši restaurator tehničar specijalist, svi na neodređeno vrijeme.

U 2017. godini izvedeni su konzervatorsko-restauratorski istraživački radovi na uličnim i dvorišnim pročeljima dvije stambene katnice u osječkoj Tvrđi, glavnom pročelju stambeno-poslovne zgrade u secesijskom nizu i restauratorski radovi na srednjovjekovnoj utvrdi Kolođvar. Nadalje, provedena su istraživanja i konzervatorsko-restauratorski radovi na zidnom osliku pretprostora ispod kora crkve u Feričancima, sunčanom satu u klausturu franjevačkog samostana u Slavonskom Brodu, Putti salonu u zgradi gradskog magistrata u Slavonskom Brodu te na zidnom osliku u ulaznom prostoru i stubištu zgrade Povischil u osječkom secesijskom nizu. Djelatnici Odsjeka za kamen izveli su konzervatorsko-restauratorske radove na kamenim skulpturama Merkura i Minerve sa zabata zgrade HGK u Osijeku, skulpturi Pietà autora Ivana Meštrovića iz Spomen Galerije I. Meštrovića u Vrpolju te restauratorske radove na kamenim pročeljima vile Deneš u Lovranu.

Posebno se ističu rezultati istraživanja graditeljskog nasljeđa. Istražen je stambeni sklop u ulici K. Firingera 7, u jugozapadnom dijelu osječke Tvrđe koji se nalazi u blizini nekadašnjeg zapadnog ulaza u grad. Sklop je ograđen i sastoji se od stambene katnice s naknadno dograđenom prizemnicom i preuređenog samostojećeg gospodarskog objekta u dvorištu. Pri povijesno-arhivskim istraživanjima utvrđeno je da se radi o nekadašnjoj Brigadirskoj kući s konjušnicom, dok su istraživački radovi na dvorišnim i uličnim pročeljima potvrdili slojevitost građevinskih razvojnih faza od 19. do sredine 20. stoljeća.



Osijek, K. Firingera 7, stambena katnica s pripadajućim objektima. Stanje prije radova. Fotografija: J. Kliska, 2017.

Na dvorišnom pročelju klaustra franjevačkog samostana Presvetog Trojstva u Slavonskom Brodu izvedeni su istraživački i konzervatorsko-restauratorski radovi na sunčanom satu. Rezultati istraživanja pokazali su da se, ispod zatečenog, nalaze tri slikana sloja. Nakon odstranjivanja recentne žbuke izvršeni su popravci vapnenom žbukom te je izvedena rekonstrukcija najstarijeg o



Slavonski Brod, Franjevački samostan Presvetog Trojstva, sunčani sat u klastru. Stanje prije radova. Fotografija: Ž. Hnatjuk, 2017.



Slavonski Brod, Franjevački samostan Presvetog Trojstva, sunčani sat u klastru. Stanje nakon radova. Fotografija: Ž. Hnatjuk, 2017.

Tijekom istraživačkih radova na srednjovjekovnoj utvrdi Korod izvedena su sondažna arheološka istraživanja kojima je potvrđeno postojanje pokretnog mosta zajedno s pripadajućim ostacima rupa za grede koje su nosile cjelokupnu drvenu konstrukciju mosta. Evidentirani su i temelji vanjskog plašta bedema s kamenim spolijama te dio opkopa koji je okruživao utvrdu. Osim arheoloških, radovi su obuhvatili konzerviranje dva zida u unutrašnjosti utvrde kako bi se prezentirao način obnove.



Ivanovac, srednjovjekovna utvrda Kolodvar. Stanje prije radova. Fotografija: G. Tomljenović, 2016.



Ivanovac, srednjovjekovna utvrda Kolodvar. Stanje nakon radova. Fotografija J. Kliska, 2017.



Osijek, zgrada HGK, skulpture Merkur i Minerva. Stanje prije radova. Fotografija: J. Kliska, 2017.

Valja istaknuti i duboki reljef koji se sastoji od dvije antropomorfne skulpture Merkura i Minerve te središnje kartuše sa zabata zgrade HGK u Osijeku. Rad je proveden *in situ* na velikoj visini. Izvedeni su kompletni konzervatorsko-restauratorski radovi podijeljeni u nekoliko faza: čišćenje, konsolidacija, rekonstrukcija i zaštita. Rekonstrukcije su kiparski modelirane štuko materijalom nakon čega je uslijedilo ličenje reljefa fasadnom bojom u skladu s pronađenim izvornikom i prema naputku nadležnog konzervatora.



Osijek, zgrada HGK, skulpture Merkur i Minerva. Stanje nakon radova. Fotografija: J. Kliska, 2017.

U Odsjeku za kamen izvedeni su konzervatorsko-restauratorski radovi na gipsanom reljefu Pietà, autora Ivana Meštrovića Spomen galerije Ivana Meštrovića u Vrpolju. Prema njemu je u prvoj polovici 20. stoljeća izrađena brončana replika u vlasništvu Ateliera Meštrović. Izvedeni radovi su obuhvatili učvršćivanje drvene konstrukcije, tri faze čišćenja reljefa, sušenje i patiniranje. Po završetku radova, reljef je vraćen u Galeriju.



Vrpolje, Spomen galerija Ivana Meštrovića, reljef Pietà. Stanje prije radova. Fotografija: G. Tomljenović, 2015.



Vrpolje, Spomen galerija Ivana Meštrovića, reljef Pietà. Stanje nakon radova. Fotografija: J. Kliska, 2017.

SLUŽBA ZA POKRETNU BAŠTINU

Hrvatski restauratorski zavod provodi različite oblike fizičke zaštite i očuvanja pokretnih kulturnih dobara, u širokom rasponu od preventivnog djelovanja do najzahtjevnijih interdisciplinarnih istraživanja i konzervatorskih radova na ugroženim i oštećenim pokretnim kulturnim dobrima. Svi radovi na pokretnim kulturnim dobrima provode se u Službi za pokretnu baštinu, Službi za odjele izvan Zagreba I i Službi za odjele izvan Zagreba II.

Rad Službe za pokretnu baštinu sa sjedištem u Zagrebu odvija se u tri organizacijske jedinice: u Odjelu za drvenu polikromnu skulpturu, Odjelu za štafelajno slikarstvo i u Odjelu za tekstil, papir i kožu. Služba za odjele izvan Zagreba I obuhvaća Restauratorski odjel Osijek, Restauratorski odjel Ludbreg, Restauratorski odjel Rijeka i Restauratorski odjel Vodnjan – Juršići, a Služba za odjele izvan Zagreba II Restauratorski odjel Split, Restauratorski odjel Zadar i Restauratorski odjel Dubrovnik. Služba za pokretnu baštinu blisko surađuje s Odsjekom za konzervatorsku dokumentaciju pokretne baštine te Prirodoslovnim laboratorijem Zavoda kako bi radovi bili usklađeni s načelima i standardima suvremene konzervatorsko-restauratorske djelatnosti.

Konzervatorsko-restauratorski radovi izvode se na umjetninama i predmetima umjetničkog obrta važnim za povijest i likovnu kulturu Republike Hrvatske, ali i europsku kulturnu baštinu. Na svakom se umjetničkom predmetu prije početka zaštitnih radova provode interdisciplinarna istraživanja različitog opsega na temelju kojih se odlučuje o pristupu i metodologiji rada. Radovi su uvijek popraćeni pisanom, fotografskom i grafičkom dokumentacijom, koja se vodi prema suvremenim stručnim standardima.

U 2017. godini sredstvima Ministarstva kulture RH u iznosu od 1.797.920,00 kuna financirani su radovi na 152 programa, odnosno na 277 umjetnina i predmeta umjetničkog obrta različitih materijala i umjetničkih vrsta: drvenim polikromiranim skulpturama, štafelajnom slikarstvu na platnu i drvu, namještaju te predmetima od tekstila, metala, papira i kože.

Uspješnom suradnjom s lokalnim zajednicama omogućeno je sufinanciranje 13 programa konzervatorsko-restauratorskih radova na pokretnoj baštini u ukupnom iznosu od 350.040,00 kn i 30.000 eura (u kunskoj protuvrijednosti). Među njima možemo izdvojiti restauriranje glavnog oltara župne crkve sv. Marije Magdalene u Mutvoranu, djelu Paola Campse i njegove radionice iz tridesetih godina 16. stoljeća koje je potpomognuto sredstvima Istarske županije, Općine Marčana i regije Veneto. U okviru djelatnosti Službe za pokretnu baštinu sredstvima župe sufinancirani su i radovi na oltaru Poklonstva kraljeva iz župne crkve sv. Marije Magdalene u Čazmi, a Dubrovačka biskupija sufinanciranjem je (ugovor iz 2016. godine) poduprla povrat i vrlo složenu montažu velikog i malog tabulata te namještaja knjižnice u prostore obnovljene Biskupske palače u Dubrovniku.

U okviru Službe za odjele izvan Zagreba I sufinancirani su radovi na glavnom oltaru vrbničke župne crkve i na slici *Sv. Lucija* iz kapele Uznesenja Marijina (stancija Seget) u Segetu.

U okviru Službe za odjele izvan Zagreba II sredstvima vlasnika potpomognuto je restauriranje raznovrsne građe iz fundusa Dubrovačkih muzeja poput deset grafika na papiru, pet pomorskih karata i povelje grčkog kralja Georgiosa, slike *Knez Luka Dominik Bona (Bunić)* i *Milosrđe* te ikone *Sv. Petar i Pavao* i *Deizis sa svecima*. Participacija je osigurana i za restauriranje slike *Sv. Lucija* iz crkve sv. Vlaha te raspela iz crkve sv. Ilara u Mlinima.

Sredstvima vanjskih investitora u iznosu od 628.777,00 kuna u 2017. godini u potpunosti je financirano izvođenje radova na 13 programa. U okviru Službe za pokretnu baštinu ugovoreno je restauriranje devet slika te 23 predme-

ta liturgijskog ruha i pribora iz zbirke Šibenske biskupije, koje se realizira sredstvima projekta *Integrirani program „Civitas Sacra – unaprjeđenje turističke ponude Šibenika temeljene na valorizaciji kulturne baštine katedrale sv. Jakova i palače Galbiani* financiranog sredstvima Operativnog programa Konkurentnost i kohezija 2014. – 2020. te posredovanih putem ugovora sa Šibenskom biskupijom (ugovor 2017. – 2018.). Priprema dvije vrijedne slike Vlaha Bukovca, *Isus, prijatelj malenih* i *Portret Mede Pucića*, za izložbu *Vlaho Bukovac – pariško razdoblje*, realizirana je sredstvima Galerije Klovičevi dvori. Nastavak izrade kopije vrijednog kipa Bogorodice s Djetetom iz drugog desetljeća 15. stoljeća ugovoren je s općinom Brinje, a radovi će biti dovršeni do kraja travnja 2018. godine.

U okviru Službe za odjele izvan Zagreba I sredstvima vanjskih investitora realizirana su dva programa. Restauriranje arheološkog tekstila iz Muzeja grada Iloka u Iloku financirano je u potpunosti sredstvima vlasnika, a restauriranje donjih zona triju oltara varaždinske katedrale omogućila su sredstva Varaždinske biskupije.

U okviru Službe za odjele izvan Zagreba II Dubrovački muzeji su u potpunosti financirali restauriranje pomorskog portulanskog atlasa i pulene s jedrenjaka *Abraham*. U 2017. godini dovršeni su i radovi na arhivskoj građi iz Državnog arhiva Dubrovnik ugovoreni s Društvom prijatelja dubrovačke starine u 2016. godini. Župa Pakoštane financirala je restauriranje dvije metalne kadionice iz župne crkve Uzašašća Gospodinova u Pakoštanima.

U dogovoru s nadležnim konzervatorskim odjelima izvedeno je tijekom 2017. godine više hitnih intervencija, među kojima ističemo primarno konzerviranje slike *Bogorodica s Djetetom i svecima* iz župne crkve sv. Martina u Svetom Lovreću Pazenatičkom, evakuaciju slike *Posljednja večera* iz župne crkve sv. Stjepana u Motovunu, koja je bila izložena utjecaju oborinskih voda, te pregled stanja i površinsko čišćenje sadržaja pet relikvijara iz župne crkve sv. Blaža u Vodnjaju. Također treba istaknuti pregled, evidentiranje stanja, privremenu pohranu saniranih predmeta i uklanjanje zatečenih plijesni s 48 predmeta povijesnog tekstila, koji su oštećeni poplavom čuvaonice riznice Zadarske nadbiskupije, hitne intervencije *in situ* na slikama *Bogorodica od sedam žalosti sa svecima* u župnoj crkvi sv. Kuzme i Damjana u Kašteliru te *Bogorodica s Djetetom i svecima* iz crkve sv. Valentina u Kanfanaru. Skulpture koje su nakon rušenja župne crkve Uznesenja Blažene Djevice Marije u Gori tijekom Domovinskog rata, pronađene u kripti u iznimno lošem stanju, završnim su intervencijama pripremljene za povrat vlasniku i za muzealnu prezentaciju u Dijecezanskom muzeju Sisačke biskupije. Na poziv konzervatora iz Gradskog zavoda za zaštitu spomenika kulture i prirode, skulptura sv. Barbare je preuzeta iz župne crkve sv. Barbare u Vrapču kako bi se zaustavilo ubrzano propadanje uzrokovano neadekvatnim mikroklimatskim uvjetima i neprijemnim čišćenjem skulpture.

Služba za pokretnu baštinu Hrvatskog restauratorskog zavoda daje svoj doprinos zaštiti i očuvanju pokretne baštine evidentiranjem i praćenjem stanja, kao i uvjeta čuvanja predmeta te savjetovanjem vlasnika i korisnika u svrhu ostvarenja primjerenijih uvjeta čuvanja umjetnina pomoću postupaka preventivne zaštite. Tijekom 2017. godine, u dogovoru s djelatnicima nadležnih konzervatorskih odjela i vlasnicima, obavljeno je više pregleda stanja pokretnog inventara i pojedinačnih predmeta, između ostalih u sakralnoj zbirci Porečke biskupije, zbirci župne crkve sv. Blaža i crkvi Gospe od Karmela u Vodnjaju, crkvi Rođenja Blažene Djevice Marije u Sveticama kod Ozlja, manastiru Krka u Kistanjama, Muzeju likovnih umjetnosti u Osijeku, Hrvatskom narodnom kazalištu Ivana pl. Zajca u Rijeci, katedrali sv. Marije u Osoru, župnoj crkvi sv. Pelagija i Maksima u Novigradu, Franjevačkom samostanu u Iloku, crkvi Uznesenja Marijina u Bosiljevu te crkvi Svih svetih u Korčuli. Pregledano je i evidentirano 40 raznovrsnih umjetnina izloženih u zbirci franjevačkog samostana na Visovcu. Evidencija je obuhvatila fotografiranje svake pojedinačne umjetnine, njezin opis, opis zatečenog stanja i prijedlog potrebnih radova. Također su obavljeni i radovi preventivnog konzerviranja te je izrađen prijedlog poboljšanja zatečenog stanja.

Radovi na pojedinačnim kulturnim dobrima ili cjelinama realizirani su u navedenim odjelima Službe za pokretnu baštinu, u Službi za odjele izvan Zagreba I i u Službi za odjele izvan Zagreba II.

Odjel za drvenu polikromiranu skulpturu Zagreb

Odjel za drvenu polikromiranu skulpturu u Zagrebu podijeljen je na četiri odsjeka u kojima su 32 konzervatora-restauratora zaposlena na neodređeno vrijeme i jedan djelatnik u sklopu stručnog usavršavanja za rad bez zasnivanja radnog odnosa (dalje u tekstu: SOR), radili na 21 programu koji obuhvaćaju raznovrsna kulturna dobra. Uz prevladavajuće oltarne cjeline različitih dimenzija, radovi su se izvodili i na dvama oslikanim drvenim stropovima, molitvenim klupama, propovjedaonici, sakristijskom ormaru, raspelu, arhitekturi ikonostasa, kućištu orgulja s ogradom pjevališta te pojedinačnim skulpturama.

Participacijom vlasnika dodatno je potpomognuta realizacija radova na četiri programa, dok je nastavak radova na izradi kopije skulpture Bogorodice s Djetetom iz kapele plemićkog grada Sokolac u Brinju u potpunosti realiziran uz pomoć sredstava Općine Brinje. Među dovršenim višegodišnjim programima koji se realiziraju u okviru Odjela, valja izdvojiti montažu velikog i malog tabulata u obnovljenim prostorima Biskupske palače u Dubrovniku, čime su završeni radovi na obnovi tih vrijednih, raskošno dekoriranih djela koja govore o ukusu naručitelja i visokoj razini umjetničkog obrta u dubrovačkoj sredini 16. stoljeća.

Završeni su i radovi na skulpturama i dekorativnim elementima oltara sv. Franje Asiškog iz franjevačke crkve Marijina Uznesenja u Samoboru iz 1735. godine, rad franjevačke radionice. Skulpture su montirane na arhitekturu oltara, čime je dovršeno njegovo restauriranje u sklopu dugogodišnjih kontinuiranih radova na obnovi crkvenog inventara samoborskih franjevaca, uglavnom djelima vrsnih franjevačkih kipara, drvorezbara i polikromatora.

Restaurirano je i jedno od rijetkih djela altaristike iz sredine 17. stoljeća u sjeverozapadnoj Hrvatskoj, oltar Preobraženja Gospodinova iz kapele sv. Fabijana i Sebastijana u Kučama, koji je pripadao župi Vukovina, ali je zbog rušenja stare drvene kapele početkom prošlog stoljeća bio pohranjen u Muzeju grada Zagreba.

Ističe se i nastavak restauriranja glavnog oltara župne crkve sv. Marije Magdalene u Mutvoranu pripisanog Paolu Campsi, jednom od najznačajnijih venecijanskih renesansnih drvorezbara. Uz sveobuhvatne radove na konsolidaciji nosioca i slikanih slojeva, dovršeni su radovi na reljefnoj tabli s prikazom Bijega u Egípat s predele oltara.

Dovršeni su radovi i na kasnobaroknom oltaru Blažene Djevice Marije iz kapele sv. Vuka u Vukovoju. Na oltaru su objedinjena djela vrsnih varaždinskih kipara – Ivana Jakoba Altenbacha, kojem je pripisana središnja skulptura Blažene Djevice Marije iz 1674. godine, i Ivana Adama Rosemberga, kojem je pripisan oltar sa skulpturama datiran u 1729. godinu.



Dubrovnik, Biskupska palača. Nepoznati autor, mali tabulat, 16. stoljeće. Stanje prije radova. Fotografija: M. Braun, 2004.



Dubrovnik, Biskupska palača. Nepoznati autor, mali tabulat, 16. stoljeće. Stanje nakon radova. Fotografija: M. Pavličić, 2017.



Mutvoran, župna crkva sv. Marije Magdalene. Paolo Campsa i radionica, glavni oltar, reljef Bijeg u Egipt (1533).
Stanje prije i nakon radova: N. Oštarijaš, 2016. i G. Tomljenović, 2017.



Vukovoj, kapela sv. Vuka. Ivan Adam Rosenberg, skulptura sv. Barbare s oltara Blažene Djevice Marije (1729). Stanje prije i nakon radova. Fotografija: N. Oštarijaš, 2015. i 2017.



Samobor, franjevačka crkva Marijina Uznesenja. Nepoznati autor, skulptura sv. Franje s oltara sv. Franje Asiškog (1735). Stanje prije i nakon radova. Fotografija: J. Škudar, 2015. i 2017.

Odjel za štafelajno slikarstvo Zagreb

Odjel za štafelajno slikarstvo u Zagrebu podijeljen je na tri odsjeka u kojima je zaposlen 21 konzervator-restaurator. Tijekom 2017. godine unutar Odjela su realizirani radovi na sveukupno 29 programa pri čemu je u cijelosti restaurirano 70 umjetnina. Radovi na 26 programa financiralo je Ministarstvo kulture RH te je njima bilo obuhvaćeno 59 umjetnina, dok su tri programa financirana sredstvima vlasnika i projekta *Integrirani program 'Civitas Sacra' - unaprjeđenje turističke ponude Šibenika temeljene na valorizaciji kulturne baštine katedrale sv. Jakova i palače Galbiani* (Operativni program Konkurentnost i kohezija 2014. – 2020.). Među programima Odjela se posebno ističu radovi na umjetninama iz Poreča, Čazme, Novigrada i Zagreba.

Tako bismo ponajprije istaknuli dovršetak višegodišnjih opsežnih radova na slici *Papa Lav I. Veliki i Atila* iz Hrvatske akademije znanosti i umjetnosti, čuvenoj kopiji po Rafaelu, pripisanoj rimskom baroknom slikaru Carlu Marattiju, koja je zbog iznimnih dimenzija, brojnih oštećenja i preslika zahtijevala angažman i predani rad cijelog tima restauratora. Nakon složenih radova, pronađen je i uređen odgovarajući smještaj za sliku u zgradi knjižnice HAZU te je prigodom povratka priređeno svečano otkrivanje te predstavljanje konzervatorsko-restauratorskih radova i značenja ove impresivne umjetnine.

Isto tako bismo izdvojili i nastavak dugogodišnje suradnje sa Strossmayerovom galerijom starih majstora HAZU u sklopu koje su u 2017. godini izvedeni radovi na slici *Bogorodica s Djetetom i sv. Ivanom*, atribuiranoj slikaru Polidoro da Lanzianu te na slici *Sv. Nikola iz Barija*, koja se pripisuje Francescu Vecelliju, mlađem bratu Tiziana Vecellija, jednog od najznačajnijih venecijanskih slikara 16. stoljeća.

Valja istaknuti i dovršetak višegodišnjeg restauriranja slike *Raspeće sa svecima* iz riznice zagrebačke katedrale, koja se pripisuje Gian Francescu da Tolmezzu te se ubraja među najvrjednija djela štafelajnog slikarstva iz renesansne baštine grada Zagreba. Radovi na slici bili su izuzetno zahtjevni, prvenstveno zbog brojnih oštećenja i iznimne osjetljivosti drvenog nosioca, te su u 2017. godini uspješno privedeni kraju.

Također treba istaknuti i radove na slici *Bogorodica s Djetetom i sv. Nikolom* iz crkve Gospe od Anđela u Poreču, koja je datirana u drugu polovicu 18. stoljeća, kao i na portretu biskupa Marina Bozzatinija, također iz 18. stoljeća, iz crkve sv. Pelagija u Novigradu Istarskom. Obje su slike imale vrlo ekstenzivna oštećenja, kako na licu slike, tako i na platnenom nosiocu.

Tijekom godine nastavljen je i opsežan projekt obnove bogatog baroknog inventara župne crkve sv. Marije Magdalene u Čazmi, koji se izvodi u suradnji Odjela za štafelajno slikarstvo i Odjela za drvenu polikromiranu skulpturu. U sklopu te suradnje restaurirane su dvije oltarne slike s oltara sv. Ivana Krstitelja, *Krštenje u Jordanu* i *Sv. Juraj ubija zmaja*, datirane u 18. stoljeće.

Od umjetnina na kojima su u tijeku dugogodišnji radovi treba naglasiti nastavak restauriranja ikonostasa Jovana Četirevića Grabovana iz crkve Velikomučenika sv. Georgija u Velikom Pogancu, datiranog u 1779. godinu, kao i nastavak izuzetno zahtjevnih radova na poliptihu glavnog oltara crkve sv. Marije u Pakljeni na otoku Šipanu.



Zagreb, Strossmayerova galerija starih majstora HAZU. Carlo Maratti (pripisano), kopija po Rafaelu, Papa Lav I. Veliki i Atila, početak 18. stoljeća. Stanje prije radova. Fotografija: Lj. Gamulin, 2013.



Zagreb, Strossmayerova galerija starih majstora HAZU. Carlo Maratti (pripisano), kopija po Rafaelu, Papa Lav I. Veliki i Atila, početak 18. stoljeća. Stanje nakon rekonstrukcije oštećenja u sloju preparacije. Fotografija: Lj. Gamulin, 2016.



Zagreb, Strossmayerova galerija starih majstora HAZU. Carlo Maratti (pripisano), kopija po Rafaelu), Papa Lav I. Veliki i Atila, početak 18. stoljeća. Stanje tijekom retuša. Fotografija: S. Radić, 2016.



Zagreb, Strossmayerova galerija starih majstora HAZU. Carlo Maratti (pripisano), kopija po Rafaelu), Papa Lav I. Veliki i Atila, početak 18. stoljeća. Stanje nakon radova. Fotografija: Lj. Gamulin, 2017.



Poreč, crkva Gospe od Anđela. Nepoznati autor, Bogorodica s Djetetom i sv. Nikolom (1770-1800). Stanje prije radova. Fotografija: N. Vasić, 2017.



Poreč, crkva Gospe od Anđela. Nepoznati autor, Bogorodica s Djetetom i sv. Nikolom (1770-1800). Stanje nakon radova. Fotografija: G. Tomljenović, 2017.



Zagreb, katedrala Uznesenja Blažene Djevice Marije. Gian Francesco da Tolmezzo, Raspeće sa svecima (oko 1505). Stanje prije radova. Fotografija: N. Oštarijaš, 2012.



Zagreb, katedrala Uznesenja Blažene Djevice Marije. Gian Francesco da Tolmezzo, Raspeće sa svecima (oko 1505). Stanje nakon radova. Fotografija: G. Tomljenović, 2017.



Čazma, župna crkva sv. Marije Magdalene. Nepoznati autor, Krštenje u Jordanu, 18. stoljeće. Stanje prije i nakon radova. Fotografija: G. Tomljenović i N. Oštarijaš, 2017.



Novigrad Istarski, župna crkva sv. Pelagija. Nepoznati autor, Portret biskupa Marina Bozzatinija, 18. stoljeće. Stanje prije i nakon radova. Fotografija: N. Oštarijaš i G. Tomljenović, 2017.

Odjel za tekstil, papir i kožu Zagreb

Tijekom 2017. godine u okviru redovite djelatnosti Odjela za tekstil, papir i kožu koju financira Ministarstvo kulture RH izvedeni su konzervatorsko-restauratorski radovi na 21 programu. Predmeti obuhvaćeni programima različite su namjene – od liturgijskog ruha, grobnog tekstila, tereta potopljenog broda, vrijednog ciklusa tapiserija iz 18. stoljeća do niza umjetnina na papirnom nositelju iz različitih razdoblja.

Radove je realiziralo 14 konzervatora-restauratora zaposlenih na neodređeno vrijeme, a restaurirano je sveukupno 79 umjetnina.

Jedan je program bio financiran sredstvima vlasnika. Radi se o restauriranju liturgijskog ruha Šibenske biskupije u okviru kojeg je izvršena evidencija i opis stanja 26 predmeta koji su zatim preuzeti na konzervatorsko-restauratorske radove (dio projekta *Integrirani program 'Civitas Sacra' - unaprjeđenje turističke ponude Šibenika temeljene na valorizaciji kulturne baštine katedrale sv. Jakova i palače Galbani* financiran sredstvima Operativnog programa Konkurentnost i kohezija 2014. – 2020.).

Među dovršenim programima Odjela ističe se posebno zahtjevno restauriranje tapiserije *Srpanj – kolovoz* iz riznice zagrebačke katedrale. Tapiserija pripada ciklusu tapiserija *Mjeseci u godini*, za koje je nacrt izradio Francesco Galli Bibiena, a tkane su 1710. godine u radionici Charlesa Mitéa u Nancyu. Usljed dugogodišnje neprimjerene pohrane i izlaganja oslabljena je struktura materijala, a zatečena su i brojna mehanička oštećenja, diskoloriranost i neprimjerene povijesne intervencije. Cjeloviti radovi su uz uobičajene postupke obuhvatili i detaljno mapiranje oštećenja, izradu posebne konstrukcije za sanaciju oštećenja te okvira za montažu i izlaganje tapiserije. Tapiserija je predstavljena na izložbi *Zlatne niti. Restaurirani tekstilni predmeti iz riznice zagrebačke katedrale* koja je održana od 19. rujna do 31. listopada 2017. godine.

Dovršeni su i konzervatorsko-restauratorski radovi na šest izuzetno vrijednih liturgijskih predmeta iz riznice katedrale sv. Marije u Osoru: dalmatici (T-56), manipulima (T-60, T-202C), velumu (T-202), bursi (T-202D) i stoli (T-202B), koje se datiraju od 16. do 18. stoljeća.

Dovršeni su i konzervatorsko-restauratorski radova na sedam umjetnina na papirnom nositelju iz Muzeja Valpovštine. Radi se o grafikama iz 17. i 18. stoljeća, iz reda najstarijih i najvrjednijih u Kulturno-povijesnoj zbirci muzeja. Izrađene su u tehnici bakroreza u spomen na pobjede kršćanske vojske, a radovi su poznatih europskih grafičara: Johanna Ambrosiusa Siebmachera, Giovannija Giacomina de Rossija, Michaela Weninga, Mathiasa Greischerera te Johanne Sibille Küsel. Uz navedene grafike restauriran je i bakrorez *Iznenadjeni ljubavnici* Renéea Gaillarda iz 18. stoljeća.

Za kraj svakako valja spomenuti dovršene radove na pet crteža iz Zbirke crteža europskih majstora od 16. do 18. stoljeća Kabineta grafike HAZU. Riječ je o skicama, studijama i predlošcima atribuiranim talijanskim majstorima: Pietru Antoniju Novelliju, Giovanniju Domenicu Ferrettiju, Pietru Antoniju Rotariju i Giovanniju Battisti Marcoli.



Zagreb, Kabinet grafike HAZU. Nepoznati autor, Venera u pratnji Kupida plovi morem na dupinima, 17. stoljeće. Stanje prije radova. Fotografija: N. Vasić, 2017.



Zagreb, Kabinet grafike HAZU. Nepoznati autor, Venera u pratnji Kupida plovi morem na dupinima, 17. stoljeće. Stanje nakon radova. Fotografija: J. Kliska, 2017.



Osor, riznica katedrale sv. Marije. Nepoznati autor, dalmatika (T-56), 16. stoljeće. Stanje prije radova. Fotografija: J. Škudar, 2012.



Osor, riznica katedrale sv. Marije. Nepoznati autor, dalmatika (T-56), 16. stoljeće. Stanje nakon radova. Fotografija: J. Škudar, 2017.



Zagreb, katedrala Uznesenja Blažene Djevice Marije. Radionica Charlesa Mittéa, tapiserija Srpanj – kolovoz (1710). Stanje prije radova. Fotografija: Lj. Gamulin, 2015.



Zagreb, katedrala Uznesenja Blažene Djevice Marije. Radionica Charlesa Mittéa, tapiserija Srpanj – kolovoz (1710). Stanje nakon radova. Fotografija: J. Kliska, 2017.

Služba za odjele izvan Zagreba I

Restauratorski odjel Ludbreg

U Restauratorskom centru u Ludbregu je tijekom 2017. godine ugovoreno 14 programa. S Ministarstvom kulture RH ugovoreno je 12 programa kojima su obuhvaćeni izrada elaborata o zatečenom stanju u ratu evakuiranih umjetnina iz Šišinca s prijedlogom radova i cjeloviti konzervatorsko-restauratorski radovi na oltarnim cjelinama 18. stoljeća iz Štrigove i Varaždina, propovjedaonicama 18. stoljeća iz Slavenskog Broda i Ludbrega te na pojedinačnim predmetima drvenog i tekstilnog nosioca iz Varaždina, Dubrovnika, Cavtata i Stražemana. Programima preventivnog konzerviranja obuhvaćeni su tekstilni predmeti iz Račinovaca, Rajeve Sela i Čakovca te iz Ludbreške Tekstiloteke. Na realizaciji tih programa zaposleno je osam konzervatora-restauratora na neodređeno vrijeme te dva djelatnika u sklopu programa SOR-a, specijalnosti kiparstvo i tekstil. Ugovorena su i izvedena dva programa financirana sredstvima vanjskih investitora.

U sklopu radionice za drvenu polikromiju i slike valja istaknuti dovršetak višegodišnjeg programa konzervatorsko-restauratorskih radova na drvenoj, polikromiranoj, pozlaćenj i posrebrenoj propovjedaonici iz župne crkve Presvetog Trojstva u Ludbregu.



Ludbreg, crkva Presvetog Trojstva. Stjepan Severin, propovjedaonica, sredina 18. stoljeća. Stanje prije radova. Fotografija: D. Buljan Cypryn, 2010.



Ludbreg, crkva Presvetog Trojstva. Stjepan Severin, propovjedaonica, sredina 18. stoljeća. Stanje nakon radova. Fotografija: D. Buljan Cypryn, 2017.

Na Odsjeku za tekstil završeni su dvogodišnji konzervatorsko-restauratorski radovi na zelenom kompletu misnog ruha iz zbirke župne crkve sv. Mihovila arkandela u Stražemanu, koji će nakon povrata biti izloženi u novootvorenom Dijecezanskom muzeju Požeške biskupije.

Dovršeni su i jednogodišnji radovi preventivnog konzerviranja 40 tibetnih rubaca iz etnografskog odjela Muzeja Međimurja u Čakovcu. Provedeno je i preventivno konzerviranje 2014. godine poplavom oštećenog liturgijskog ruha iz zbirke župa sv. Ivana Krstitelja u Račinovcima i sv. Ilije proroka u Rajevom Selu. Liturgijski su predmeti nakon radova pohranjeni u prostorijama Đakovačko-osječke biskupije, a nekolicina najvrjednijih i najoštećenijih (iz 18. stoljeća) zadržana je radi cjelovitih konzervatorsko-restauratorskih radova.

Nastavljeni su radovi na sustavnoj preventivnoj zaštiti i konzerviranju povijesnih tekstilnih predmeta ugroženih na terenu, u okviru programa Tekstiloteke, pa je u 2017. godini preuzeto na pohranu 60 predmeta iz ugroženih crkvenih zbirki (Ludbreg, Martijanec).

U okviru rada na sustavnoj dezinfekciji umjetnina u komori za fumigaciju, tijekom 2017. godine tretirano je više desetaka umjetnina od drva, tekstila, papira i kože iz redovnih programa radionica Zavoda. Tretirane su i umjetnine iz Gradskog muzeja u Varaždinu i Gradskog muzeja u Bjelovaru.

U okviru promotivne djelatnosti, u suradnji s Gradskim muzejom Bjelovar, na Međunarodni dan muzeja održana je izložba plakata o konzervatorsko-restauratorskim radovima provedenima tijekom nekoliko zadnjih godina.



Stražeman, crkva sv. Mihovila arkandela. Nepoznati autor, misnica, 18. stoljeće. Stanje prije radova. Fotografija: G. Tomljenović, 2015.



Stražeman, crkva sv. Mihovila arkandela. Nepoznati autor, misnica, 18. stoljeće. Stanje nakon saniranja brokata. Fotografija: G. Tomljenović, 2017.

Restauratorski odjel Osijek

U Restauratorskom odjelu Osijek sredstvima ugovorenim s Ministarstvom kulture RH realizirano je pet programa zaštite pokretnih kulturnih dobara. U radionici za polikromiranu skulpturu zaposlena su tri restauratora tehničara na neodređeno, u radionici za štafelajno slikarstvo jedan konzervator-restaurator na neodređeno i jedna djelatnica u sklopu programa SOR-a, u stolarskoj radionici jedan restaurator majstor i restaurator tehničar te u Odsjeku za kamen dva restauratora tehničara i jedan viši restaurator tehničar specijalist.

U radionici za polikromiranu skulpturu realizirani su konzervatorsko-restauratorski radovi na glavnom oltaru sv. Ivana Krstitelja iz crkve sv. Ivana Krstitelja u Sibinju koji se nastavljaju u i 2018. godini. U radionici za štafelajno slikarstvo u cijelosti su završeni radovi na oltarnoj pali *Sv. Ana* iz župne crkve sv. Ane u Brođancima. Valja istaknuti i završetak radova na slici *Isus na gozbi Simona Farizeja* iz refektorija franjevačkog samostana Presvetog Trojstva u Slavanskom Brodu koja je rađena po uzoru na grafiku koju je 1598. godine izradio Cornelis Galle I. Na slici su izvedeni cjeloviti konzervatorsko-restauratorski radovi: analiza UV fluorescencije, sondiranje i uklanjanje zakrpa, voska, laka i retuša te nečistoća s poleđine platna. Rekonstruirana su oštećenja nositelja intarzijom platna i kitom, a slika je podstavljena novim platnom. Rekonstrukcija nedostajućih dijelova crteža izvedena je prema crtežu grafike, a nedostajući bojani dijelovi u retušu *tratteggio* tehnikom.

U stolarskoj su radionici završeni konzervatorsko-restauratorski radovi na sakristijskim oplatama s pripadajućim elementima i klecalima iz franjevačkog samostana i crkve Presvetog Trojstva u Slavanskom Brodu. Izrađene su od



Slavonski Brod, Franjevački samostan Presvetog Trojstva. Nepoznati autor, *Isus na gozbi Simona Farizeja*, kraj 18. stoljeća. Stanje prije i nakon radova. Fotografija: G. Tomljenović 2016. i 2017.

kombinacije hrastovog, orahovog i kruškovog drveta. Radovi su obuhvatili dezinfekciju, konsolidaciju elemenata, odstranjivanje naknadnih premaza, izradu nedostajućih profiliranih letvica, rekonstrukciju nedostajućih elemenata i rezbarenih aplikacija te pozlatu. Izrađen je faksimil nedostajućeg lavatorija s ormarićem i jednog klecala, za što su napravljene vjerne kopije originalnih mesinganih šarnira i brava. Po završetku radova elementi su montirani u sakristiju. Dovođeni su i radovi na sakristijskom ormaru iz župne crkve Rođenja Blažene Djevice Marije iz pavlinskog samostana u Svecicama.



Sibinj, crkva sv. Ivana Krstitelja. Nepoznati autor, predela glavnog oltara sv. Ivana Krstitelja, 18. stoljeće. Stanje prije radova. Fotografija: J. Budoš, 2017.



Sibinj, crkva sv. Ivana Krstitelja. Nepoznati autor, predela glavnog oltara sv. Ivana Krstitelja, 18. stoljeće. Stanje nakon radova. Fotografija: J. Budoš, 2017.



Slavonski Brod, Franjevački samostan i crkva Presvetog Trojstva. Nepoznati autor, sakristijske oplate s pripadajućim elementima i klecalima, 18. stoljeće. Stanje prije radova. Fotografija: V. Schmidt, 2012.



Slavonski Brod, Franjevački samostan i crkva Presvetog Trojstva. Nepoznati autor, sakristijske oplate s pripadajućim elementima i klecalima, 18. stoljeće. Stanje nakon radova. Fotografija: G. Tomljenović, 2017.

Restauratorski odjel Rijeka

U Restauratorskom odjelu u Rijeci rade četiri konzervatora-restauratora zaposlena na neodređeno vrijeme i jedan djelatnik u sklopu programa stručnog usavršavanja za rad bez zasnivanja radnog odnosa SOR-a. Oni su u 2017. godini realizirali sedam programa zaštite pokretnih kulturnih dobara prema ugovoru s Ministarstvom kulture RH, od kojih je jedan program sufinanciran sredstvima vlasnika kulturnog dobra.

Među dovršenim višegodišnjim radovima valja istaknuti restauriranje slike na drvenom nosiocu *Sacra Conversazione* pripisane Bernardinu Liciniju iz franjevačke crkve na Krku s osobito složenom i opsežnom fazom retuširanja. Na slici *Bogorodica s Djetetom, sv. Šimunom Bogoprincem i Ivanom Evanđelistom* Mattea Ponzonija iz župnog ureda u Rabu također su dovršeni konzervatorsko-restauratorski radovi, a slika je izložena u stalnom postavu novouređenog crkvenog muzeja u Rabu.

Nastavljeno je restauriranje velikih drvenih oltara iz Belgrada i Vrbnika. Posebno se ističu radovi na glavnom oltaru župne crkve Uznesenja Marijina u Vrbniku koji su započeti 2012. godine na zahtjev župe i lokalne zajednice. Program obnove financira Ministarstvo kulture RH uz sufinanciranje župe Uznesenja Blažene Djevice Marije. Konzervatorsko-restauratorski radovi na retablu oltara te na skulpturama podijeljeni su u faze zbog kompozicije oltara, koji je kroz povijesna i stilska razdoblja mijenjao svoj izgled. U 2017. godini dovršena je rekonstrukcija oštećenja kredne osnove na središnjem i starijem dijelu oltara. Nedostajući dijelovi rezbarije na vijencu iatici su rekonstruirani i pozlaćeni, a naatici je započelo nanošenje žutog polimenta i izrada retuša marmoriziranih dijelova slikanog sloja. Nastavljeni su radovi na skulpturama smještenim naatici.

Na poliptihu sv. Bernardina Sijenskog Antonija i Bartolomea Vivarinija iz franjevačkog samostana u Kamporu nastavljeno su radovi na gotičkom okviru.



Otok Krk, Krk, crkva sv. Franje Asiškog. Bernardino Licinio (pripisano), oltarna pala Sveti razgovor (1531). Stanje prije radova. Fotografija: M. Braun, 2007.



Otok Krk, Krk, crkva sv. Franje Asiškog. Bernardino Licinio (pripisano), oltarna pala Sveti razgovor (1531). Stanje nakon radova. Fotografija: J. Kliska, 2017.

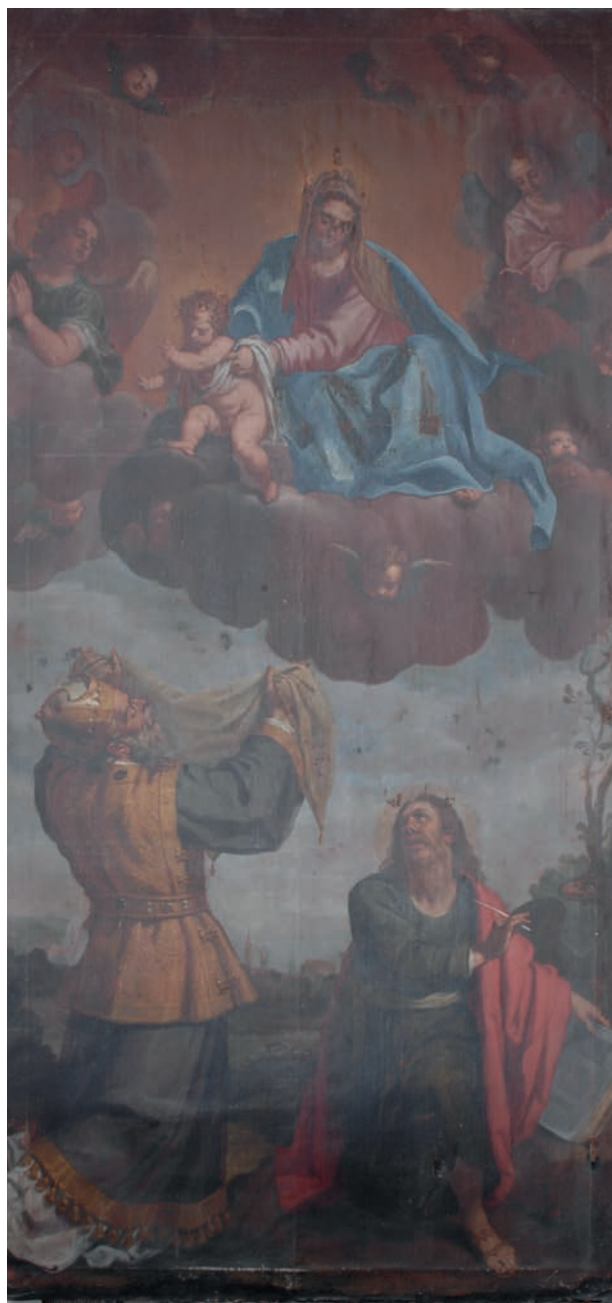

Otok Rab, Rab, župni ured. Matteo Ponzoni, Bogorodica s Djetetom, sv. Šimunom Bogoprincem i sv. Ivanom Evanđelistom, 17. stoljeće. Stanje prije radova. Fotografija: G. Bulić, 2012.



Otok Rab, Rab, župni ured. Matteo Ponzoni, Bogorodica s Djetetom, sv. Šimunom Bogoprincem i sv. Ivanom Evanđelistom, 17. stoljeće. Stanje nakon radova. Fotografija: G. Tomljenović, 2017.



Otok Krk, Vrbnik, crkva Uznesenja Blažene Djevice Marije. Nepoznati autor, glavni oltar Uznesenja Marijinog, 16./17. stoljeće. Kapitel desnog stupa prije krediranja. Fotografija: G. Tomljenović, 2014.



Otok Krk, Vrbnik, crkva Uznesenja Blažene Djevice Marije. Nepoznati autor, glavni oltar Uznesenja Marijina, 16./17. stoljeće. Kapitel desnog stupa nakon krediranja. Fotografija: G. Tomljenović, 2017.

Restauratorski odjel Vodnjan-Juršići

Restauratorski odjel Vodnjan-Juršići ugovorio je u 2017. godini s Ministarstvom kulture RH realizaciju osam programa zaštite pokretnih kulturnih dobara, a zahtjevno izvođenje radova na slici iz kapele u Segetu, potpomognuto je sredstvima grada Umaga. U okviru Odjela četiri su konzervatora-restauratora zaposlena na neodređeno vrijeme. Iznenadna smrt voditelja Odjela uvjetovala je reorganizaciju rada, uz vanjsku suradnju jednog konzervatora-restauratora.

Tijekom 2017. godine dovršeno je restauriranje slika *Bogorodica Karmelska i sveci* i *Isus Iskupitelj u slavi sa svecima*, venecijanskog slikara Antonia Moreschija, koji se početkom 17. stoljeća nastanio u Labinu, a na oltarnoj pali iz župne crkve sv. Flore u Lobarici *Prijestolje milosti sa sv. Florom i sv. Franjom Asiškim* istog autora, realizirani su planirani početni radovi. Završeni su konzervatorsko-restauratorski radovi na vanjskom drvenom raspelu iz Belajske Vale i početni istraživački radovi na drvenom pozlaćenom oltaru Krunjenja Bogorodice iz Vodnjana.

Posebno ističemo nastavak restauriranja glavnog oltara iz crkve sv. Jurja u Buzetu, koji čine sastavni dio obnove cjelokupnog interijera crkve, zbog čega je bilo potrebno organizacijski uskladiti završne radove montaže oltara s radovima na zidnim slikama i štukaturama, što će se realizirati u 2018. godini.



Labin, župna kuća. Antonio Moreschi, oltarna pala Bogorodica Karmelska i sveci, 17. stoljeće. Stanje prije i nakon radova. Fotografija: S. Šarić, 2015. i J. Kliska, 2017.

Služba za odjele izvan Zagreba II

Restauratorski odjel Dubrovnik

U sklopu Restauratorskog odjela u Dubrovniku je tijekom 2017. godine bilo zaposleno 16 konzervatora-restauratora (14 stalno zaposlenih, jedna djelatnica zaposlena na određeno vrijeme i jedna na SOR-u u prvoj polovici godine te tri djelatnice na zamjeni zbog korištenja porodiljinih dopusta stalno zaposlenih djelatnica). Realizirani su radovi na 23 programa zaštite pokretnih kulturnih dobara ugovorenih s Ministarstvom kulture RH, a vlasnici su sufinancirali njih sedam. Realizirana su i četiri programa financirana isključivo sredstvima vlasnika. U 2017. godini započet je i trogodišnji projekt *Ruralna poučna, kulturno-etnografska turistička atrakcija* financiran sredstvima Operativnog programa Konkurentnost i kohezija 2014. – 2020. Za 2017. godinu iz EU sredstava osigurano je 610.605,10 kn, a iz sredstava nositelja 107.753,84 kn. Od mnogobrojnih realiziranih programa zaštitnih radova, svakako valja izdvojiti dovršetak radova na oltarnoj pali Svih svetih iz dubrovačke crkve Domino. Minuciozni restauratorskim postupkom obuhvaćeno je odstranjivanje naknadno nanesenih i u velikoj mjeri alteriranih materijala koji su doslovno skrivali izvornu ljepotu slikarstva A. Vaccara. Cjeloviti radovi rezultirali su vraćanjem originalnih tekstura boje i ujednačavanjem slikarske površine prilagođenim i stupnjevito izvedenim retušima. Dovršeni su i konzervatorsko-restauratorski radovi na slici Girolama Santa Crocea iz crkve Svih svetih u Blatu i ova vrhunska ranorenesansna umjetnina vraćena je na oltar crkve. Posebna pažnja posvećena je aklimatizaciji restaurirane umjetnine uvjetima izlaganja u sakralnom prostoru izradom posebnog izložbenog sanduka u koji je umjetnina stavljena.

U Biskupskoj palači (bivša palača Sorkočević) dovršen je i montiran oslikani barokni cvjetni grednjak.

Radovi na slici na dasci *Bogorodica s Djetetom* Božidara Vlatkova, iz Franjevačkog samostana Gospe Snježne u Cavtatu nastavljaju se i u ovoj godini. Pažljivo čišćenje bojane površine i preslika usporava voštani sloj nanesen u prethodnim restauracijama. Kvaliteta i vrijednost kulturnog dobra, koje spada u vrh nacionalne umjetničke baštine, opravdava ovaj postupak i pristup djelu.

Na skulpturi sv. Ivana iz orebičke crkve Gospe od Anđela uspješno se primjenjuje zapunjavanje lakuna smjesom kaširanog papira (*papier mâche*), oponašajući i slijedeći teksturu stare drvene građe, a ta se tehnika pokazala idealnom u kontekstu muzealno prezentiranih umjetnina. Zahtjevni radovi na arhitekturi oltara Uznesenja Blažene Djevice Marije i Raspelu s trijumfalnog luka iz lopudske crkve Gospe od Šunja nastavljaju se i u ovoj godini.

Odsjek za papir radionice u Dubrovniku jedan je od dva specijalizirana odjela za zaštitu i restauriranje kulturnih dobara načinjenih od najfragilnijih materijala. Među mnogobrojnim programima zaštite realiziranim u 2017. godini svakako bi izdvojili kontinuiranu suradnju s Dubrovačkim muzejima. U 2017. godini provedeni su cjeloviti konzervatorsko-restauratorski radovi na deset grafika iz fundusa Kneževa dvora te na pet pomorskih karata i povelja iz Dubrovačkog pomorskog muzeja. Na kožnom antependiju iz hvarske franjevačke crkve izvedeni su cjeloviti konzervatorsko-restauratorski radovi koordinirani s radovima na njegovom drvenom dijelu koji se obavlja u Restauratorskom odjelu u Splitu. U ovoj su godini radovi obavljani i na kožnim antependijima iz crkve sv. Lovre u Orebiću i crkve sv. Antuna s Koločepa.

Cjeloviti radovi obavljani su i na Korčulanskom kodeksu iz 12. stoljeća, te bratovštinskim matrikulama Gospe od Pakljene. Nastavljena je i plodna suradnja s Državnim arhivom Dubrovnika gdje se uz restauratorske radove obavlja i preventivna zaštita na dokumentima i drugom gradivu kao preduvjet opstanka ove neprocjenjive građe. Uz predani rad na originalnoj građi Odsjek za papir permanentno radi na prenošenju znanja i vještina



Dubrovnik, crkva Domino. Andrea Vaccaro, oltarna pala Svi sveti, 17. stoljeće. Stanje prije radova. Fotografija: V. Pustić, 2012.



Dubrovnik, crkva Domino. Andrea Vaccaro, oltarna pala Svi sveti, 17. stoljeće. Stanje nakon radova. Fotografija: Lj. Gamulin, 2017.



Otok Korčula, Blato, crkva Svih svetih. Girolamo da Santa Croce, oltarna pala Svih svetih (1550). Stanje prije radova. Fotografija: V. Pustić, 2011.



Otok Korčula, Blato, crkva Svih svetih. Girolamo da Santa Croce, oltarna pala Svih svetih (1550). Stanje nakon radova. Fotografija: Lj. Gamulin, 2017.



Dubrovnik, Biskupska palača. Nepoznati autor, cvjetni grednjak, 18. stoljeće. Stanje prije i nakon radova. Fotografija: J. Raguž, 2017.



Orebić, crkva Gospe od Anđela. Juraj Petrović, Sv. Ivan, 15. stoljeće. Detalj tijekom radova. Fotografija: A. Blašković, 2017.



Orebić, crkva Gospe od Anđela. Juraj Petrović, Sv. Ivan, 15. stoljeće. Stanje prije radova. Fotografija: Lj. Gamulin, 2017.



Orebić, crkva sv. Lovre. Nepoznati autor, medaljon Bogorodica s Djetetom, 18. stoljeće. Stanje prije i nakon radova. Fotografija: G. Palameta, 2017.



Korčula, Opatska riznica. Nepoznati autor, Korčulanski kodeks, 12. stoljeće. Stanje prije i nakon radova. Fotografija: S. Serhatlić, 2017.

Restauratorski odjel Split

Restauratorski Odjel u Splitu broji 16 stalno zaposlenih djelatnika koji su radili na 18 programa zaštitnih radova na kulturnim dobrima ugovorenih s Ministarstvom kulture RH. Konzervatorsko-restauratorski radovi uključivali su radove na polikromnoj skulpturi, štafelajnim slikama te na crkvenom namještaju.

Posebna se pažnja u splitskoj radionici posvećuje restauratorskim radovima na slikama na dasci. Ojačavanje drvenih nosioca te mijenjanje načina učvršćenja drvenog nosioca iz prošlih radionica jedan je od zadataka koji se uspješno obavlja u radionici. Na ikoni *Bogorodica s Djetetom* iz Gospe od Stomoriije izveden je niz dijagnostičkih radova koji su urodili otkrivanjem lika donatora, kao i boljem razumijevanju originalnog gotičkog slikarstva. Na slici *Gospe od Plača* valorizirano je restauriranje iz druge polovine 20. stoljeća, poštujući cjelovitost estetskog dojma umjetnine. Na monumentalnoj polikromiranoj skulpturi sv. Petra iz šibenske katedrale posebno se valorizirao originalni bojeni sloj inkarnata i draperije, kao i originalni sloj laka sačuvan u fragmentima. Analize ovih slojeva dopuniti će bazu poznavanja tehnologije starih majstora u Dalmaciji. Konzervatorsko-restauratorski radovi izvedeni su na oltarnim palama koje spadaju u vrh umjetnina venecijanskog kruga 16. i 17. stoljeća, poput oltarne pale iz trogirске katedrale *Sv. Augustin i Blaženi Augustin Kažotić*, djelo Palme Mlađeg. Njegovom krugu pripada i slika *Bogorodica s Djetetom i sv. Ivanom Krstiteljem, sv. Franjom Asiškim i donatorima* iz Nadbiskupijske palače, a radovima izvedenim na slici i okviru valorizirana je i austrijsko restauriranje načinjeno krajem 19. stoljeća.

Konzervatorsko-restauratorski radovi dovršeni su na čitavom nizu polikromiranih i pozlaćenih oltara, oltarnih skulptura i antependija od kojih bi svakako izdvojili Uskrslog Krista i anđele s atike s oltara Gospe od Plača iz šibenske katedrale koji su nedavno montirani.

Dovršena je drvena izrezbarena propovjedaonica šibenske katedrale te je načinjen statički izračun montaže kako bi se omogućilo njeno vraćanje na izvorno mjesto u glavnom brodu.

Program restauriranja sakristijskog ormara iz Zaostroga primjer je zahtjevnog postupka restauriranja intarzirano drva koji nam daje mogućnost reutilizacije ove unikatne umjetnine rađene po mjeri zaostroške sakristije.

Posebnu cjelinu čini permanentni program konzerviranja, restauriranja, prezentiranja i monitoringa Buvininih vratnica kao i konzervatorsko-restauratorski radovi na korskim klupama trogirске katedrale.



Milna, župna crkva Gospe od Blagovijesti. Nepoznati autor, oltarna pala Uznesenje Blažene Djevice Marije, 18. stoljeće. Stanje prije radova. Fotografija: G. Tomljenović, 2015.



Milna, župna crkva Gospe od Blagovijesti. Nepoznati autor, oltarna pala Uznesenje Blažene Djevice Marije, 18. stoljeće. Stanje nakon radova. Fotografija: J. Kliska, 2017.g.



Šibenik, katedrala sv. Jakova. Jerolim Mondella, drvena propovjedaonica, 17. stoljeće. Stanje prije radova. Fotografija: G. Tomljenović, 2015.



Šibenik, katedrala sv. Jakova. Jerolim Mondella, drvena propovjedaonica, 17. stoljeće. Stanje nakon radova. Fotografija: G. Tomljenović, 2017.



Šibenik, katedrala sv. Jakova. Nepoznati autor, drvene skulpture s atike oltara Gospe od Plača, 17. stoljeće. Stanje prije radova. Fotografija: G. Tomljenović, 2015.

Šibenik, katedrala sv. Jakova. Nepoznati autor, drvene skulpture s atike oltara Gospe od Plača, 17. stoljeće. Stanje nakon radova. Fotografija: G. Tomljenović, 2017.

Restauratorski odjel Zadar

U zadarskom odjele djeluju pet konzervatora-restauratora zaposlenih na neodređeno vrijeme uz dva djelatnika u sklopu SOR-a. U 2017. godini sredstvima Ministarstva kulture RH realizirano je devet programa konzervatorsko-restauratorskih radova na pokretnim kulturnim dobrima.

U 2017. godini završeni su opsežni konzervatorsko-restauratorski radovi na slici na platnu *Krist u lancima* iz Zadarske nadbiskupije. U ovoj se godini nastavlja se i program iz zadarske Galerije umjetnina, restauriranje slike na platnu *Olimpija*, posebno zahtijevan zbog velike dimenzije kulturnog dobra.

Slikarstvo na dasci zastupljeno je u programima restauriranja *Bogorodice s Djetetom* iz crkve sv. Luke u Ždrelcu i slike *Marijino uznesenje* iz zadarskog SICU-a. U ovoj se godini nastavljaju i radovi na konsolidaciji demontiranih dijelova oltara iz crkve Uznesenja Blažene Djevice Marije na Pagu.

Posebno je potrebno istaknuti zadarski Odsjek za restauraciju metala u kojem se izvode konzervatorsko-restauratorski radovi na kulturnim dobrima načinjenim od metala. Nastavljen je program restauriranja kulturnih dobara iz Viteškog alkarskog društva u Sinju. Konzervatorsko-restauratorski radovi izvedeni su u cijelosti i na visećem svijećnjaku iz trogirskog benediktinskog samostana sv. Nikole, kao i na ophodnom raspelu i visećim svijećnjacima iz župne crkve u Kukljici. Oba programa nastavak su sustavne brige i rada na liturgijskim srebrenim predmetima ovih crkvenih inventara. Sredstvima vlasnika provedeni su konzervatorsko-restauratorski radovi na dvije kadionice iz crkve Uzašašća Gospodinova u Pakoštanima.



Sinj, Viteško Alkarsko društvo. Ivan Topić, lovačka puška (1835). Stanje prije i nakon radova. Fotografija: S. Đuraš, 2017.



Kukljica, župna crkva Obračanja sv. Pavla. Venecijanska zlatarska radionica, ophodno raspelo, druga polovica 18. stoljeća. Stanje prije i nakon radova. Fotografija: A. Kotlar, 2016. i S. Đuraš, 2017.



Trogir, Benediktinski samostan sv. Nikole. Venecijanska zlatarska radionica, viseći svijećnjak, 18. stoljeće. Stanje prije i nakon radova. Fotografija: S. Đuraš, 2017.



Zadar, Zadarska nadbiskupija. Nepoznati autor, Krist u lancima, 18. stoljeće. Stanje prije radova. Fotografija: A. Kotlar, 2009.



Zadar, Zadarska nadbiskupija. Nepoznati autor, Krist u lancima, 18. stoljeće. Stanje nakon radova. Fotografija: G. Tomljenović, 2017.

ZAJEDNIČKA STRUČNA SLUŽBA

Služba za istraživanje i dokumentiranje u cjelokupnom procesu konzervatorske i restauratorske djelatnosti Zavoda nedjeljivo surađuje sa Službama za arheološku, pokretnu i nepokretnu kulturnu baštinu. Istraživanja u pravilu prethode konzervatorsko-restauratorskim radovima i u funkciji su utvrđivanja stanja kulturnog dobra, detaljnog upoznavanja s njegovim izvornim stanjem i očuvanošću, pregradnjama ili promjenama funkcije i namjene te materijalnom strukturom i tehnološkim karakteristikama. Cilj je detaljno upoznati procese oštećivanja kako bi se oblikovala optimalna, racionalna i učinkovita zaštita kulturnog dobra. Kroz procese istraživanja i konzervatorsko-restauratorske radove obavlja se bilježenje stanja (dokumentiranje) pojedinačnih predmeta kulturne baštine suvremenim tehnikama i metodama kako bi se budućim generacijama ostavili što je moguće iscrpniji podatci. Metodologija dokumentiranja, arhiviranja i obrada građe usklađena je s međunarodnom praksom, poveljama i standardima, Zakonom o zaštiti kulturnih dobara te podzakonskim aktima i pravilnicima. Služba za istraživanje i dokumentiranje, kroz obradu i čuvanje dokumentacije, ujedno pruža podršku upravnim, restauratorskim, stručnim i potpornim službama sa svrhom održivog razvoja, unaprjeđenja restauratorskih tehnika i metoda te razvoja i unaprjeđivanja cjelokupne službe zaštite baštine u Hrvatskoj.

Prema *Odluci o izmjenama i dopunama Sistematizacije poslova i zadataka Hrvatskog restauratorskog zavoda* iz lipnja 2017. godine je naziv ustrojstvene jedinice „Služba za istraživanje i dokumentiranje“ promijenjen u „Zajednička stručna služba“.

U Informacijsko-dokumentacijskom odjelu Zajedničke stručne službe promijenio se naziv ustrojstvene jedinice “Odsjek za konzervatorska istraživanja i dokumentiranje pokretne baštine” u “Odsjek za konzervatorsku dokumentaciju pokretne baštine”, a “Odsjek za istraživanja i dokumentiranje nepokretne baštine” u “Odsjek za konzervatorsku dokumentaciju nepokretne baštine”.

U Informacijsko-dokumentacijskom odjelu Zajedničke stručne službe oformljena je ustrojstvena jedinica pod nazivom “Odsjek za konzervatorsku dokumentaciju arheološke baštine”

Ustrojstvene jedinice “Arhiv”, “Knjižnica” i “Fotolaboratorij” izdvojene su iz jedinice “Informacijsko-dokumentacijski odjel” kao ustrojstvene jedinice sa statusom odsjeka.

U Službi je krajem 2017. godine, odlaskom voditeljice Arhiva u mirovinu, ostalo 27 stalno zaposlenih djelatnika na neodređeno vrijeme. U Arhivu i Prirodoslovnom laboratoriju po jedna se osoba stručno osposobljava za rad bez zasnivanja radnog odnosa (dalje u tekstu: SOR).

Informacijsko-dokumentacijski odjel

U Informacijsko-dokumentacijskom odjelu organiziraju se i provode osnovni poslovi istraživanja, evidentiranja i dokumentiranja svih vrsta konzervatorsko-restauratorskih radova na pokretnim i nepokretnim kulturnim dobrima. Obavljaju se raznorodna istraživanja, od povijesnih do prirodoslovnih, sudjeluje se u konzervatorskim i restauratorskim istraživanjima s ciljem dokumentiranja i analize nalaza, te izrade elaborata, stručnih mišljenja, ekspertiza, podloga i druge dokumentacije. Obavljaju se fotografska i druga snimanja, obrađuje i arhivira analogna ili digitalna dokumentacija, izrađuju planovi, troškovnici, izvješća, zahtjevi za suglasnosti te razna druga dokumentacija koja se proslijeđuje Ministarstvu kulture i drugim nadležnim institucijama.

Nastala dokumentacija, kao i potreba za sustavnom obradom i arhiviranjem stručnih i znanstvenih podataka, rezultirala je kreiranjem jedinstvenog informatičkog sustava tj. baze BREUH (Baza restauratorski evidentiranih umjetnina u Hrvatskoj), koji povezuje sve Zavodske stručne službe. BREUH se u proteklih 20 godina sustavno puni i dograđuje pa je tako krajem 2017. godine sadržavala 2587 dosjea nepokretnih kulturnih dobara i 9464 dosjea pokretnih kulturnih dobara. U bazi se čuva oko 506 800 digitalnih fotografija u JPG i RAW formatu te 160 878 tekstualnih fototečnih zapisa nastalih u vremenu prije digitalizacije fotografije.

S ciljem planiranja programa rada, BREUH sadržava modul u kojem je tijekom 2017. godine, na razini cijelog Zavoda, izrađeno ukupno 495 internih kalkulacija, od toga 372 kalkulacije za programe Ministarstva kulture RH.

Kao poveznica na informatički sustav Ministarstva kulture RH ispunjeno je 350 prijavnica za programe zaštitnih radova za 2017. godinu. U Službi za pokretnu baštinu evidentirani su restauratorski radovi na 191 umjetničkom predmetu i to u obliku košuljica programskih zadataka, odluka o voditeljstvu te izvješća o obavljenim radovima. U skladu s protokolom o postupanju s umjetninama izrađeno je 136 reversa o zaprimljenim, odnosno vraćenim kulturnim dobrima.

Osim stručne dokumentacije, u bazi se evidentiraju i svi ulazni i izlazni dokumenti koji prate poslovanje cjelokupnog Zavoda, pa je tijekom 2017. godine kroz urudžbeni zapisnik provedeno sveukupno 14 980 različitih dokumenata.

Primjereno vrijednosti i količini informacija koje su pohranjene u BREUH-u, potrebno je ubrzano nastaviti s radovima proširenja i dogradnje kako bi baza odgovorila potrebama sustavnog praćenja provedbe osnovne djelatnosti.

Odsjek za istraživanje i dokumentiranje nepokretne baštine

U Odsjeku je tijekom 2017. godine na provedbi programa na nepokretnoj baštini radilo sedam stalno zaposlenih konzervatora povjesničara umjetnosti, uz jednog konzervatora povjesničara umjetnosti angažiranog na određeno vrijeme. Njihov je rad na programima nepokretnih kulturnih dobara prezentiran u dijelu izvještaja Službe za nepokretnu baštinu. Djelatnici Odsjeka ujedno su bili voditelji 12 programa financiranih sredstvima Ministarstva kulture RH i deset programa financiranih sredstvima ostalih investitora.

Opseg poslova obuhvatio je evidenciju stanja na terenu, konzervatorska istraživanja (prikupljanje i obradu bibliografije, izradu ili dopunu povijesnih, povijesno-umjetničkih i arhivskih istraživanja, istraživanja na terenu, upućivanje materijala na analizu, određivanje stilske pripadnosti, utvrđivanje faza i slojevitosti, izradu valorizacije i prijedloga prezentacije sa smjernicama za obnovu) i izradu konzervatorsko-restauratorskih elaborata i studija, unaprjeđivanje teorije i metodologije konzervatorsko-restauratorske struke: obradu tema vezanih uz zaštitu spomenika i sudjelovanje u izradama mišljenja o stanju spomenika i prethodnim radovima, dokumentaciju (izradu dosjea objekta, izradu fototečnih kartica i vođenje fototeke, izradu radnih fotografija tijekom rada na spomeniku) te proučavanje, razradu i primjenu informacijsko-dokumentacijskih sustava Zavoda (BREUH).

Odsjek za istraživanje i dokumentiranje pokretne baštine

U Odsjeku su tijekom 2017. radila četiri konzervatora povjesničara umjetnosti, jedan suradnik konzervatora i jedan konzervator tehničar na ukupno 152 programa financirana sredstvima Ministarstva kulture RH, odnosno na 277 umjetnina i predmeta umjetničkog obrta različitih materijala i umjetničkih vrsta: drvenim polikromiranim skulpturama, štafelajnom slikarstvu na platnu i drvu, namještaju te predmetima od tekstila, metala, papira i kože. Djelatnici Odsjeka surađivali su i na 13 programa sufinanciranih sredstvima vlasnika.

Uz spomenute konzervatorsko-restauratorske radove, obavljani su i radovi na evidenciji, obradi i istraživanju kulturnih dobara te izradi prateće dokumentacije. Rad djelatnika ovog Odsjeka opisan je i u dijelu izvještaja Službe za pokretnu baštinu.

Tijekom 2017. godine, dokumentirajući sve faze konzervatorsko-restauratorskih radova (od evidencije na terenu do povratka restauriranih umjetnina vlasniku), snimljene su i obrađene (legendirane) 11 252 digitalne fotografije, što znači da se za razliku od prošlih godina u potpunosti prešlo na digitalno fotografiranje.

Djelatnici Odsjeka, u suradnji s restauratorima Službe za pokretnu baštinu, radili su na prijavnicama Ministarstva kulture RH za 2018. godinu, na izradi polugodišnjih i godišnjih izvješća, potvrdama o primitku i predaji umjetnina, unosu podataka u bazu podataka BREUH, završnim izvješćima o radovima za konzervatorske odjele i vlasnike te prezentacijama konzervatorsko-restauratorskih radova.

Odsjek za fotodokumentaciju

U cjelokupnom postupku zaštite i očuvanja kulturne baštine, iznimno je važno bilježenje svih poduzetih aktivnosti na kulturnom dobru, pri čemu je fotodokumentacija primarni izvor podataka prilikom dokumentiranja postojećeg stanja, promjena na kulturnom dobru, dokumentiranja poduzetih intervencija te ilustriranja završnog stanja.

Tijekom 2017. godine jedan suradnik konzervatora fotografa, tri viša konzervatora tehničara fotografa, jedan konzervator, i jedan viši konzervator pratili su i fotodokumentirali u digitalnoj tehnici provedbu svih Zavodskih programa. Obavljena su i fotografska te videosnimanja raznih promotivnih aktivnosti.

U sklopu konzervatorsko-restauratorskih istraživanja obavljaju se i nedestruktivna istraživanja u IR, UV i RTG dijelu spektra elektromagnetskih zračenja. Tijekom 2017. godine, za potrebe konzervatorsko-restauratorskih istraživanja i radova IR i UV snimanjima na pokretnim kulturnim dobrima, snimljeno je preko 200 snimki cjelina i detalja.

Provedena je opsežna revizija postojeće fotografske opreme na razini cijelog Zavoda, a prema čemu je napravljen plan nabave nove opreme u skladu s planom standardiziranja postupka fotodokumentiranja.

Knjižnica

Zavodska je knjižnica osnovana u siječnju 2003. godine i djeluje kao jedina specijalizirana knjižnica s literaturom za primijenjenu restauratorsku struku, uključujući i naslove za tehnologiju materijala kulturne baštine u Hrvatskoj. Radi što potpunije provedbe osnovne djelatnosti Zavoda, u skladu sa suvremenim bibliotekarskim propisima, jedna djelatnica nabavlja, katalogizira i skrbi o stručnoj literaturi: knjigama, časopisima i drugim publiciranim materijalima na različitim medijima, prema interesu i potrebi stručnih djelatnika.

Knjižnica je otvorena za sve stručne djelatnike Zavoda te drugih srodnih institucija. Uz profesore i nastavnike, korisnici su i studenti restauratorskih usmjerenja fakulteta u Zagrebu, Splitu i Dubrovniku. Vrlo aktivno surađuje s NSK i ostalim srodnim knjižnicama u zemlji i inozemstvu, osobito u području međuknjižnične razmjene stručne literature te razmjene vlastitih stručnih izdanja koja se šalju na stotinjak domaćih i stranih adresa.

U centralnoj knjižnici i čitaonici u Zagrebu nalazi se opća referentna građa (enciklopedije, leksikoni, rječnici, opća i kulturna povijest, povijest umjetnosti i većina stručnih časopisa) te ona specijalizirana za štafelajno slikarstvo, polikromnu skulpturu, namještaj i prirodoslovni laboratorij. Na Zavodskim lokacijama nalazi se dio stručne knjižnične građe, raspoređen prema vrsti djelatnosti.

Sva obrađena knjižnična građa može se pretraživati na digitalnom katalogu Knjižnica Grada Zagreba, a direktna poveznica za pretraživanje, kao i brojne poveznice drugih srodnih knjižnica, nalaze se na mrežnoj stranici Zavoda.

U Knjižnici Zavoda tijekom 2017. godine obrađeno je i upisano u elektronički katalog 577 monografskih izdanja. Ukupni fond knjiga koje se mogu pretraživati na e-katalogu knjižnice Zavoda, čini 8051 knjiga.

Zavod je pretplaćen na 19 stranih i osam domaćih časopisa. Zamjenom dobivamo 28 domaćih i osam stranih časopisa. Pretplate na članstva u nekim inozemnim srodnim institucijama poput IIC, IADA, IIC AUSTRIA, NAS, uključuju i dobivanje stručnih publikacija.

Arhiv

Temeljem Venecijanske povelje te prema Zakonu o zaštiti kulturnih dobara, obaveza je Zavoda prikupljati, obrađivati i pohranjivati dokumentaciju kao jednu od svojih temeljnih djelatnosti. Radi očuvanja dokumentacije ustrojen je Arhiv u kojem se obavljaju poslovi arhiviranja stručne i opće dokumentacije, organiziraju arhivske zbirke, obrađuje sakupljena dokumentacija, priprema arhivski materijal za davanje na uvid ili ponovno korištenje pojedincima i institucijama. Posebno se tijekom 2017. godine radilo na organiziranju preuzimanja i korištenja građe te je revidiran Pravilnik o prikupljanju čuvanju, korištenju, odabiranju i izlučivanju arhivskog i registraturnog gradiva Zavoda.

Budući da je krajem 2017. godine voditeljica Arhiva otišla u mirovinu, tijekom godine najviše se radilo na inventarizaciji posebne zbirke dokumentacije Restauratorskog zavoda Hrvatske, čiji je Zavod slijednik, a nastala je u vremenskom razdoblju od 1966. do 1996. godine. Zbirka se čuva na lokaciji Ilica 44 i čini je preko 650 dosjea nepokretnih spomenika, oko 7300 planova, analogna fototeka, oko 120 000 dijapozitiva te preko 7000 mikrofilmova. S ciljem očuvanja i promicanja vrijednosti koje ona sadržava, tijekom 2018. godine započet će se sa sustavnom digitalizacijom njezinog sadržaja.

Prirodoslovni laboratorij

Prirodoslovni laboratorij Zavoda utemeljen je 1966. godine u okviru tadašnjeg Restauratorskog Zavoda Hrvatske. Tijekom 51 godine postojanja laboratorija nastojalo se osigurati primjerenu analitičku opremu i uvesti uobičajena (rutinska) prirodoslovna istraživanja za određivanje sastava materijalne strukture umjetnina, kao i za određivanje uzroka njihovog propadanja. U slučajevima u kojima laboratorij nije opremljen za određene vrste istraživanja, koriste se usluge drugih znanstvenih i istraživačkih institucija, kako u Hrvatskoj tako i u inozemstvu.

Na nepokretnoj baštini određuje se sastav i vrsta kamena, žbuka, veziva ili pigmenata u slikanim slojevima, kao i pojava štetnih soli u građevnim strukturama. Sastavni dio istraživanja čine dijagnostička ispitivanja vlage i mikroklima građevina. Na temelju provedenih analiza materijala te dijagnostičkih ispitivanja, laboratorij definira, a u suradnji s restauratorskim odjelima, i izvodi probe čišćenja, odsoljavanja, učvršćivanja te zaštite građevinskog materijala. Uz to se izdaju preporuke o načinima sanacije nakon kojih se provode kontrolna ispitivanja o uspješnosti provedenih postupaka.

Na pokretnim kulturnim dobrima određuje se sastav veziva i pigmenata slikanih slojeva, vrste i bojila tekstila, vrste drva i metala te sastav različitih organskih materijala.

Tijekom 2017. godine u laboratoriju Zavoda pet je djelatnika zaposlenih na neodređeno vrijeme te jedan zaposlen na stručnom osposobljavanju za rad bez zasnivanja radnog odnosa (SOR), napravilo 367 cjelovitih izvješća istraživanja s nalazima na temelju 2136 obavljenih analitičkih postupaka. U laboratorij je ukupno zaprimljeno 1427 uzoraka, što je 22 % više nego u 2016. godini.

Prema vrstama uzoraka obavljeno je 110 analiza uzoraka žbuke, 723 analize mikro-presjeka, 136 kemijskih analiza soli, 40 faznih analiza soli, 55 analiza kamena, analize veziva na 264 uzorka, analiza 56 uzoraka papira, 203 analize tekstila, 69 analiza vrste drva, analize pigmenata na 277 uzoraka, analiza sastava materijala na 20 uzoraka, a analizirana su i 94 uzorka metala te tri uzorka keramike. Napravljeno je i 89 analiza pigmenata nedestruktivnom analizom bez uzimanja uzoraka.

Na Prirodoslovno-matematičkom fakultetu napravljene su fazne analize soli pomoću XRD spektroskopije te mineraloško-petrografske analize kamena.

Laboratorij posjeduje opremu za mikroskopske, kemijske i spektroskopske analize te dijagnostičku opremu za utvrđivanje vlage spomenika. Od mikroskopske opreme laboratorij posjeduje polarizacijsko-fluorescentni mikroskop te nekoliko stereomikroskopa. U spektroskopsku opremu laboratorija spadaju UV/VIS spektrofotometar (za analizu soli i bojila). FT-IR spektroskop s mikroskopom koji omogućava analizu organskog materijala na vrlo malim uzorcima, nadograđen je dijamantnim ATR-om, čime se skratila priprema uzoraka, a rezultati su postali kvalitetniji. Laboratorij posjeduje i pretražni elektronski mikroskop (SEM-38 godina star-donacija PMF-a) koji je nadograđen s energijsko disperzivnim spektroskopom (SEM/EDS), čime je omogućena elementna analiza slojeva anorganskog materijala. Uz to, laboratorij posjeduje XRF spektroskop (donacija IAEA-e) za elementnu analizu anorganskih uzoraka te nedestruktivnu analizu pigmenata na slikama.

Oprema

Tijekom 2017. godine nastavljena je sustavna obnova informatičke infrastrukture Zavoda. Nabavljena su stolna i prijenosna računala te specijalistički softverski programi, poboljšana je serverska virtualizacija i back-up podatkovne infrastrukture, osigurano je proširenje diskovnog kapaciteta servera, a istovremeno su nabavljeni i eksterni diskovi te memorijske kartice za potrebe pohrane arhivske dokumentacije koja se nužno ne čuva na Zavodskom serveru.

Pravo na pristup informacijama Zavoda

Hrvatski restauratorski zavod, kao javna ustanova u kulturi, provodio je sve propisane aktivnosti sukladno Zakonu o pravu na pristup informacijama (NN br. 25/13). Na mrežnim su stranicama Zavoda tijekom 2017. ažurno objavljivi Program rada za 2017. godinu, Godišnji izvještaj o radu Zavoda za 2016. godinu, financijski planovi i izvještaj, informacije o postupcima javne nabave i dokumentaciji za nadmetanje te informacije o izvršavanju ugovora. Od ranije se na mrežnim stranicama Zavoda nalaze strateški dokumenti, opći akti i odluke, podaci o ustroju Zavoda i druge informacije o uslugama i ponovnoj uporabi informacija. Krajem siječnja 2017. godine izrađen je i predan Povjereniku za informiranje peti izvještaj o provođenju Zakona o pravu na pristup informacijama, koji se odnosio na prethodnu, 2016. godinu. Izvješće je objavljeno na mrežnim stranicama Zavoda.

Tijekom 2017. godine imenovani je službenik za informiranje zaprimio ukupno 83 zahtjeva korisnika, što je 11 zahtjeva više u odnosu na prethodnu godinu. Većina se zahtjeva odnosila na konzervatorsko-restauratorsku dokumentaciju i fotografsku dokumentaciju o pojedinim kulturnim dobrima i provedenim zaštitnim radovima. Od navedenog broja primljenih zahtjeva, dva su se zahtjeva odnosila na pristup informacijama, a 81 na ponovnu uporabu informacija. Svi zaprimljeni zahtjevi riješeni su u zakonskom roku. Dva su zahtjeva za ponovnu uporabu informacija djelomično odbijena zbog neriješenih autorskih prava.

Zavod je u provođenju postupaka uvažavao važnost suradnje sa znanstvenicima i stručnjacima iz konzervatorsko-restauratorke djelatnosti, kao i ograničenja koja proizlaze iz nereguliranih autorskih prava, opsega tražene dokumentacije i drugih okolnosti.

Digitalizacija kulturne baštine

Radi očuvanja opsežne stručne dokumentacije nastale tijekom više desetljeća provedbe osnovne djelatnosti, u Zavodu se započelo s pripremom programa Digitalizacije analogne građe. Programom digitalizacije želi se očuvati i zaštititi analogna građa i učiniti je dostupnijom samim djelatnicima i stručnoj javnosti. Tijekom 2017. godine napravljene su analize potreba, stanja, količine i vrste postojeće dokumentacije. Uz pomoć vanjskih suradnika razmatrane su metodologije digitalnih postupaka i sustava pohrane dokumentacije.

Pozitivno ocijenivši aktivnosti koje su započete na području digitalizacije, Ministarstvo kulture RH je kao jednog od dionika, uključilo i Zavod u pripremu natječajne dokumentacije za projekt *Digitalizacija kulturne baštine*. Projektom će se u okviru operativnog programa Konkurentnost i kohezija osigurati EU bespovratna sredstva za digitalizaciju kulturne baštine na nacionalnoj razini.

Vezano uz edukaciju na području digitalizacije, važno je naglasiti da su predstavnici Zavoda sudjelovali na radionicama i prezentacijama koje je organizirala DARIAH-ERIC (Digitalna istraživačka infrastruktura za umjetnost i humanistiku u Republici Hrvatskoj). Predstavnicama Zavoda sudjelovala je u radu radne skupine za opis slikovne, audio i video građe, kontrolirane rječnike i identifikatore, organizirane u vezi s akademsko-znanstvenim repozitorijem DABAR pri Sveučilišnom računskom centru Sveučilišta u Zagrebu (SRCE).

ODSJEK ZA ŠKOLOVANJE, STRUČNO USAVRŠAVANJE I MEĐUNARODNU SURADNJU

Odsjek za školovanje, stručno usavršavanje i međunarodnu suradnju djeluje u okviru Ureda ravnatelja Zavoda. Uz voditeljicu, u Odsjeku su u prvom dijelu godine bile zaposlene na neodređeno vrijeme tri više stručne savjetnice u kulturi. Tijekom 2017. godine dvije su prestale raditi u Odsjeku (prijelaz na radno mjesto voditelja Ureda ravnatelja i njega djeteta) te je za jednu nenazočnu radnicu zaposlena zamjena. Dodatno su u Odsjeku zaposleni viša stručna savjetnica (prijelaz iz Ministarstva kulture RH), a za rad na EU projektima zaposlen je na određeno vrijeme stručni suradnik u kulturi.

Odsjek je zadužen za održavanje i unaprjeđivanje odnosa i suradnje s inozemnim stručnjacima i ustanovama, održavanje suradnje s ustanovama nadležnim za kulturnu baštinu i edukaciju u Hrvatskoj te za sustavno stručno usavršavanje i školovanje djelatnika Zavoda.

Djelatnice Odsjeka vode i prijavu projekata na natječaje EU fondova, Ministarstva kulture RH i lokalne samouprave. Ujedno sudjeluju u provođenju projekata, publicističke djelatnosti, organiziranju izložbi i drugih promotivnih aktivnosti Zavoda.

Programi međunarodne suradnje, stručnog usavršavanja i školovanja, publicističke i promotivne djelatnosti odvijaju se u suradnji s drugim organizacijskim jedinicama Zavoda. Stoga ovaj izvještaj obuhvaća i programe koji su vođeni iz drugih organizacijskih jedinica, a njihov je sadržaj i cilj u okviru navedenih poslova i aktivnosti.

Suradnja s inozemnim stručnjacima i organizacijama

Karl-Franzen-Universität Graz, Austrija

U siječnju 2017. godine djelatnici Zavoda posjetili su Institut za arheologiju Sveučilišta Karl Franzen u Grazu i predstavili mogućnosti suradnje u okviru arheoloških istraživanja. Uspješno predstavljanje i dogovor rezultirali su u rujnu 2017. godine potpisivanjem ugovora o petogodišnjoj stručno-znanstvenoj suradnji na provođenju arheoloških istraživanja nalazišta Crkvišće Bukovlje pod vodstvom doc. dr. sc. Ane Azinović Bebek, pomoćnice ravnatelja za arheološku baštinu.

Javni zavod Republike Slovenije za varstvo kulturne dediščine (ZVKDS), Slovenija

Nastavno na okvirni sporazum o suradnji iz 2014. godine i ugovor iz 2016. godine o neposrednoj suradnji i savjetovanju pri izvođenju konzervatorsko-restauratorskih radova na antičkim mozaicima u arheološkome parku Simonov zaliv kod Izole u Sloveniji, u prvju je polovini godine nastavljena je suradnja tijekom provedbe radova montaže.

Suradnja je proširena i na savjetovanje o konzervatorsko-restauratorskim radovima na djelima Vittorea Carpaccia u Sloveniji i Hrvatskoj te je 9. ožujka konzervatorica-restauratorica savjetnica Jadranka Baković u Ljubljani održala predavanje *Novo restauriranje poliptiha sv. Martina Vittorea Carpaccia iz katedrale u Zadru*.

Centralni institut za konzervaciju u Beogradu, Srbija

Na poziv Centralnog instituta za konzervaciju u Beogradu je voditelj Odjela za štafelajno slikarstvo Zavoda Slobodan Radić predstavio je 16. i 17. ožujka 2017. godine radove provedene u Zavodu na desetak značajnih slika velikog formata u razdoblju od 1998. do danas, s naglaskom na različitim sistemima napinjanja slika oprugama, kao i uporabi drvenih i aluminijskih podokvira. Nakon prezentacije, S. Radić je održao radionicu napinjanja slika s lanenim

i sintetskim platnom pomoću opruga na drveni podokvir. Posjet je ujedno bio i prilika za razmjenu iskustava u konzervatorsko-restauratorskim radovima na štafelajnim slikama.

Turska agencija za razvoj i međunarodnu suradnju (TIKA)

Tijekom prve polovine 2017. godine obavljani su sastanci o mogućnosti suradnje turskih i hrvatskih podvodnih arheologa, organizacije stručnog skupa s izložbom u Turskoj te turske potpore arheološkim istraživanjima podmorskog nalazišta novovjekovnog brodoloma na Kornatima.

Odjel za kulturnu baštinu Regije Friuli Venezia Giulia, Trst, Italija

Odjel za kulturnu baštinu Regije Friuli Venezia Giulia organizirao je izložbu *Nel mare dell'intimità. L'archeologia subacquea racconta l'Adriatico*, koja je otvorena u Trstu 16. prosinca 2017. godine i ostaje otvorena do svibnja 2018. godine. Djelatnici Zavoda bili su uključeni u rad znanstvenog odbora izložbe te su surađivali s organizatorom i Ministarstvom kulture RH radi koordinacije posudbe kulturnih dobara iz 17 muzejskih ustanova u Hrvatskoj, a pripremili su i tekstualne te slikovne priloge o izabranim podvodnim arheološkim nalazištima i nalazima za potrebe izložbe i izložbenog kataloga.

OMC grupa Europske komisije

Europska komisija pokrenula je početkom 2017. godine dvije radne grupe *Open Method of Coordination (OMC)* u čijem su radu sudjelovale ravnateljica dr. sc. Tajana Pleše i dr. sc. Martina Ivanuš. Cilj grupe *Skills, Training and Knowledge Transfer: traditional and emerging heritage professions* je izgradnja kapaciteta za profesionalce iz područja baštine, a fokus joj je na prijenosu tradicionalnih vještina i znanja te uvođenje novih zanimanja u kontekstu današnjeg digitalnog doba. Cilj grupe *Sustainable Cultural Tourism* je utvrđivanje modela za stvaranje europske turističke ponude utemeljene na materijalnoj i nematerijalnoj kulturnoj baštini kao konkurentnom čimbeniku kako bi za privlačenje novih oblika održivog turizma.

Rezultat grupa bit će priručnici s dobrim praksama i preporukama za kreatore politika EU, a bit će predstavljani krajem Europske godine kulturne baštine 2018. godine.

30. generalna skupština ICCROM-a

U Rimu je od 29. studenog do 1. prosinca 2017. godine održana 30. generalna skupština ICCROM-a (International Centre for the Study of the Preservation and Restoration of Cultural Property). Na Skupštini, koja je okupila predstavnike 136 država i brojnih partnerskih ustanova i organizacija, a uključila je i izbor novog generalnog direktora ICCROM-a te raspravu o problematici ratnih šteta na Bliskom Istoku, sudjelovala je uz Miljenka Domijana, savjetnika ministrice kulture, i voditeljica Odsjeka za školovanje, stručno usavršavanje i međunarodnu suradnju Iskra Karniš Vidović.

Tijekom boravka u Rimu, održano je 1. prosinca i predavanje na Sveučilištu Sapienza o ratnim štetama u Hrvatskoj tijekom Domovinskog rata s posebnim naglaskom na poslijeratnoj obnovi i povratu umjetnina.

Međunarodni projekti koji se financiraju iz fondova EU – prijava i provedba

Provedba

Program Europske Unije Kreativna Europa

TrArS – Tracing the Art of the Straub Family (*Tragom umjetnosti obitelji Straub*)

Hrvatski restauratorski zavod vodeći je partner u projektu u kojem sudjeluju Bayerisches Landesamt für Denkmalpflege München, Universität Graz, Zavod Republike Slovenije za varstvo kulturne dediščine Slovenije i Univerza v Ljubljani. Projekt traje 30 mjeseci, od 1. lipnja 2017. do 30. studenog 2019. godine. Ukupna je vrijednost projekta 425.141 euro, a udio Zavoda iznosi 123.055 eura, pri čemu Izvršna agencija za obrazovanje, audiovizualnu i kulturnu politiku Europske komisije (Program Kreativna Europa) osigurava 60 % sredstava.

Tijekom 2017. godine potpisani su ugovori o suradnji partnera, formirana je radna skupina i u rujnu organiziran početni partnerski sastanak u Zagrebu, predstavnici vodećeg partnera (Zavod) sudjelovali su na savjetovanju za voditelje i administratore o provedbi i izvještavanju u okviru Programa Kreativna Europa u Bruxellesu. Predstavnici partnera obavili su dva terenska putovanja i pregled umjetnina obitelji Straub u Hrvatskoj i Sloveniji, izrađena je internetska stranica projekta i započela je priprema baze podataka.



Predstavnici partnerskih ustanova projekta TrArS na Trškom vrhu, fotografija: D. Lončar, 2017.

Interreg V-A Hrvatska – Slovenija**CLAUSTRA+ Prekogranična destinacija kulturnog i zelenog turizma Claustra Alpium Iuliarum**

Projekt CLAUSTRA+ nastavak je uspješno završenog projekta *Claustra – Kameni branici Rimskog carstva* (2014. – 2015). Predviđeno trajanje projekta je 30 mjeseci, od 1. kolovoza 2017. do 31. siječnja 2020. godine. Projekt provode Zavod za varstvo kulturne dediščine Slovenije (vodeći partner), Zavod Ivana Cankarja za kulturo, šport in turizem Vrhnika, Narodni muzej Slovenije, Zavod Republike Slovenije za varstvo narave, Hrvatski restauratorski zavod, Primorsko-goranska županija, Pomorski i povijesni muzej Hrvatskog primorja Rijeka, Prirodoslovni muzej Rijeka i Turistička zajednica Kvarnera.

Ukupni je budžet projekta 1.779.988,15 eura, a udio Zavoda iznosi 237.648,63 eura, pri čemu Europski fond za regionalni razvoj (EFRR) osigurava 85 % sredstava.

Tijekom 2017. godine formirana je radna skupina, a djelatnici Zavoda sudjelovali su na dva partnerska i jednom stručnom sastanku. Josip Višnjić, Voditelj projekta sa Zавodske strane, održao je predavanje za javnost 19. rujna 2017. godine u Prezidu (u okviru Dana Claustre) te predavanje za stručnu i znanstvenu javnost u okviru stručnog skupa *Od prirodne do kulturne baštine – natura in minimis maxima* (u sklopu Dana europske baštine) u Zagrebu, 21. rujna 2017. godine. Istoga je dana održano i predstavljanje projekta CLAUSTRA+ i otvorena je putujuća izložba *Claustra – Skrivena baština starih Rimljana* koja je, u suradnji s Arheološkim muzejom u Zagrebu, bila postavljena u Galeriji Muzeja do 10. listopada 2017. godine. Do kraja 2017. godine djelatnici Zavoda sudjelovali su u arheološkim istraživanjima i izradi dokumentacije nalazišta Solin kod Kostrene te izradi programa radionice koja će biti održana na Principiju u Rijeci.

Interreg Central Europe

VirtualArch – Vizualizacijom do valorizacije - za bolje korištenje skrivene arheološke baštine Središnje Europe (Virtualize to valorize - for a better utilisation of hidden archaeological heritage in Central Europe)

Projekt je započeo u srpnju 2017. godine, a predviđeno je trajanje do lipnja 2020. godine. Cilj je projekta doprinijeti održivom korištenju i zaštiti nevidljivih i manje znanih arheoloških podvodnih i podzemnih nalazišta. U projektu, čiji ukupni budžet iznosi 2.093.771,25 eura, sudjeluje deset partnera iz Austrije, Poljske, Češke, Slovačke, Italije, Slovenije i Hrvatske pod vodstvom Landesamt für Archäologie Sachsen iz Dresdena. Hrvatski restauratorski zavod sudjeluje u projektu u svojstvu pridruženog partnera kao stručna i savjetodavna potpora Gradu Zadru.

Prijava**Interreg V-A Italija – Hrvatska**

MARANTA – Usklađivanje arheoloških i prirodnih bogatstava duž Jadrana (Matching Archaeological Resources and Nature Together along the Adriatic)

Cilj trogodišnjeg projekta promocija je ključnih promjena u upravljanju prirodnim i arheološkim zonama i parkovima, a projektni partneri su: Udruga općina *Pian del Bruscolo* (vodeći partner), Zavod za umjetničku, kulturnu i prirodnu baštinu regije Emilia-Romagna, Hrvatski restauratorski zavod te općine Campobasso, Andria, Svetvinčenat i Cerovlje.

Provedba projekata financiranih sredstvima Operativnog programa Konkurentnost i kohezija 2014. – 2020.

Hrvatski restauratorski zavod u ulozi partnera lokalnih samouprava sudjelovao je u pripremi šest projekata u natječaj za fond *Priprema i provedba integriranih razvojnih programa temeljenih na obnovi kulturne baštine* Europskog fonda za regionalni razvoj, za koji je nadležno tijelo Ministarstvo regionalnog razvoja i fondova Europske unije.

Skala – nova-kulturno-turistička destinacija u Komolcu, Dubrovnik (A kategorija)

Prijavitelj projekta u trajanju od 20 mjeseci je Adriatic Croatia International Club d.d. Projekt je započeo u ožujku 2017. godine. Krajem 2017. godine završene su projektne aktivnosti Zavoda koje uključuju izvedbu konzervatorsko-restauratorskih istraživanja na ljetnikovcu Sorokočević – Skala u Komolcu.

Ruralna poučna, kulturno-etnografska turistička atrakcija (B kategorija)

Prijavitelj projekta u trajanju od 36 mjeseci je Dubrovačko-neretvanska županija. Zavod je zadužen za opremanje priručnog laboratorija za konzervatorsko-restauratorska istraživanja u ljetnikovcu Stay, organiziranje dvije radionice za stručno usavršavanje restauratora, te prezentaciju provedenih konzervatorsko-restauratorskih radova. Tijekom godine završeni su građevinski radovi i uređen je laboratorij za konzervatorsko-restauratorska istraživanja.

Arheološki park Vižula (B kategorija)

Prijavitelj projekta u trajanju od 24 mjeseca je Općina Medulin. Uloga je Zavoda provedba podvodnih arheoloških istraživanja te sudjelovanje u uspostavi arheološkog parka. Provedba projekta započela je u svibnju, formiran je projektni tim, koji je sudjelovao na partnerskim sastancima, te su zaposlena dva arheologa koji rade na pripremi za nadolazeće radove.

Unaprjeđenje kontinentalnog turizma turističkom valorizacijom povijesno-kulturne baštine Grada Ludbrega (B kategorija)

Prijavitelj projekta u trajanju od 30 mjeseci je Grad Ludbreg. Uloga je Zavoda sudjelovanje u razvoju i provedbi obrazovnih i interpretativnih sadržaja u kulturi te provedba stručnog nadzora nad izvođenjem radova obnove građevina koje su nepokretno kulturno dobro. U kolovozu 2017. godine započela je provedba projekta, formiran je projektni tim, koji je sudjelovao na partnerskim sastancima, te se započelo sa stručnim savjetovanjem Prijavitelja projekta i partnera.

Školovanje i stručno usavršavanje

Stručno usavršavanje djelatnika Zavoda

Izvan programa interne edukacije, u organizaciji je Zavoda tijekom 2017. godine više djelatnika sudjelovalo u nekom obliku stručnog usavršavanja u Hrvatskoj ili u inozemstvu.

Izlaganja na skupovima i predstavljanje posterom održalo je 17 sudionika na 12 skupova, a 52 djelatnika sudjelovala su na 20 skupova, radionica ili seminara.

Organizacija skupova

Edukacijska i praktična radionica o drvu, Zagreb, 8. – 9. prosinca 2017.

U suradnji sa Šumarskim fakultetom Sveučilišta u Zagrebu osmišljena je i održana dvodnevna edukacijska i praktična radionica o submikroskopskim i mikroskopskim obilježjima drva te štetnicima i mikroorganizmima u drvu, oštećenjima drva koja uzrokuju, procjeni zdravosti drva, makroskopskoj identifikaciji i uporabnim svojstvima domaćih autohtonih vrsta. Na radionici je sudjelovalo 15 djelatnika Zavoda iz Zagreba, Rijeke, Juršića, Zadra i Ludbrega.

Vježbe suodlučivanja 2 – Preventivno konzerviranje izvan muzejskih ustanova, Zagreb, 22. veljače 2017.

Hrvatski restauratorski zavod organizirao je 22. veljače 2017. godine u Muzeju Mimara u Zagrebu *Vježbe suodlučivanja 2*. Na skupu konzervatora i konzervatora-restauratora, koji je bio posvećen temi preventivnog konzerviranja, tj. neizravnih akcija za usporavanje propadanja i prevenciju oštećenja kulturnih dobara izvan muzejskih ustanova, u povijesnim građevinama primarno druge namjene od čuvanja kulturnih dobara, koje često nemaju zaposlenog stručnog osoblja, održano je deset izlaganja uz sudjelovanje 105 sudionika (61 iz Zavoda, deset iz Uprave za zaštitu kulturne baštine Ministarstva kulture RH, 27 iz konzervatorskih odjela tri iz Gradskog zavoda za zaštitu spomenika kulture i prirode te četiri iz ostalih institucija).

IV. Savjetovanje SEE Mosaics: Prezentacija demontiranih mozaika na pokretnim podlogama, Pula, 3. – 6. listopada 2017.

U suradnji s Arheološkim muzejom Istre, Županijskom komorom Pula i Centralnim institutom za konzervaciju iz Beograda, Zavod je organizirao međunarodno savjetovanje stručnjaka za zaštitu mozaičke baštine jugoistočne Europe *IV. Savjetovanje SEE Mosaics: Prezentacija demontiranih mozaika na pokretnim podlogama*. Savjetovanje je ostvareno sredstvima Central European Initiative, Hrvatskog restauratorskog zavoda, Arheološkog muzeja Istre te tvrtki Kapitel d.o.o. i Vektra d.o.o.

Savjetovanje je okupilo 52 sudionika iz Austrije, Bosne i Hercegovine, Bugarske, Crne Gore, Francuske, Grčke, Hrvatske, Italije, Mađarske, Makedonije, SAD-a, Slovenije i Srbije, a predavači (njih 21) su predstavili suvremene tehnike i metode konzerviranja i restauriranja mozaika, s posebnim naglaskom na izazovima u zaštiti, očuvanju i prezentaciji demontiranih mozaika na pokretnim podlogama.

Stjecanje temeljnih i viših stručnih zvanja

Tijekom 2017. godine četiri su osobe ishodile potvrde o obavljenim radovima u Zavodu s ciljem prijave stručnog ispita.

Ministarstvo kulture RH provelo je nakon dvije godine stručni ispit te je temeljno stručno zvanje 2017. godine steklo troje djelatnika, a jedna je djelatnica na ispitu stekla više stručno zvanje.

Viša stručna zvanja dobilo je šestoro djelatnika, a izdano je i 14 potvrda o radovima obavljenim u Zavodu kandidatima čije su prijave još na razmatranju. Petero bivših polaznika stručnog osposobljavanja uz rad bez zasnivanja radnog odnosa (SOR) steklo je temeljno zvanje iz konzervatorsko-restauratorske djelatnosti te je jedan bivši polaznik položio stručni ispit iz područja zaštite na radu.

Djelatnici Zavoda angažirani su i kao mentori, ispitivači i članovi stručnih povjerenstava na stručnom ispitu te kao izvjestitelji u postupku dodjele viših stručnih zvanja u konzervatorsko-restauratorskoj djelatnosti što ga provodi Ministarstvo kulture RH.

Školovanje djelatnika Zavoda

Tijekom 2017. godine Martina Wolff Zubović stekla je akademski naziv doktora znanosti iz područja povijesti umjetnosti, a Dijana Nazor akademski naziv doktora umjetnosti iz područja znanosti o umjetnosti.

Suradnja sa srednjoškolskim i visokoškolskim ustanovama u Hrvatskoj – učenička i studentska praksa

U sklopu redovne djelatnosti Zavod surađuje s brojnim kulturnim, znanstvenim i obrazovnim ustanovama u Hrvatskoj. Valja istaknuti suradnju s fakultetima i akademijama na realizaciji prakse studenata konzerviranja i restauriranja umjetnina, te studenata povijesti umjetnosti i zaštite spomenika.

Restauratorski studiji

Tijekom 2017. godine Zavod je osigurao studentsku praksu za ukupno 15 studenata u restauratorskim odjelima Zavoda u Rijeci (1), Dubrovniku (7), Ludbregu (1), Zadru (2) i Zagrebu (4).

Ujedno su radionice Zavoda i Prirodoslovni laboratorij posjetili studenti i profesori Sveučilišta u Dubrovniku, Filozofskog fakulteta u Rijeci, Filozofskog fakulteta u Zadru i Tekstilno-tehnološkog fakulteta u Zagrebu.

Učenička praksa

Učenik Klesarske škole Pučišća obavio je tijekom srpnja 2017. godine naukovanje u trajanju od 80 sati u Odjelu za kamenu plastiku u Zagrebu.

Suradnja s visokoškolskim ustanovama iz inozemstva – studentska praksa

U Restauratorskom odjelu Split od 31. listopada 2016. do 31. ožujka 2017. šestomjesečnu praksu obavila je studentica Državne akademije likovnih umjetnosti iz Stuttgarta (Njemačka).

U Restauratorskom odjelu Dubrovnik dvomjesečnu su studentsku praksu obavile studentica Sveučilišta u Antwerpenu (Belgija) i dvije studentice sa sveučilišta u Metropoli (Finska), dok je studentica likovne akademije iz Rige (Latvija) obavila petomjesečnu studentsku praksu u restauratorskim odjelima u Zagrebu i Dubrovniku.

Članstvo Hrvatskog restauratorskog zavoda i njegovih djelatnika

U 2017. Hrvatski restauratorski zavod bio je učlanjen ili je podupirao rad sljedećih organizacija:

IIC – International Institute for Conservation of Historic and Artistic Works

ICOMOS – International Council on Monuments and Sites

ICOM – International Council of Museums

ICON – Institute of Conservation

IADA – Internationale Arbeitsgemeinschaft der Archiv-, Bibliotheks- und Graphik- Restauratoren

CIETA – Centre international d'étude des textiles anciens

Pojedinačne članarine uplaćene su Hrvatskoj komori arhitekata, Hrvatskoj udruzi za zdravo radno mjesto i Hrvatskoj udruzi za zaštitu zdravlja i sigurnosti na radu.

Programi i aktivnosti stručnog usavršavanja i školovanja ostvareni su sredstvima Zavoda, Ministarstva kulture RH, Central Europe Initiative, Arheološkog muzeja Istre te iz donacija.

Publicistička i izložbena djelatnost

Publikacije

Portal

U osmom broju časopisa *Portal*, godišnjoj znanstveno-stručnoj publikaciji Hrvatskoga restauratorskog zavoda, objavljenoj u prosincu 2017. godine, okupljeno je 11 tekstova posvećenih temama iz zaštite kulturne baštine (sedam izvornih znanstvenih radova i četiri pregledna rada). Deset radova objavljeno je na hrvatskom i jedan na engleskom jeziku. Uz članke, godišnjaku je na CD-u priložen i katalog radova Zavoda iz 2016. godine s 248 kataloških jedinica.

Osmi broj Portala ostvaren je sredstvima Ministarstva znanosti i obrazovanja RH, Zaklade Hrvatske akademije znanosti i umjetnosti i Hrvatskog restauratorskog Zavoda.



Javni kultovi ikona u Dalmaciji, dr. sc. Zoraida Staničić

Autorica knjige dr. sc. Zoraida Staničić obradila je korpus ikona u Dalmaciji nastalih od 13. do 19. stoljeća i znanstveno interpretirala njihovu ulogu u vjerskom i kulturnom životu. Riječ je o svetim slikama „visokog statusa čašćenja“ koje su služile kao materijalna uporišta osobnom i javnom vjerskom životu kroz duga stoljeća srednjeg vijeka, a kao najdragocjeniji simboli svake zajednice, ikone postaju još važnije u vrijeme obnove katoličke Crkve nakon Tridentskog koncila. Nakladnici knjige su Književni krug Split i Hrvatski restauratorski zavod, a urednik akademik Nenad Cambi.

Arhitektura vlasti i suda: vijećnice, lože i kneževе palače u Dalmaciji od 15. do 18. stoljeća, dr. sc. Krasanka Majer Jurišić

U nakladi Hrvatskog restauratorskog zavoda i Društva povjesničara umjetnosti Hrvatske objavljena je knjiga *Arhitektura vlasti i suda: vijećnice, lože i kneževе palače u Dalmaciji od 15. do 18. stoljeća* autorice dr. sc. Krasanke Majer Jurišić. U knjizi su predstavljeni rezultati opsežnog i analitičkog istraživanja vijećnica, loža i kneževih palača Dalmacije (Cres, Krk, Rab, Pag, Šibenik, Zadar, Split, Trogir, Hvar i Korčula) u vrijeme mletačke uprave te njihova vrednovanja. Knjigu je uredila dr. sc. Nada Grujić, a financirana je sredstvima Ministarstva znanosti i obrazovanja RH, Ministarstva kulture RH, Zaklade HAZU i Zavoda.

Izložbe i izložbeni katalogi

Izložba *Tihi svjedoci vjere, baštine i raskoši. Crkva sv. Nikole biskupa u Žumberku* – konzervatorsko-restauratorski radovi, Arheološki muzej u Zagrebu, 21. ožujka – 30. travnja 2017., Gradski muzej Karlovac, 6. - 28. rujna 2017. i Gradski muzej i galerija Jastrebarsko, 9. listopada – 15. studenog 2017.

Izložba, koja je ostvarena u organizaciji Arheološkog muzeja u Zagrebu i Hrvatskog restauratorskog zavoda, rezultat je višegodišnjih konzervatorsko-restauratorskih istraživanja koje Zavod provodi na srednjovjekovnoj crkvi sv. Nikole biskupa u Žumberku i okolnom groblju koje je bilo u funkciji od 14. do 18. stoljeća. Arhivska i povijesna istraživanja upotpunila su otkrića vezana uz arhitekturu crkve te njezine faze i opremu, a arheološka istraživanja grobova i kosturnice pružila su vrijedna saznanja o običajima nekadašnjeg žumberačkog stanovništvu vezani uz život i smrt te posebno bogatu i jaku pobožnost. Strpljivim i zahtjevnim radovima, rekonstruirana je i plemićka nošnja 17. stoljeća, a prsluk i cipele plemkinje iz Žumberka prvi su put predstavljeni javnosti. Uz izložbu je tiskan i katalog.

Izložba autorice doc. dr. sc. Ane Azinović Bebek, prvotno je bila postavljena u ožujku i travnju u Zagrebu, potom je u rujnu 2017. godine predstavljena karlovačkoj publici s obzirom na to da neki od ljepših izložaka pripadaju razdoblju u kojem je Žumberak bio dijelom Karlovačkog generalata, a u listopadu i studenom bila je postavljena u Jastrebarskom.

Katalog izložbe *Tihi svjedoci vjere, baštine i raskoši. Crkva sv. Nikole biskupa u Žumberku, konzervatorsko-restauratorski radovi*, doc. dr. sc. Ana Azinović Bebek (ur.)

Knjiga, objavljena uz istoimenu izložbu postavljenu u Arheološkom muzeju u Zagrebu, predstavlja rezultate interdisciplinarnih istraživanja crkve sv. Nikole biskupa u Žumberku, koje je Hrvatski restauratorski zavod u suradnji s brojnim institucijama provodio u razdoblju od 2004. do 2016. godine. Knjigu je uredila doc. dr. sc. Ana Azinović Bebek, a nakladnik je Hrvatski restauratorski zavod.



Stručno vodstvo doc. dr. sc. Ane Azinović Bebek na izložbi *Tihi svjedoci vjere, baštine i raskoši* u Karlovcu. Fotografija: O. Budimir, 2017.

Izložba Sv. Križ: gradina kroz vrijeme, Završje, Kulturni centar, 30. travnja – 15. listopada 2017.

Izložba je ostvarena u suradnji s Općinom Grožnjan i prikazala je rezultate višegodišnjih arheoloških istraživanja višeslojnog lokaliteta Sveti Križ kod sela Čirkoti blizu Završja u Istri, koja Hrvatski restauratorski zavod provodi od 2011. godine.

17. susreti konzervatora-restauratora, Ljubljana, Slovenija, 9. svibnja 2017.

Hrvatski restauratorski zavod je na 17. susretima konzervatora-restauratora u Ljubljani, u organizaciji Udruženja muzeja Slovenije, Društva restauratora Slovenije i Narodne galerije, predstavljalo petero djelatnika s pet postera.

Izložba radova Restauratorskog centra Ludbreg, 18. svibnja 2017.

U sklopu događanja povodom Međunarodnog dana muzeja 18. svibnja 2017. godine je u Muzeju grada Bjelovara postavljena izložba plakata o provedenim konzervatorsko-restauratorskim radovima u Restauratorskom centru Ludbreg Hrvatskoga restauratorskog zavoda. Predstavljani su najvažniji konzervatorsko-restauratorski radovi na ratom ugroženoj baštini – osamdesetak oltarnih cjelina iz 17. i 18. stoljeća iz ratom zahvaćenih područja, ali i rad na umjetninama iz crkvenih i muzejskih zbirki kontinentalne Hrvatske.

Izložba Zlatne niti – restaurirani tekstilni predmeti riznice zagrebačke katedrale, Domitrovićeva kula, Zagreb, 18. rujna – 31. listopada 2017.

Izložba je iznikla iz višegodišnje suradnje Zagrebačke nadbiskupije s Hrvatskim restauratorskim zavodom na zaštiti tekstilnih predmeta iznimne vrijednosti iz fundusa zagrebačke riznice. Od liturgijskoga ruha predstavljen je izbor restauriranih predmeta: barokna kazula biskupa Stjepana Selišćevića, raskošna dalmatika biskupa Aleksandra Ignacija Mikulića iz 17. stoljeća te čipka s vezenim grbovima biskupa Martina Borkovića i njegova nasljednika Aleksandra Mikulića. Izložena su i dva primjera izuzetnog tkalačkog umijeća iz ciklusa od šest tapiserija koje je sredinom 18. stoljeća carica Marija Terezija darovala Zagrebačkoj biskupiji, biskupu Franji Thauszyju. Radi se o dvije tapiserije *Srpanj – kolovoz* i *Siječanj – veljača*, koje su 1710. godine izrađene za dvor lotarinških vojvoda u Nancyju prema nacrtu bolonjskoga umjetnika Francesca Gallija Bibiene,

Promotivna događanja

Noć muzeja, 27. siječnja 2017.

Hrvatski restauratorski zavod uključio se u program Noći muzeja 27. siječnja u Gradskom muzeju u Čazmi, predavanjem o konzervatorsko-restauratorskim radovima na baroknim oltarima Poklonstva kraljeva i Blažene Djevice Marije iz crkve sv. Marije Magdalene.

Dan otvorenih vrata, 27. travnja 2017.

Hrvatski restauratorski zavod tradicionalno u proljeće organizira Dan otvorenih vrata. Odjeli od Dubrovnika do Ludbrega otvorili su svoja vrata za javnost 27. travnja 2017. godine te upriličili brojne sadržaje za sve dobne skupine posjetitelja: predavanja, obilaske restauratorskih ateljea, projekcije filmova, kreativne radionice za djecu te pokazne radionice za odrasle. Zavod je toga dana obišlo nekoliko stotina posjetitelja, a na dječjim je radionicama sudjelovalo oko 400 djece vrtičke i osnovnoškolske dobi.

Obilježavanje 10. godišnjice Restauratorskog odjela u Rijeci i prezentacija projekata Hrvatskog restauratorskog zavoda, Rijeka, 24. – 25. svibnja 2017.

Povodom 10. obljetnice djelovanja Restauratorskog odjela Rijeka predstavljeni su najvažniji projekti obnove kulturne baštine koje su izveli stručnjaci Zavoda u gradu Rijeci. Program je održan u prostorima Restauratorskog odjela Rijeka, a obuhvatio je brojne radionice za posjetitelje (Mali restauratori, Mali arheolozi, Radionica izrade mozaika, Radionica izrade kamenih reljefa), te Polikliniku za umjetnine – savjetovalište o pravilnom načinu brige i održavanja umjetnina i vrijednih predmeta u privatnom vlasništvu.

Predstavljanje završenih konzervatorsko-restauratorskih radova na oltaru u crkvi u Bašćanskoj Dragi, 30. svibnja 2017.

Povodom završetka dugogodišnjih konzervatorsko-restauratorskih radova na drvenom polikromiranom oltaru Pohođenja Blažene Djevice Marije svetoj Elizabeti iz 17. stoljeća iz župne crkve, održano je u Dragi Bašćanskoj prigodno predstavljanje radova i tiskan je deplijan.

Dani europske baštine, rujan – listopad 2017.

U okviru obilježavanja Dana europske baštine Zavod je, u koordinaciji s Ministarstvom kulture RH, tijekom rujna i listopada 2017. godine pripremio program aktivnosti na temu *Baština i priroda – krajolik mogućnosti*.

Zagreb, 21. rujna

Stručni skup *Od prirodne do kulturne baštine – natura in minimis maxima*, Muzej Mimara

Program skupa obuhvatio je osam predavanja kojima su predstavljeni odabrani programi zaštite i očuvanja arheološke, nepokretne i pokretne baštine, koji su od osnovnih sastavnica do najšireg pojma kulturnog krajolika neraskidivo povezani s onom prirodnom (Hortikulturno rješenje dvorca Eltz u Vukovaru; Dvorac i perivoj Opeka; Ladanje u Trstenom: spomenik arhitekture i prirode; „Ozelenjene“ zaštitne krune; *Claustra Alpium lularum* – obrambene strukture i kraški krajolik u službi obrane Rimskog Carstva; Arheološki park Vižula; Drvo kao materijal za izradu umjetnina i umjetničkih predmeta, oštećenja i štetnici; te Restauriranje slika na drvenom nosiocu).

Predstavljanje knjige dr. sc. Zoraide Staničić *Javni kultovi ikona u Dalmaciji* u nakladi Književnog kruga Split i Hrvatskog restauratorskog zavoda.

Predstavljanje projekta *Prekogranična destinacija zelenog i kulturnog turizma Claustra Alpium lularum – CLAUSTRA+* i otvorenje izložbe *Claustra – Skrivena baština starih Rimljana*, Galerija Arheološkog muzeja u Zagrebu (21. rujna – 10. listopada 2017.). U organizaciji Hrvatskog restauratorskog zavoda i Arheološkog muzeja u Zagrebu postavljena je u Galeriji Muzeja putujuća izložba *Claustra – Skrivena ostavština starih Rimljana* (autori: Jure Kusetić i Tina Lah, Narodni muzej Slovenije). Izložba predstavlja rezultate projekta *Claustra – Kameni branici Rimskoga Carstva* (2014. – 2015.), uspješno realiziranoga u sklopu Programa europske teritorijalne suradnje OP Slovenija – Hrvatska 2007. – 2013. Tijekom otvorenja izložbe predstavljen je i novi projekt *Prekogranična destinacija zelenog i kulturnog turizma Claustra Alpium lularum – CLAUSTRA+* koji je započeo 1. kolovoza 2017. godine pod vodstvom Zavoda za varstvo kulturne dediščine Slovenije u okviru OP Interreg V-A Slovenija-Hrvatska 2014. – 2020.

Zadar, 27. rujna

Predavanje Jadranke Baković pod naslovom *Restauriranje poliptiha sv. Martina Vittorea Carpaccia iz zadarske katedrale* održano je 27. rujna u Kneževoj palači u Zadru. Predavanje je posvećeno rezultatima konzervatorsko-restauratorskih istraživanja i radova na poliptihu te proučavanja pisanih i fotografskih podataka o prethodnim intervencijama i burnoj prošlosti poliptiha sv. Martina, što ga je od velikog renesansnog slikara Vittorea Carpaccia naručio zadarski kanonik Martin Mladošić potkraj 15. stoljeća.

Šibenik, 4. listopada

Predavanje Čuvar kanala sv. Ante – *dodir s prirodom, istraživanje i obnova tvrđave sv. Nikole* organizirano je u suradnji s JU Priroda Šibensko-kninske županije i Konzervatorskim odjelom u Šibeniku (Ministarstvo kulture Republike Hrvatske). Predavanje o tvrđavi sv. Nikole u kontekstu mletačkog fortifikacijskog graditeljstva 16. stoljeća, uz prezentaciju rezultata sustavnih povijesnih, arhivskih i konzervatorsko-restauratorskih istraživanja te konzervatorsko-tehničke dokumentacije izrađene za potrebe njene obnove, održali su mr. sc. Anita Babačić Ajduk, dr. sc. Ivo Glavaš i Ana Škevin Mikulandra u Gradskoj knjižnici „Juraj Šižgorić“.

Pula, 3. – 6. listopada 2017.

IV. Savjetovanje SEE Mosaics *Prezentacija demontiranih mozaika na pokretnim podlogama*, Pula, 3. – 6. listopada 2017.

Restauratori u zajednici, Gotalovec, 10. studenog 2017.

U sklopu programa *Restauratori u zajednici*, povodom konzervatorsko-restauratorskih radova na oltaru sv. Marije Magdalene iz grobne kapele sv. Petra u crkvi sv. Marije Magdalene, održana je u Gotalovcu 10. studenog radionica za članove lokalne udruge *Gotali*.

Restauratorska blagdanska čestitka, Rijeka, Korzo, 22. prosinca 2016. – 12. siječnja 2017.

Hrvatski restauratorski zavod pridružio se čestitkama za nadolazeće blagdane građanima i posjetiteljima Rijeke. Na riječkome Korzu od 22. prosinca 2016. do 12. siječnja 2017. postavljena je izložba dvadesetak plakata s prikazom umjetnina restauriranih u riječkome odjelu Hrvatskog restauratorskog zavoda. Sredstva za organizaciju izložbe na otvorenome osigurali su Grad Rijeka i Zavod.

Predstavljanje završenih konzervatorsko-restauratorskih radova na slici Carla Maratta Papa Leo I. Veliki i Atila iz Strossmayerove galerije starih majstora HAZU, 23. studenog 2017.

U Knjižnici HAZU održano je 23. studenog 2017. godine svečano predstavljanje restaurirane slike *Susret pape Lava I. Velikog s Atilom* iz fundusa Strossmayerove galerije starih majstora.

Nagrade i nominacije

Nagrada Europske unije za kulturnu baštinu / Nagrada Europa Nostra 2017. u kategoriji Zaštita dodijeljena za obnovu kapele sv. Martina u Starom Brodu i u kategoriji Predana služba g. Ferdinandu Mederu

Europska komisija i organizacija Europa Nostra objavile su 5. travnja 2017. godine dobitnike Nagrade Europske unije za kulturnu baštinu / Nagrade *Europa Nostra* za 2017. godinu, najvišeg europskog priznanja na polju kulturne baštine. Zbog iznimnih postignuća u očuvanju, istraživanju, predanom radu, obrazovanju, usavršavanju i podizanju svijesti nagrađeno je ukupno 29 projekata i pojedinaca iz 18 zemalja, a među njima i dva izuzetna postignuća iz Hrvatske: u kategoriji zaštite baštine kapela sv. Martina u Starom Brodu, a u kategoriji predanog rada povjesničar umjetnosti Ferdinand Meder.

Na svečanoj dodjeli Nagrada Europske unije za kulturnu baštinu u 2017. godini / Nagrade Europe Nostre održanoj 15. svibnja u finskom gradu Turku proglašeno je sedam Grand Prix dobitnika i nagrada publike, te su dodijeljene nagrade pobjedničkim projektima. Nagradu za projekt obnove kapele sv. Martina u Starom Brodu primila je dr. sc. Tajana Pleše, ravnateljica Zavoda. Velika nagrada u kategoriji predane službe dodijeljena je bivšem dugogodišnjem ravnatelju i predsjedniku Upravnog vijeća Hrvatskog restauratorskog zavoda gospodinu Ferdinandu Mederu.

Povodom dodjele Nagrade, održana je 22. svibnja 2017. godine u Starom Brodu ispred kapele sv. Martina svečanost kojoj su prisustvovali izvršni potpredsjednik organizacije Europa Nostra John Sell, voditelj predstavništva Europske komisije u Hrvatskoj Nj. E. dr. sc. Branko Baričević, izaslanik predsjednika Vlade RH i pomoćnik ministric



Predstavljanje Nagrade EU za kulturnu baštinu / Nagrade Europa Nostra dodijeljene za obnovu kapele sv. Martina u Starom Brodu. Fotografija: G. Tomljenović, 2017.

kulture Davor Trupković, župan Sisačko-moslavačke županije Ivo Žinić, načelnik Općine Lekenik Ivica Perović i sisački biskup mons. Vlado Košić te brojni mještani Općine Lekenik, predstavnici župa Sisačke županije i brojne kolege. Ispred kapele sv. Martina otkrivena je plaketa Nagrade koja će biti trajno smještena u interijeru, a ispred nje je postavljena informativna ploča s najvažnijim podacima o povijesti kapele, njezinoj obnovi i Nagradi.

Istoga je dana u večernjim satima u Hrvatskom državnom arhivu održano svečano predstavljanje nagrade u kategoriji predanog rada i Grand Prix-a uručenih g. Ferdinandu Mederu. Nakon prigodnih govora predsjednika Hrvatskog vijeća za kulturna dobra Miljenka Domijana, ravnateljice Hrvatskog restauratorskog zavoda dr. sc. Tajane Pleše, državnog tajnika Ministarstva kulture i posebnog izaslanika predsjednika Vlade Krešimira Partla, nagradu su predstavili Nj. E. dr. sc. Branko Baričević, voditelj Predstavništva Europske komisije u RH i izvršni potpredsjednik Europe Nostre John Sell.

Sudjelovanje predstavnika Zavoda na svečanoj dodjeli nagrade i organizaciju lokalnih svečanosti financirali su Ministarstvo kulture RH i Zavod, uz potporu Općine Lekenik i Sisačko-moslavačke županije.

Nominacija za Nagradu EU za kulturnu baštinu / Nagradu Europa Nostra 2018.

Hrvatski restauratorski zavod nominirao je u rujnu 2017. godine u kategoriji *Istraživanje* projekt *Renesansni mikrokozmos: Poliptih sv. Martina Vittorea Carpaccia* kojim su obuhvaćena opsežna dugogodišnja konzervatorsko-restauratorskih istraživanja i radovi, ostvareni pod vodstvom konzervatorice savjetnice Jadranke Baković.

Mrežne stranice Zavoda i društvene mreže

Mrežne stranice Hrvatskoga restauratorskog zavoda dostupne su na adresi www.h-r-z.hr. Tijekom 2017. godine objavljeno je ukupno 306 članaka na hrvatskom te 19 članaka na engleskom jeziku.

Facebook profil Hrvatskoga restauratorskog zavoda nalazi se na mrežnoj adresi: <https://www.facebook.com/hrvatski.restauratorski.zavod?fref=ts>.

Programi i aktivnosti promotivne i publicističke djelatnosti ostvareni su sredstvima Zavoda, Ministarstva kulture RH, Ministarstva znanosti i obrazovanja RH, Grada Rijeka, Zaklade HAZU, Općine Grožnjan, Općine Baška, organizacije Europa Nostra, Općine Lekenik i Sisačko-moslavačke županije.

Suradnja u projektima znanstveno-istraživačkih ustanova

Filozofskim fakultet u Rijeci

Hrvatski restauratorski zavod partner je Filozofskom fakultetu Sveučilišta u Rijeci na projektu "ET TIBI DABO: naručitelji i donatori umjetnina u Istri, Hrvatskom primorju i sjevernoj Dalmaciji od 1300. do 1800. godine". Projekt, u trajanju od 20. ožujka 2017. do 20. ožujka 2021. godine, financira Hrvatske zaklada za znanost.

Tijekom 2017. godine djelatnici Zavoda dr. sc. Krasanka Majer Jurišić, dr. sc. Petar Puhmajer i Josip Višnjić sudjelovali su na inicijalnom sastanku projekta u ožujku 2017. godine, na znanstvenoj radionici u organizaciji Filozofskog fakulteta u Rijeci 17. – 18. studenog 2017. izlaganjima o Andriji I. Kršanskom i kršanskoj utvrđi, naručiteljima i izgradnji stambenih kuća i palača u Bakru 18. i početka 19. stoljeća i ulozi naručitelja u Rabu u 15. i 16. stoljeću te objavili znanstvene članke u e-zborniku skupa. Održali su izlaganja na skupovima u Ksiazu u Poljskoj (15. Međunarodna konferencija *Castrum Bene*) i u Splitu (Međunarodni znanstveni skup Thomas Graham Jackson u Istri i Dalmaciji) te objavili dva znanstvena članka i pripremili materijal za objavu u Maloj biblioteci Godišnjaka zaštite spomenik kulture Hrvatske (u tisku).

Institut za povijest umjetnosti

U okviru projekta Instituta za povijest umjetnosti i Hrvatskog restauratorskog zavoda *Zaboravljena baština: drveni oltari u Istri*, 9. rujna 2017. godine lokalnoj su zajednici predstavljeni konzervatorsko-restauratorski radovi na oltaru Krunidbe Bogorodičine u crkvi Gospe Karmelske u Vodnjanu. Uz prezentacije crkvene slikarske i kiparske baštine, održana je i radionica za sudionike o povijesnim tehnikama pozlate i restauratorskim postupcima na polikromnim drvenim oltarima.

Suradnja se ostvaruje i u okviru projekta *Likovna umjetnost i komunikacija moći u razdoblju ranoga novog vijeka (1450. – 1800.): povijesne hrvatske regije na razmeđu Srednje Europe i Mediterana – VACOP* na kojem sudjeluje doc. dr. sc. Višnja Bralić, znanstvena savjetnica.

Arheološki muzej u Zagrebu

U okviru znanstveno-stručne suradnje s Arheološkim muzejom u Zagrebu, u Muzeju je tijekom 2017. godine održano pet izlaganja djelatnika Zavoda, dva predavanja arheologa Sveučilišta u Grazu te je organizirana izložba *Tihi svjedoci vjere, baštine i raskoši. Crkva sv. Nikole biskupa u Žumberku – konzervatorsko-restauratorski radovi* (21. ožujka – 30. travnja 2017.).

Strossmayerova galerija starih majstora Hrvatske akademija znanosti i umjetnosti

Hrvatski restauratorski zavod sudjeluje kao pridruženi partner u projektu TransCultAA – *Transfer of Cultural Objects in the Alpe Adria Region in the 20th Century* u sklopu programa HERA – *Humanities in the European Research Area*. Projekt vodi Zentralinstitut für Kunstgeschichte iz Münchena, a ostali su partneri Università degli studi di Udine, Institut za povijest umjetnosti Slovenske akademije znanosti i umjetnosti i Hrvatska akademija znanosti i umjetnosti, kao institucionalni nositelj hrvatskog dijela projekta.

Suradnja se odvijala i u okviru projekta *Kopije Rafeolovih vatikanskih fresaka u Strossmayerovoj galeriji – istraživanje podrijetla i (re)valorizacija atribucije Carlu Maratti* koji financira Zaklada HAZU. Na oba projekta kao suradnica sudjeluje i doc. dr. sc. Višnja Bralić, znanstvena savjetnica.

Institut za fiziku

Hrvatski restauratorski zavod partner je Institutu za fiziku u projektu PlasmaArt – *Plazma mlaz za konzervaciju-restauraciju drvenih umjetnina*. Projekt se financira donacijom Zaklade Adris u okviru programa *Znanje i otkrića*, a cilj mu je razviti plazmeni mlaz za površinski i dubinski tretman umjetnina izrađenih od drva (odstranjivanje atmosfere nečistoće s površine umjetnine, sterilizacija površina od mikroorganizama, skidanje preslika/naknadnih intervencija na slikanom sloju i dezinfekcija). Tijekom 2017. godine Zavod je izradio pločice za testiranje djelovanja plazmenog mlaza i provedeno je testiranje uz stratigrafsku analizu uzoraka te su dokazani pozitivni učinci na probama uklanjanja gljiva. Predviđeno trajanje projekta je do ožujka 2018. godine.

Povrat kulturnih dobara iz Republike Srbije

Ravnateljica Zavoda dr. sc. Tajana Pleše i voditeljica Odjela za drvenu polikromnu skulpturu dr. sc. Ksenija Škarić članice su međudržavnog Povjerenstva za povrat kulturnih dobara Republike Hrvatske i Republike Srbije. Tijekom 2017. godine sudjelovale u radu Povjerenstva na dva sastanka (4. i 5. travnja u Konzervatorskom odjelu u Požegi i u Vladičanskom dvoru u Pakracu te 12. listopada 2017. godine u Pokrajinskom zavodu za zaštitu spomenika kulture u Petrovaradinu).



PREGLED PROGRAMA RADA

Realizacija prema vrstama kulturne baštine

Programska djelatnost financirana sredstvima Ministarstva kulture RH u 2017. godini.

SLUŽBA ZA ARHEOLOŠKU BAŠTINU

- ukupno prijavljena sredstva potrebna za realizaciju 6.014.743,00 kn

- sredstva odobrena za realizaciju 2.657.000,00 kn

ŽUPANIJA	KULTURNO DOBRO	ODOBRENA SREDSTVA
Bjelovarsko-bilogorska	Podgarić, Garić-grad (mala kula)	100.000,00
	Pavlin Kloštar (Streza), pavlinski samostan Svih svetih	81.000,00
	Bijela (Sirač), benediktinski samostan sv. Margarete	90.000,00
Dubrovačko-neretvanska	Dubrovačko podmorje	90.000,00
	o. Mljet, Pličina Sv. Pavao, brodolom	150.000,00
Istarska	Paz, kaštel Paz	200.000,00
	Rovinj, Turnina, srednjovjekovna kula	300.000,00
	Labin, crkva sv. Justa	69.000,00
	Žminj, kaštel Žminj	35.000,00
Karlovačka	Barilović, Stari grad Barilović	45.000,00
	Generalski Stol, arheološko nalazište Crkvišće – Bukovlje	92.000,00
	Karlovac, Kamensko, rimski brodolom	50.000,00
Ličko-senjska	Brinje, plemićki grad Sokolac, palas	60.000,00
Međimurska	Nedelišće, arheološko nalazište Črečan	30.000,00
	Sveti Martin na Muri, arheološka zona naselja	40.000,00
	Šenkovec, arheološko nalazište Čestinka	40.000,00
	Turčišće, arheološki park Turčišće – Goričan	80.000,00
Osječko-baranjska	Gorjani, arheološka topografija srednjovjekovnih Gorjana	50.000,00
Primorsko-goranska	Grižane (Vinodol), kaštel Grižane	25.000,00
	Novi Vinodolski, utvrda Lopar	35.000,00
	Rijeka, kasnoantički obrambeni sustav <i>Clastra Alpia Iuliarum</i>	60.000,00
Sisačko-moslavačka	Bojna, Brekinjova Kosa	200.000,00
	Sisak, Željeznički kolodvor, arheološko drvo	80.000,00
	Velika Ludina, Stari grad Jelengrad, keramički i željezni nalazi	30.000,00
Splitsko-dalmatinska	o. Vis, Labotovo, srednjovjekovni brodolom	60.000,00
	Splitsko-dalmatinska županija, podmorje	100.000,00
	o. Vis, Viška uvala, novovjekovni brodolom	100.000,00
	Akvatorij Palagurže, pličina Pupak	50.000,00
Šibensko-kninska	Šibensko-kninska županija, podmorje	70.000,00
Varaždinska	Jalžabet, Kelemen, rimska bačva	50.000,00
Virovitičko-podravska	Zvonimirovo, Veliko polje, starohrvatsko i keltsko groblje, pokretni nalazi	90.000,00
Vukovarsko-srijemska	Ilok, Citadela, metalni nalazi	50.000,00
Zagrebačka	Okešinec, Sipčina, arheološko nalazište	25.000,00
	Žumberak, crkva sv. Nikole biskupa	30.000,00

SLUŽBA ZA NEPOKRETNU BAŠTINU

- ukupno prijavljena sredstva potrebna za realizaciju 25.612.013,00 kn

- sredstva odobrena za realizaciju 15.163.000,00 kn

ŽUPANIJA	KULTURNO DOBRO	ODOBRENA SREDSTVA
Bjelovarsko-bilogorska	Končanica, dvorac Dioš	80.000,00
	Podgarić, Garić-grad (velika kula)	500.000,00
Brodsko-posavska	Slavonski Brod, franjevački samostan i crkva	380.000,00
	Slavonski Brod, Tvrdča, kavalir	130.000,00
	Slavonski Brod, zgrada Gradskog magistrata	30.000,00
	Vrpolje, Spomen galerija Ivana Meštrovića, muzejska građa	15.000,00
Dubrovačko-neretvanska	Dubrovnik, Biskupska palača (bivša palača Sorkočević)	60.000,00
	Dubrovnik, Knežev dvor, sudnica	40.000,00
	Dubrovnik, katedrala Velike Gospe, riznica	100.000,00
	o. Korčula, Badija, dominikanski samostan i crkva	50.000,00
	o. Korčula, katedrala sv. Marka, ciborij	75.000,00
	o. Lopud, crkva Gospe od Šunja	60.000,00
	Ston, crkva sv. Mihajla	90.000,00
	o. Šipan, Suđurađ, dvojna crkva sv. Nikole i Đurđa	50.000,00
Grad Zagreb	Zagreb, rezidencijalni kompleks sa šumom na Pantovčaku	300.000,00
Istarska	Barban, arhitektonski sklop crkve sv. Nikole, palače Lordan, Velikih i Malih vrata i kule	300.000,00
	Beram, crkva sv. Marije na Škrilinah	120.000,00
	Buzet, crkva sv. Jurja	300.000,00
	Pazin, ž. c. sv. Nikole	190.000,00
	Pula, katedrala Uznesenja Marijina	150.000,00
	Pula, područje topničke bitnice i skupine objekata Fižela	100.000,00
	Rovinj, ž. c. sv. Jurja i Eufemije, oltari sv. Mihovila i Gospe Karmelske	150.000,00
	Svetvinčenat, crkva sv. Vincenta	100.000,00
	Umag, arheološko nalazište Katoro	140.000,00
	Vodnjan, crkva sv. Katarine	50.000,00
Karlovačka	Barilović, Stari grad Barilović	100.000,00
	Lipnik, ž. c. sv. Ilije proroka	100.000,00
Koprivničko-križevačka	Kalnik, crkva sv. Brcka	45.000,00
	Koprivnički Ivanec, crkva sv. Ivana Krstitelja	500.000,00
	Križevci, crkva Sv. Križa, barokni oltar Sv. Križa	100.000,00
	Križevci, grkokatolička katedrala Sv. Trojice	90.000,00
	Kuzminec, crkva sv. Kuzme i Damjana	130.000,00

Krapinsko-zagorska	Belec, crkva sv. Jurja	300.000,00
	Gorjani Sutinski, Očura, kapela sv. Jakova	57.000,00
	Hum Košnički, dvor Veliki Tabor	2.524.000,00
	Ivanić Miljanski, crkva sv. Ivana Krstitelja	20.000,00
	Konjščina, crkva sv. Dominika	23.000,00
	Krapina, franjevački samostan s crkvom	30.000,00
	Martinščina, kapela sv. Martina	130.000,00
	Popovec, dvorac Kulmer (Velika Vas)	40.000,00
	Pregrada, Kostelgrad	250.000,00
	Trški Vrh, crkva sv. Marije Jeruzalemske	400.000,00
Ličko-senjska	Brinje, plemićki grad Sokolac, ulazna Frankopanska kula	300.000,00
	Senj, kaštel Ožegovićianum	190.000,00
Međimurska	Lopatinec, crkva sv. Jurja, cinktor	100.000,00
	Štrigova, crkva sv. Jeronima	200.000,00
	Štrigova, crkva sv. Jeronima, zidni oslik	60.000,00
Osječko-baranjska	Feričanci, crkva Sv. Duha	40.000,00
	Ivanovac, srednjovjekovni grad Kolođvar	75.000,00
	Osijek, kuća Povichil	8.000,00
	Osijek, stambena katnica, Firingerova 7	18.000,00
	Osijek, stambena katnica, Trg J. Križanića 5	30.000,00
	Osijek, zgrada Hrvatske gospodarske komore	20.000,00
	Osijek, zgrada Schmidt, Europska avenija 12	30.000,00
Požeško-slavonska	Čečavac, Rudina, ostaci benediktinske opatije sv. Mihovila arkandela	200.000,00
Primorsko-goranska	o. Košljun, franjevački samostan i crkva, kameni oltari	100.000,00
	o. Krk, Krk, kompleks katedrale Uznesenja Blažene Djevice Marije i crkve sv. Kvirina	150.000,00
	o. Krk, Vrbnik, crkva Uznesenja Blažene Djevice Marije	100.000,00
	Lovran, ž. c. sv. Jurja	20.000,00
	Rijeka, upravna zgrada bivše tvornice šećera „Rikard Benčić“	150.000,00
Sisačko-moslavačka	Hrvatski Čuntić, kula Čuntić	150.000,00
	Lekenička Poljana, kapela Sv. Duha i Florijana	20.000,00
	Letovanić, crkva sv. Fabijana i Sebastijana	60.000,00
	Mikleuška, ostaci pavlinskog samostana sv. Marije	300.000,00
	Topusko, ostaci cistercitske opatije	300.000,00
	Velika Ludina, Stari grad Jelengrad	200.000,00
	Zrin, crkva sv. Marije Magdalene	250.000,00

Splitsko-dalmatinska	o. Brač, Milna, crkva Gospe od Blagovijesti	80.000,00
	o. Brač, Škrip, župni dvor	200.000,00
	o. Čiovo, Slatine, crkva Gospe od Prizidnice i eremitorij	35.000,00
	Split, Dioklecijanova palača, antički mozaik (Arhidakonova ul.)	3.000,00
	Split, Dioklecijanova palača, antički mozaici (Bulićeva ul.)	35.000,00
	Split, samostan i crkva sv. Dominika, zidne slike V. Draganje	30.000,00
	Split, Dioklecijanova palača, Zapadna vrata	270.000,00
	o. Šolta, Grohote, crkva sv. Mihovila	9.000,00
	Trogir, katedrala sv. Lovre	33.000,00
	Trogir, kuća s gotičkom biforom na Obrovu	130.000,00
Šibensko-kninska	Šibenik, katedrala sv. Jakova, skulpture apostola	11.000,00
	Šibenik, katedrala sv. Jakova, skulpture Navještenja	62.000,00
Varaždinska	Čukovec, crkva sv. Nikole	200.000,00
	Hrastovljan, kapela sv. Benedikta	150.000,00
	Lepoglava, bivši pavlinski samostan s crkvom, ljekarna, zidne slike	56.000,00
	Lepoglava, bivši pavlinski samostan s crkvom, pjevalište crkve, zidne slike	30.000,00
	Lepoglava, bivši pavlinski samostan s crkvom, predvorje crkve, štukatura	50.000,00
	Lepoglavska Purga, kapela sv. Jurja	150.000,00
	Ludbreg, arheološko nalazište „Vrt Somođi“	300.000,00
	Ludbreg, župna crkva Presvetog Trojstva, cinktor	20.000,00
	Varaždin, crkva sv. Ivana Krstitelja, ljekarna	150.000,00
	Varaždin, franjevačka crkva i samostan, kipovi sa zapadnog pročelja crkve	80.000,00
	Varaždin, kapela sv. Florijana i <i>xenodochium</i>	51.000,00
	Varaždin, palača Petković	30.000,00
	Varaždin, Stari grad	30.000,00
	Varaždin, Stari grad, žitnica	60.000,00
	Varaždinske Toplice, ž. c. sv. Martina biskupa, kameni oltari	200.000,00
	Vinica (Marčan), dvorac Opeka	300.000,00
Vukovarsko-srijemska	Sotin, crkva Blažene Djevice Marije Pomoćnice Kršćana	190.000,00
Zadarska	Novigrad, crkva Porođenja Blažene Djevice Marije	100.000,00
	Pridraga, crkva sv. Martina	23.000,00
	Zadar, crkva sv. Krševana	100.000,00
	Zadar, kameni reljef s prikazom kraljice Elizabete i sv. Šimuna	25.000,00
Zagrebačka	Gornja Bistra, dvorac Oršić	100.000,00
	Kloštar Ivanić, crkva sv. Ivana Krstitelja	100.000,00
	Komin, crkva Sveta tri kralja, kapela u cinktoru	50.000,00
	Kotari, crkva sv. Leonarda i samostan	150.000,00
	Novo Mjesto, kapela sv. Petra	100.000,00

SLUŽBA ZA POKRETNU BAŠTINU

- ukupno prijavljena sredstva potrebna za realizaciju 1.827.710,00

- sredstva odobrena za realizaciju 1.797.920,00

ŽUPANIJA	NAZIV KULTURNOG DOBRA	ODOBRENA SREDSTVA
Bjelovarsko-bilogorska	Čazma, ž. c. sv. Marije Magdalene, oltar Poklonstva kraljeva	43.000,00
	Čazma, ž. c. sv. Marije Magdalene, dvije slike i dva ukrasna okvira s oltara sv. Ivana Krstitelja	20.000,00
	Križ Gornji, kapela Sv. Križa, skulpture <i>Sv. Juraj i Sv. Lucija</i>	14.000,00
Brodsko-posavska	Nova Gradiška, ž. c. Bezgrešnog začeca Blažene Djevice Marije, slike <i>Marija Radna i Sv. Ivan Nepomuk</i>	25.000,00
	Sibinj, crkva sv. Ivana Krstitelja, glavni oltar sv. Ivana Krstitelja	26.000,00
	Slavonski Brod, franjevački samostan i crkva Sv. Trojstva, sakristijske oplata s pripadajućim elementima i klecalima	85.825,00
	Slavonski Brod, franjevački samostan i crkva Sv. Trojstva, slika <i>Isus na gozbi kod Simona farizeja</i>	13.685,00
	Slavonski Brod, franjevački samostan i crkva, propovjedaonica	24.350,00
Dubrovačko-neretvanska	Blato, crkva Svih svetih, slika <i>Bogorodica s Djetetom</i>	5.700,00
	Cavtat, crkva sv. Nikole, Pinakoteka, barjak s prikazom sveca	11.000,00
	Cavtat, franjevački samostan Gospe Snježne, slika <i>Bogorodica s Djetetom</i>	2.290,00
	Česvinica, crkva sv. Nikole, slika <i>Bogorodica s Djetetom</i>	5.000,00
	Dubrovnik, Biskupska palača, namještaj knjižnice	27.000,00
	Dubrovnik, Biskupska palača, veliki i mali tabulat	27.000,00
	Dubrovnik, Biskupska palača, cvjetni grednjak	500,00
	Dubrovnik, crkva Domino, oltarna slika <i>Svi sveti</i>	9.000,00
	Dubrovnik, crkva Gospe od Karmena, slike <i>Sv. Kristofor i Sv. Sebastijan</i>	14.050,00
	Dubrovnik, crkva sv. Nikole, slika <i>Sv. Petar se kaje</i>	5.140,00
	Dubrovnik, crkva sv. Vlaha, naslonjač	6.200,00
	Dubrovnik, crkva sv. Vlaha, slike <i>Bogorodica s Djetetom i Sv. Lucija</i>	8.700,00
	Dubrovnik, Dubrovački muzeji, Etnografski muzej, Zbirka narodnih nošnji Rijeke i Župe dubrovačke, muške hlače	2.000,00
	Dubrovnik, Dubrovački muzeji, Kulturno-povijesni muzej, deset grafika	2.900,00
	Dubrovnik, Dubrovački muzeji, Kulturno-povijesni muzej, slika <i>Milosrđe</i>	3.500,00

	Dubrovnik, Dubrovački muzeji, Kulturno-povijesni muzej, ikone <i>Sv. Petar i Pavao i Deisis sa svecima</i>	1.000,00
	Dubrovnik, Dubrovački muzeji, Kulturno-povijesni muzej, toga DUM KPM 18/T	5.500,00
	Dubrovnik, Dubrovački muzeji, Pomorski muzej, pet pomorskih karata i povelja grčkog kralja Georgiosa I.	3.900,00
	Dubrovnik, Dubrovački muzeji, Ljetnikovac Sorkočević, slika <i>Portret kneza Luke Dominika Bone (Bunića)</i>	8.780,00
	Dubrovnik, katedrala Velike Gospe, slika <i>Sv. Ivan Krstitelj</i>	1.700,00
	Dubrovnik, katedrala Velike Gospe, slika <i>Odmor na putu u Egipat</i>	6.010,00
	Koločep, župa Velike Gospe, kožni antependij oltara sv. Antuna	10.565,00
	Korčula, Opatska riznica, Korčulanski kodeks i crtež <i>Portret korčulanskog biskupa A. Belglava</i>	4.200,00
	o. Lopud, crkva Gospe od Šunja, arhitektura oltara Uznesenja Blažene Djevice Marije	22.700,00
	o. Lopud, crkva Gospe od Šunja, raspelo s trijumfalnog luka	3.280,00
	Mlini, crkva sv. Ilara, raspelo	5.000,00
	Orebić, crkva Gospe od Anđela, skulptura <i>Sv. Ivan</i>	8.480,00
	o. Šipan, Suđurađ, župa Velike Gospe, dvije matrikule	17.200,00
	o. Šipan, Pakljena, crkva sv. Marije, arhitektura glavnog oltara	10.400,00
	o. Šipan, Pakljena, crkva sv. Marije, poliptih glavnog oltara	30.000,00
Grad Zagreb	Zagreb, Hrvatski povijesni muzej, šest slika i dva ukrasna okvira	20.000,00
	Zagreb, Kabinet grafike HAZU, pet crteža starih talijanskih majstora	5.000,00
	Zagreb, katedrala Uznesenja Blažene Djevice Marije i sv. Stjepana i Ladislava, slika <i>Raspeće sa svecima</i>	22.000,00
	Zagreb, Katedrala Uznesenja Blažene Djevice Marije i sv. Stjepana i Ladislava, dalmatika T-259/4A	3.000,00
	Zagreb, Katedrala Uznesenja Blažene Djevice Marije i sv. Stjepana i Ladislava, tapiserije <i>Srpanj – kolovoz</i> i <i>Ožujak – travanj</i>	52.000,00
	Zagreb, Ministarstvo kulture RH, Planoteka Uprave za zaštitu kulturne baštine, deset umjetnina na papirnom nositelju	5.000,00
	Zagreb, Muzej grada Zagreba, slika <i>Nepoznati svetac</i> i ukrasni okvir	4.000,00
	Zagreb, Muzej za umjetnost i obrt, slika <i>Bakanal</i>	7.200,00
	Zagreb, Strossmayerova galerija starih majstora HAZU, tri slike	2.700,00
	Zagreb, Strossmayerova galerija starih majstora HAZU, slika <i>Papa Lav I. Veliki i Atila</i>	35.000,00
	Zagreb, Židovska općina, tamnoljubičasti baršunasti parohet	3.000,00

Istarska	Buzet, crkva sv. Jurja, glavni oltar	17.000,00
	Fažana, ž. c. sv. Kuzme i Damjana, oltar Gospe od Krunice, odjeća za skulpturu <i>Bogorodica s Djetetom</i>	8.600,00
	Fažana, ž. c. sv. Kuzme i Damjana, oltar Sv. Križa, raspelo	4.000,00
	Labin, Župna zbirka, slika <i>Bogorodica Karmelska i sveci</i>	2.000,00
	Labin, Župna zbirka, slika <i>Isus Iskupitelj u slavi sa svecima</i>	1.500,00
	Loborika, ž. c. sv. Flora, oltarna pala <i>Prijestolje milosti sa sv. Florom i sv. Franjom Asiškim</i>	2.850,00
	Motovun, ž. c. sv. Stjepana, kućište orgulja i ograda pjevališta	14.500,00
	Mutvoran, ž. c. sv. Marije Magdalene, glavni oltar	12.000,00
	Novigrad, crkva sv. Pelagija, slika <i>Portret biskupa Marina Bozzatinija</i>	4.500,00
	Pazin, franjevačka crkva Pohođenja Marijina, oltarna slika <i>Sv. Nolturga dijeli milostinju</i>	3.800,00
	Pazin, ž. c. sv. Nikole, sakristijski ormar	20.750,00
	Poreč, crkva Gospe od Anđela, slika <i>Bogorodica s Djetetom i sv. Nikolom</i>	11.000,00
	Posert, Belajska Vala, vanjsko raspelo	3.100,00
	Seget, kapela Uznesenja Marijina, slika <i>Sv. Lucija</i>	2.000,00
	Sveti Petar u Šumi, ž. c. sv. Petra i Pavla, slika <i>Bičevanje Krista</i>	5.500,00
	Svetvinčenat, crkva sv. Roka, retabl sv. Roka	13.000,00
	Vodnjan, crkva Gospe Karmelske, oltar Krunjenja Bogorodice	1.100,00
	Vodnjan, ž. c. sv. Blaža, dvije slike	1.900,00
Žminj, ž. c. sv. Mihovila Arkandžela, kazula i manipul	5.000,00	
Koprivničko-križevačka	Veliki Poganac, parohijska crkva Velikomučenika sv. Georgija, ikonostas, raspelo	6.500,00
	Veliki Poganac, parohijska crkva Velikomučenika sv. Georgija, ikonostas, arhitektura	32.000,00
Krapinsko-zagorska	Gotalovec, kapela sv. Petra, oltar sv. Marije Magdalene	37.540,00
Međimurska	Čakovec, Muzej Međimurja, Zbirka narodnih nošnji i uporabnog tekstila, tibetni rupci	2.000,00
	Štrigova, crkva sv. Jeronima, oltar sv. Jeronima	20.000,00
Osječko-baranjska	Brođanci, ž. c. sv. Ane, oltarna pala <i>Sv. Ana</i>	4.475,00
	Osijek, Muzej likovnih umjetnosti, pet skulptura	14.500,00
	Osijek, Muzej likovnih umjetnosti, pet slika	13.920,00
	Osijek, Muzej likovnih umjetnosti, sedam umjetnina na papirnom nositelju	6.000,00
	Osijek, Muzej Slavonije, slika <i>Sv. Hubert</i>	3.000,00
	Valpovo, Muzej Valpovštine, sedam umjetnina na papirnom nositelju	6.000,00

Požeško-slavonska	Požega, katedrala sv. Terezije Avilske, haljina Kristine von Bunjik de Kisthind, rođ. Maljevac	4.800,00
	Stražeman, crkva sv. Mihovila arkandela, misno ruho, zeleni komplet	2.500,00
Primorsko-goranska	Belgrad, kapela Majke Božje Snježne, glavni oltar	9.000,00
	Belgrad, kapela Majke Božje Snježne, oltarna slika <i>Bog Otac</i>	5.000,00
	o. Cres, Cres, župni ured, slike <i>Sv. Ana Trojna</i> i <i>Sv. Ivan Evanđelist</i>	4.000,00
	o. Cres, Osor, riznica katedrale sv. Marije, dalmatika T-56, manipul T-60, velum T-202, stola T-202b, manipul T-202c, bursa T-202d	6.000,00
	o. Krk, Baška, ž. c. Presvetog Trojstva, pet oltara i tri kipa bez cje-line	50.500,00
	o. Krk, Krk, franjevački samostan i crkva sv. Franje Asiškog, oltarna pala <i>Sacra conversazione</i>	5.000,00
	o. Krk, Omišalj, ž. c. Uznesenja Blažene Djevice Marije, glavni oltar	38.000,00
	o. Krk, Vrbnik, ž. c. Uznesenja Blažene Djevice Marije, glavni oltar	30.000,00
	o. Rab, Kampor, samostan i crkva sv. Bernardina Sijenskog, poliptih	11.000,00
	o. Rab, Rab, župni ured, slika <i>Bogorodica s Djetetom, sv. Šimunom Bogoprincem i Ivanom evanđelistom</i>	4.000,00
	Trsat, franjevački samostan, dvije slike V. Metzingera	9.400,00
Konzerviranje i restauriranje slikarskih djela u Primorju i na Kvarneru, početak radova na slici <i>Bogorodica s Djetetom</i> iz franjevačke crkve u Poratu	4.500,00	
Sisačko-moslavačka	Kutina, ž. c. Marije Snježne, oltar sv. Marije Snježne	13.300,00
	Šišinec, crkva sv. Marte djevice, inventar	2.500,00
	Velika Ludina, crkva sv. Mihaela arkandela, glavni oltar	14.500,00
	Hitne intervencije	72.600,00
Splitsko-dalmatinska	o. Brač, Milna, ž. c. Gospe od Blagovijesti, oltarna pala <i>Uznesenje Blažene Djevice Marije</i>	5.300,00
	o. Čiovo, crkva sv. Nikole, oltarna pala <i>Sv. Nikola</i>	4.000,00
	o. Hvar, Hvar, franjevački samostan, kožni antependij	14.050,00
	o. Hvar, Hvar, franjevački samostan, drveni polikromirani dio antependija	8.550,00
	o. Hvar, Hvar, katedrala sv. Stjepana I. Pape i mučenika, crvena kazula	11.000,00
	o. Hvar, Hvar, Muzej hvarske baštine, slika <i>Portret viteza Ivana Obradića Bevilaque</i>	4.000,00
	o. Hvar, Stari Grad, crkva sv. Nikole, skulptura <i>Sv. Andrija</i>	6.000,00
	Kaštel Štafilić, ž. c. Bezgrešnog Začeca Blažene Djevice Marije, antependij oltara Sv. Križa	5.000,00
	Sinj, Viteško alkarsko društvo, lovačka puška	5.000,00

	Split, crkva sv. Jere, slike iz ciklusa Kristova života	4.000,00
	Split, katedrala Uznesenja Blažene Djevice Marije, Buvinine vratnice	16.900,00
	Split, Nadbiskupska palača, slika <i>Bogorodica s Djetetom, sv. Ivanom Krstiteljem, sv. Franjom Asiškim i donatorima</i>	4.200,00
	Split, katedrale sv. Dujma, riznica, mitra biskupa M. Kalođere i mitra od bijelog ripsa	4.500,00
	Trogir, katedrala sv. Lovre, dalmatika inv. br. 2 i komplet liturgijskog ruha inv. br. 13	6.000,00
	Trogir, katedrala sv. Lovre, korska sjedala	20.000,00
	Trogir, katedrala sv. Lovre, slika <i>Sv. Augustin i bl. Augustin Kažotić</i>	5.000,00
	Trogir, samostan benediktinki sv. Nikole, viseći svijećnjak 2	5.000,00
	Tugare, Truša, crkva Bezgrešnog začeca Blažene Djevice Marije, kazula	5.000,00
	Zaostrog, franjevačka crkva i samostan, dijelovi sakristijskog ormara	11.280,00
Šibensko-kninska	Šibenik, crkva sv. Dominika, skulptura anđela s glavnog oltara	6.000,00
	Šibenik, katedrala sv. Jakova, slika <i>Gospa od Plača</i>	5.850,00
	Šibenik, katedrala sv. Jakova, skulptura <i>Sv. Petar</i>	5.000,00
	Šibenik, katedrala sv. Jakova, oltar Gospe od Plača, skulpture s atike	2.000,00
	Šibenik, katedrala sv. Jakova, propovjedaonica	21.000,00
	Vrpolje, crkva Uznesenja Blažene Djevice Marije, slika <i>Gospa od Vrpolja</i>	4.400,00
Varaždinska	Lepoglava, ž. c. Bezgrešnog začeca Blažene Djevice Marije, dvije molitvene klupe iz kapele Balagović	12.000,00
	Ludbreg, Tekstiloteka	5.000,00
	Ludbreg, ž. c. Presvetog Trojstva, propovjedaonica	25.000,00
	Trakošćan, Dvor Trakošćan, četiri slike i dva ukrasna okvira	11.000,00
	Varaždin, crkva sv. Ivana Krstitelja, oltar sv. Ivana Krstitelja	40.000,00
	Varaždin, Gradski muzej Varaždin, Zbirka slika, skulptura, grafika i crteža, deset grafika	5.500,00
	Varaždin, Gradski muzej Varaždin, kazula inv. br. GMV KPO 1418 i stola inv. br. GMV KPO 1419	4.500,00
	Varaždin, Gradski muzej Varaždin, pet slika i dva ukrasna okvira	14.000,00
	Varaždin, Gradski muzej Varaždin, slika <i>Pejzaž</i>	1.600,00
	Varaždin, Gradski muzej Varaždin, šaraga inv. br. GMV 59333	12.500,00
	Varaždin, kapucinski samostan, slika <i>Sv. Bernard</i>	2.500,00
	Varaždin, ž. c. sv. Nikole biskupa, šest slika iz župnog dvora	6.000,00
Vukovoj, kapela sv. Vuka, oltar Blažene Djevice Marije	16.800,00	

Vukovarsko-srijemska	Ilok, Muzej grada Iloka, Zbirka tekstila, odijelo majordoma kneza Odescalchija: hlače T-O-1-1, sako T-O-1-2 i prsluk T-O-1-3	3.000,00
	Račinovci i Rajevo Selo, crkveni tekstil	14.000,00
	Vinkovci, ž. c. sv. Euzebija i Poliona, oltarna pala <i>Sv. Ivan Nepomuk</i>	30.000,00
	Vukovar, Gradski muzej Vukovar, deset umjetnina na papirnom nositelju	6.500,00
Zadarska	Biograd na Moru, Zavičajni muzej Biograd na Moru, tekstil iz zbirke Teret potopljenog broda iz XVI stoljeća, košulja inv. br. 279/1 i smotuljci platna s iglama inv. br. 256 i 257	5.500,00
	o. Pag, Pag, zborna crkva Uznesenja Blažene Djevice Marije, glavni oltar	34.000,00
	o. Pašman, Ždrelac, crkva sv. Luke, slika <i>Bogorodica s Djetetom</i>	1.000,00
	o. Ugljan, Kukljica, župna crkva, ophodno raspelo	5.000,00
	o. Ugljan, Kukljica, župna crkva, viseći svijećnjak	5.000,00
	Zadar, Nadbiskupija, slika <i>Krist u lancima</i>	1.000,00
	Zadar, Narodni muzej, slika <i>Olimpija</i>	5.000,00
	Zadar, SICU, slika <i>Marijino Uznesenje</i>	7.000,00
Zagrebačka	Kloštar Ivanić, crkva Uznesenja Blažene Djevice Marije, propovjedaonica i dva anđela s oltara Sveta tri kralja	27.500,00
	Kuče, kapela sv. Fabijana i Sebastijana, oltar Preobraženja Gospodinovog	12.900,00
	Samobor, franjevačka crkva Marijina Uznesenja, oltar sv. Franje, oltar sv. Antuna Padovanskog	25.000,00
	Praćenje uvjeta i stanja pokretnih kulturnih dobara, izrada prijedloga konzervatorsko-restauratorskih radova	20.000,00
	Stručni nadzor nad konzervatorsko-restauratorskim radovima	4.000,00

Realizacija po jedinicama regionalne samouprave

ŽUPANIJA	KULTURNO DOBRO	ODOBRENA SREDSTVA
Bjelovarsko-bilogorska	Podgarić, Garić-grad (mala kula)	100.000,00
	Pavlin Kloštar (Streza), pavlinski samostan Svih svetih	81.000,00
	Bijela (Sirač), benediktinski samostan sv. Margarete	90.000,00
	Končanica, dvorac Dioš Podgarić, Garić-grad (velika kula)	80.000,00 500.000,00
Bjelovarsko-bilogorska	Čazma, ž. c. sv. Marije Magdalene, oltar Poklonstva kraljeva	43.000,00
	Čazma, ž. c. sv. Marije Magdalene, dvije slike i dva ukrasna okvira s oltara sv. Ivana Krstitelja	20.000,00
	Križ Gornji, kapela Sv. Križa, skulpture Sv. Juraj i Sv. Lucija	14.000,00
Brodsko-posavska	Slavonski Brod, franjevački samostan i crkva	380.000,00
	Slavonski Brod, Tvrđa, kavalir	130.000,00
	Slavonski Brod, zgrada Gradskog magistrata	30.000,00
	Vrpolje, Spomen galerija Ivana Meštrovića, muzejska građa	15.000,00
	Nova Gradiška, ž. c. Bezgrešnog začeća Blažene Djevice Marije, slike <i>Marija Radna</i> i <i>Sv. Ivan Nepomuk</i>	25.000,00
	Sibinj, crkva sv. Ivana Krstitelja, glavni oltar sv. Ivana Krstitelja	26.000,00
	Slavonski Brod, franjevački samostan i crkva Sv. Trojstva, sakristijske oplate s pripadajućim elementima i klecalima	85.825,00
	Slavonski Brod, franjevački samostan i crkva Sv. Trojstva, slika <i>Isus na gozbi kod Simona farizeja</i>	13.685,00
Slavonski Brod, franjevački samostan i crkva, propovjedaonica	24.350,00	
Dubrovačko-neretvanska	Dubrovačko podmorje	90.000,00
	o. Mljet, Pličina Sv. Pavao, brodolom	150.000,00
	Dubrovnik, Biskupska palača (bivša palača Sorkočević)	60.000,00
	Dubrovnik, Knežev dvor, sudnica	40.000,00
	Dubrovnik, katedrala Velike Gospe, riznica	100.000,00
	o. Korčula, Badija, dominikanski samostan i crkva	50.000,00
	o. Korčula, katedrala sv. Marka, ciborij	75.000,00
	o. Lopud, crkva Gospe od Šunja	60.000,00
	Ston, crkva sv. Mihajla	90.000,00
	o. Šipan, Suđurađ, dvojna crkva sv. Nikole i Đurđa	50.000,00
	Blato, crkva Svih svetih, slika <i>Bogorodica s Djetetom</i>	5.700,00
	Cavtat, crkva sv. Nikole, Pinakoteka, barjak s prikazom sveca	11.000,00
	Cavtat, franjevački samostan Gospe Snježne, slika <i>Bogorodica s Djetetom</i>	2.290,00
Česvinica, crkva sv. Nikole, slika <i>Bogorodica s Djetetom</i>	5.000,00	
Dubrovnik, Biskupska palača, namještaj knjižnice	27.000,00	
Dubrovnik, Biskupska palača, veliki i mali tabulat	27.000,00	

	Dubrovnik, Biskupska palača, cvjetni grednjak	500,00
	Dubrovnik, crkva Domino, oltarna slika <i>Svi sveti</i>	9.000,00
	Dubrovnik, crkva Gospe od Karmena, slike <i>Sv. Kristofor</i> i <i>Sv. Sebastijan</i>	14.050,00
	Dubrovnik, crkva sv. Nikole, slika <i>Sv. Petar se kaje</i>	5.140,00
	Dubrovnik, crkva sv. Vlaha, naslonjač	6.200,00
	Dubrovnik, crkva sv. Vlaha, slike <i>Bogorodica s Djetetom</i> i <i>Sv. Lucija</i>	8.700,00
	Dubrovnik, Dubrovački muzeji, Etnografski muzej, Zbirka narodnih nošnji Rijeke i Župe dubrovačke, muške hlače	2.000,00
	Dubrovnik, Dubrovački muzeji, Kulturno-povijesni muzej, deset grafika	2.900,00
	Dubrovnik, Dubrovački muzeji, Kulturno-povijesni muzej, slika <i>Milosrđe</i>	3.500,00
	Dubrovnik, Dubrovački muzeji, Kulturno-povijesni muzej, ikone <i>Sv. Petar i Pavao</i> i <i>Deisis sa svecima</i>	1.000,00
	Dubrovnik, Dubrovački muzeji, Kulturno-povijesni muzej, toga DUM KPM 18/T	5.500,00
	Dubrovnik, Dubrovački muzeji, Pomorski muzej, pet pomorskih karata i povelja grčkog kralja Georgiosa I.	3.900,00
	Dubrovnik, Dubrovački muzeji, Ljetnikovac Sorkočević, slika <i>Portret kneza Luke Dominika Bone (Bunića)</i>	8.780,00
	Dubrovnik, katedrala Velike Gospe, slika <i>Sv. Ivan Krstitelj</i>	1.700,00
	Dubrovnik, katedrala Velike Gospe, slika <i>Odmor na putu u Egipat</i>	6.010,00
	Koločep, župa Velike Gospe, kožni antependij oltara sv. Antuna	10.565,00
	Korčula, Opatska riznica, Korčulanski kodeks i crtež <i>Portret korčulanskog biskupa A. Belglava</i>	4.200,00
	o. Lopud, crkva Gospe od Šunja, arhitektura oltara Uznesenja Blažene Djevice Marije	22.700,00
	o. Lopud, crkva Gospe od Šunja, raspelo s trijumfalnog luka	3.280,00
	Mlini, crkva sv. Ilara, raspelo	5.000,00
	Orebić, crkva Gospe od Anđela, skulptura <i>Sv. Ivan</i>	8.480,00
	o. Šipan, Suđurađ, župa Velike Gospe, dvije matrikule	17.200,00
	o. Šipan, Pakljena, crkva sv. Marije, arhitektura glavnog oltara	10.400,00
	o. Šipan, Pakljena, crkva sv. Marije, poliptih glavnog oltara	30.000,00
Grad Zagreb	Zagreb, rezidencijalni kompleks sa šumom na Pantovčaku	300.000,00
	Zagreb, Hrvatski povijesni muzej, šest slika i dva ukrasna okvira	20.000,00
	Zagreb, Kabinet grafike HAZU, pet crteža starih talijanskih majstora	5.000,00
	Zagreb, katedrala Uznesenja Blažene Djevice Marije i sv. Stjepana i Ladislava, slika <i>Raspeće sa svecima</i>	22.000,00
	Zagreb, Katedrala Uznesenja Blažene Djevice Marije i sv. Stjepana i Ladislava, dalmatika T-259/4A	3.000,00
	Zagreb, Katedrala Uznesenja Blažene Djevice Marije i sv. Stjepana i Ladislava, tapiserije <i>Srpanj – kolovoz</i> i <i>Ožujak –travanj</i>	52.000,00
	Zagreb, Ministarstvo kulture RH, Planoteka Uprave za zaštitu kulturne baštine, deset umjetnina na papirnom nositelju	5.000,00
	Zagreb, Muzej grada Zagreba, slika <i>Nepoznati svetac</i> i ukrasni okvir	4.000,00
	Zagreb, Muzej za umjetnost i obrt, slika <i>Bakanal</i>	7.200,00
	Zagreb, Strossmayerova galerija starih majstora HAZU, tri slike	2.700,00
	Zagreb, Strossmayerova galerija starih majstora HAZU, slika <i>Papa Lav I. Veliki</i> i <i>Atila</i>	35.000,00
	Zagreb, Židovska općina, tamnoljubičasti baršunasti parohet	3.000,00

POKRETNNA KULTURNA DOBRA

Istarska	Paz, kaštel Paz	200.000,00
	Rovinj, Turnina, srednjovjekovna kula	300.000,00
	Labin, crkva sv. Justa	69.000,00
	Žminj, kaštel Žminj	35.000,00
	Barban, arhitektonski sklop crkve sv. Nikole, palače Lordan, Velikih i Malih vrata i kule	300.000,00
	Beram, crkva sv. Marije na Škrilinah	120.000,00
	Buzet, crkva sv. Jurja	300.000,00
	Pazin, ž. c. sv. Nikole	190.000,00
	Pula, katedrala Uznesenja Marijina	150.000,00
	Pula, područje topničke bitnice i skupine objekata Fižela	100.000,00
	Rovinj, ž. c. sv. Jurja i Eufemije, oltari sv. Mihovila i Gospe Karmelske	150.000,00
	Svetvinčenat, crkva sv. Vincenta	100.000,00
	Umag, arheološko nalazište Katoro	140.000,00
	Vodnjan, crkva sv. Katarine	50.000,00
	Buzet, crkva sv. Jurja, glavni oltar	17.000,00
	Fažana, ž. c. sv. Kuzme i Damjana, oltar Gospe od Krunice, odjeća za skulpturu <i>Bogorodica s Djetetom</i>	8.600,00
	Fažana, ž. c. sv. Kuzme i Damjana, raspelo s oltara Sv. Križa	4.000,00
	Labin, Župna zbirka, slika <i>Bogorodica Karmelska i sveci</i>	2.000,00
	Labin, Župna zbirka, slika <i>Isus Iskupitelj u slavi sa svecima</i>	1.500,00
	Loborika, ž. c. sv. Flora, oltarna pala <i>Prijestolje milosti sa sv. Florom i sv. Franjom Asiškim</i>	2.850,00
	Motovun, ž. c. sv. Stjepana, kućište orgulja i ograda pjevališta	14.500,00
	Mutvoran, ž. c. sv. Marije Magdalene, glavni oltar	12.000,00
	Novigrad, crkva sv. Pelagija, slika <i>Portret biskupa Marina Bozzatinija</i>	4.500,00
	Pazin, franjevačka crkva Pohođenja Marijina, oltarna slika <i>Sv. Notburga dijeli milostinju</i>	3.800,00
	Pazin, ž. c. sv. Nikole, sakristijski ormar	20.750,00
	Poreč, crkva Gospe od Anđela, slika <i>Bogorodica s Djetetom i sv. Nikolom</i>	11.000,00
	Posert, Belajska Vala, vanjsko raspelo	3.100,00
	Seget, kapela Uznesenja Marijina, slika <i>Sv. Lucija</i>	2.000,00
	Sveti Petar u Šumi, ž. c. sv. Petra i Pavla, slika <i>Bičevanje Krista</i>	5.500,00
	Svetvinčenat, crkva sv. Roka, retabl sv. Roka	13.000,00
Vodnjan, crkva Gospe Karmelske, oltar Krunjenja Bogorodice	1.100,00	
Vodnjan, ž. c. sv. Blaža, dvije slike	1.900,00	
Žminj, ž. c. sv. Mihovila Arkandžela, kazula i manipul	5.000,00	
Karlovačka	Barilović, Stari grad Barilović	45.000,00
	Generalski Stol, arheološko nalazište Crkvišće – Bukovlje	92.000,00
	Karlovac, Kamensko, rimski brodolom	50.000,00
	Barilović, Stari grad Barilović	100.000,00
Lipnik, ž. c. sv. Ilije proroka	100.000,00	

POKRETNNA KULTURNA DOBRA

Koprivničko-križevačka	Kalnik, crkva sv. Brcka	45.000,00
	Koprivnički Ivanec, crkva sv. Ivana Krstitelja	500.000,00
	Križevci, crkva Sv. Križa, barokni oltar Sv. Križa	100.000,00
	Križevci, grkokatolička katedrala Sv. Trojice	90.000,00
Krapinsko-zagorska	Kuzminec, crkva sv. Kuzme i Damjana	130.000,00
	Veliki Poganac, parohijska crkva Velikomučenika sv. Georgija, ikonostas, raspelo	6.500,00
	Veliki Poganac, parohijska crkva Velikomučenika sv. Georgija, ikonostas, arhitektura	32.000,00
Krapinsko-zagorska	Belec, crkva sv. Jurja	300.000,00
	Gorjani Sutinski, Očura, kapela sv. Jakova	57.000,00
	Hum Košnički, dvor Veliki Tabor	2.524.000,00
	Ivanić Miljanski, crkva sv. Ivana Krstitelja	20.000,00
	Konjščina, crkva sv. Dominika	23.000,00
	Krapina, franjevački samostan s crkvom	30.000,00
	Martinščina, kapela sv. Martina	130.000,00
	Popovec, dvorac Kulmer (Velika Vas)	40.000,00
	Pregrada, Kostelgrad	250.000,00
	Trški Vrh, crkva sv. Marije Jeruzalemske	400.000,00
Ličko-senjska	Gotalovec, kapela sv. Petra, oltar sv. Marije Magdalene	37.540,00
	Brinje, plemićki grad Sokolac, palas	60.000,00
Ličko-senjska	Brinje, plemićki grad Sokolac, ulazna Frankopanska kula	300.000,00
	Senj, kaštel Ožegovičianum	190.000,00
Međimurska	Nedelišće, arheološko nalazište Črečan	30.000,00
	Sveti Martin na Muri, arheološka zona naselja	40.000,00
	Šenkovec, arheološko nalazište Čestinka	40.000,00
	Turčišće, arheološki park Turčišće – Goričan	80.000,00
	Lopatinec, crkva sv. Jurja, cinktor	100.000,00
	Štrigova, crkva sv. Jeronima	200.000,00
	Štrigova, crkva sv. Jeronima, zidni oslik	60.000,00
Međimurska	Čakovec, Muzej Međimurja, Zbirka narodnih nošnji i uporabnog tekstila, tibetni rupci	2.000,00
	Štrigova, crkva sv. Jeronima, oltar sv. Jeronima	20.000,00
Osječko-baranjska	Gorjani, arheološka topografija srednjovjekovnih Gorjana	50.000,00
	Feričanci, crkva Sv. Duha	40.000,00
	Ivanovac, srednjovjekovni grad Kolodvar	75.000,00
	Osijek, kuća Povischil	8.000,00
	Osijek, stambena katnica, Firingerova 7	18.000,00
	Osijek, stambena katnica, Trg J. Križanića 5	30.000,00
	Osijek, zgrada Hrvatske gospodarske komore	20.000,00
	Osijek, zgrada Schmidt, Europska avenija 12	30.000,00
	Brođanci, ž. c. sv. Ane, oltarna pala Sv. Ana	4.475,00
	Osijek, Muzej likovnih umjetnosti, pet skulptura	14.500,00
	Osijek, Muzej likovnih umjetnosti, pet slika	13.920,00
	Osijek, Muzej likovnih umjetnosti, sedam umjetnina na papirnom nositelju	6.000,00
	Osijek, Muzej Slavonije, slika Sv. Hubert	3.000,00
Valpovo, Muzej Valpovštine, sedam umjetnina na papirnom nositelju	6.000,00	

POKRETNNA KULTURNA DOBRA

Požeško-slavonska	Čečavac, Rudina, ostaci benediktinske opatije sv. Mihovila arkandela	200.000,00
	Požega, katedrala sv. Terezije Avilske, haljina Kristine von Bunjik de Kisthind, rođ. Maljevac	4.800,00
	Stražeman, crkva sv. Mihovila arkandela, misno ruho, zeleni komplet	2.500,00
Primorsko-goranska	Grižane (Vinodol), kaštel Grižane	25.000,00
	Novi Vinodolski, utvrda Lopar	35.000,00
	Rijeka, kasnoantički obrambeni sustav <i>Claustra Alpia Iuliarum</i>	60.000,00
	o. Košljun, franjevački samostan i crkva, kameni oltari	100.000,00
	o. Krk, Krk, kompleks katedrale Uznesenja Blažene Djevice Marije i crkve sv. Kvirina	150.000,00
	o. Krk, Vrbnik, crkva Uznesenja Blažene Djevice Marije	100.000,00
	Lovran, ž. c. sv. Jurja	20.000,00
	Rijeka, upravna zgrada bivše tvornice šećera „Rikard Benčić“	150.000,00
	Belgrad, kapela Majke Božje Snježne, glavni oltar	9.000,00
	Belgrad, kapela Majke Božje Snježne, oltarna slika <i>Bog Otac</i>	5.000,00
o. Cres, Cres, župni ured, slike <i>Sv. Ana Trojna</i> i <i>Sv. Ivan Evanđelist</i>	4.000,00	
o. Cres, Osor, riznica katedrale sv. Marije, dalmatika T-56, manipul T-60, velum T-202, stola T-202b, manipul T-202c, bursa T-202d	6.000,00	
o. Krk, Baška, ž. c. Presvetog Trojstva, pet oltara i tri kipa bez cjeline	50.500,00	
o. Krk, Krk, franjevački samostan i crkva sv. Franje Asiškog, oltarna pala <i>Sacra conversazione</i>	5.000,00	
o. Krk, Omišalj, ž. c. Uznesenja Blažene Djevice Marije, glavni oltar	38.000,00	
o. Krk, Vrbnik, ž. c. Uznesenja Blažene Djevice Marije, glavni oltar	30.000,00	
o. Rab, Kapor, samostan i crkva sv. Bernardina Sijenskog, poliptih	11.000,00	
o. Rab, Rab, župni ured, slika <i>Bogorodica s Djetetom, sv. Šimunom Bogoprincem i Ivanom evanđelistom</i>	4.000,00	
Trsat, franjevački samostan, dvije slike V. Metzingera	9.400,00	
Konzerviranje i restauriranje slikarskih djela u Primorju i na Kvarneru, početak radova na slici <i>Bogorodica s Djetetom</i> iz franjevačke crkve u Poratu	4.500,00	
Sisačko-moslavačka	Bojna, Brekinjova Kosa	200.000,00
	Sisak, Željeznički kolodvor, arheološko drvo	80.000,00
	Velika Ludina, Stari grad Jelengrad, keramički i željezni nalazi	30.000,00
	Hrvatski Čuntić, kula Čuntić	150.000,00
	Lekenička Poljana, kapela Sv. Duha i Florijana	20.000,00
	Letovanić, crkva sv. Fabijana i Sebastijana	60.000,00
	Mikleuška, ostaci pavlinskog samostana sv. Marije	300.000,00
	Topusko, ostaci cistercijske opatije	300.000,00
	Velika Ludina, Stari grad Jelengrad	200.000,00
	Zrin, crkva sv. Marije Magdalene	250.000,00
Kutina, ž. c. Marije Snježne, oltar sv. Marije Snježne	13.300,00	
Šišinec, crkva sv. Marte djevice, inventar	2.500,00	
Velika Ludina, crkva sv. Mihaela arkandela, glavni oltar	14.500,00	
Hitne intervencije	72.600,00	

POKRETNNA KULTURNA DOBRA

	o. Vis, Labotovo, srednjovjekovni brodolom	60.000,00
	Splitsko-dalmatinska županija, podmorje	100.000,00
	o. Vis, Viška uvala, novovjekovni brodolom	100.000,00
	Akvatorij Palagurže, pličina Pupak	50.000,00
	o. Brač, Milna, crkva Gospe od Blagovijesti	80.000,00
	o. Brač, Škrip, župni dvor	200.000,00
	o. Čiovo, Slatine, crkva Gospe od Prizidnice i eremitorij	35.000,00
	Split, Dioklecijanova palača, antički mozaik (Arhiđakonova ul.)	3.000,00
	Split, Dioklecijanova palača, antički mozaici (Bulićeva ul.)	35.000,00
	Split, samostan i crkva sv. Dominika, zidne slike V. Draganje	30.000,00
	Split, Dioklecijanova palača, Zapadna vrata	270.000,00
	o. Šolta, Grohote, crkva sv. Mihovila	9.000,00
	Trogir, katedrala sv. Lovre	33.000,00
	Trogir, kuća s gotičkom biforom na Obrovu	130.000,00
Splitsko-dalmatinska	o. Brač, Milna, ž. c. Gospe od Blagovijesti, oltarna pala <i>Uznesenje Blažene Djevice Marije</i>	5.300,00
	o. Čiovo, crkva sv. Nikole, oltarna pala sv. Nikola	4.000,00
	o. Hvar, Hvar, franjevački samostan, kožni antependij	14.050,00
	o. Hvar, Hvar, franjevački samostan, drveni polikromirani dio antependija	8.550,00
	o. Hvar, Hvar, katedrala sv. Stjepana I. Pape i mučenika, crvena kazula	11.000,00
	o. Hvar, Hvar, Muzej hvarske baštine, slika <i>Portret viteza Ivana Obradića Bevilaque</i>	4.000,00
	o. Hvar, Stari Grad, crkva sv. Nikole, skulptura <i>Sv. Andrija</i>	6.000,00
	Kaštel Štafilić, ž. c. Bezgrešnog Začeca Blažene Djevice Marije, antependij oltara Sv. Križa	5.000,00
	Sinj, Viteško alkarsko društvo, lovačka puška	5.000,00
	Split, crkva sv. Jere, slike iz ciklusa Kristova života	4.000,00
	Split, katedrala Uznesenja Blažene Djevice Marije, Buvinine vratnice	16.900,00
	Split, Nadbiskupska palača, slika <i>Bogorodica s Djetetom, sv. Ivanom Krstiteljem, sv. Franjom Asiškim i donatorima</i>	4.200,00
	Split, katedrale sv. Dujma, riznica, mitra biskupa M. Kalodere i mitra od bijelog ripsa	4.500,00
	Trogir, katedrala sv. Lovre, dalmatika inv. br. 2 i komplet liturgijskog ruha inv. br. 13	6.000,00
	Trogir, katedrala sv. Lovre, korska sjedala	20.000,00
	Trogir, katedrala sv. Lovre, slika <i>Sv. Augustin i bl. Augustin Kažotić</i>	5.000,00
	Trogir, samostan benediktinki sv. Nikole, viseći svijećnjak 2	5.000,00
	Tugare, Truša, crkva Bezgrešnog začeca Blažene Djevice Marije, kazula	5.000,00
	Zaostrog, franjevačka crkva i samostan, dijelovi sakristijskog ormara	11.280,00
	Šibensko-kninska	Šibensko-kninska županija, podmorje
Šibenik, katedrala sv. Jakova, skulpture apostola		11.000,00
Šibenik, katedrala sv. Jakova, skulpture Navještenja		62.000,00
Šibenik, crkva sv. Dominika, skulptura anđela s glavnog oltara		6.000,00
Šibenik, katedrala sv. Jakova, slika <i>Gospa od Plača</i>		5.850,00
Šibenik, katedrala sv. Jakova, skulptura <i>Sv. Petar</i>		5.000,00
Šibenik, katedrala sv. Jakova, oltar Gospe od Plača, skulpture s atike		2.000,00
Šibenik, katedrala sv. Jakova, propovjedaonica		21.000,00
Vrpolje, crkva Uznesenja Blažene Djevice Marije, slika <i>Gospa od Vrpolja</i>	4.400,00	

POKRETNNA KULTURNA DOBRA

Varaždinska	Jalžabet, Kelemen, rimska bačva	50.000,00
	Čukovec, crkva sv. Nikole	200.000,00
	Hrastovljan, kapela sv. Benedikta	150.000,00
	Lepoglava, bivši pavlinski samostan s crkvom, ljekarna, zidne slike	56.000,00
	Lepoglava, bivši pavlinski samostan s crkvom, pjevalište, zidne slike	30.000,00
	Lepoglava, bivši pavlinski samostan s crkvom, predvorje, štukatura	50.000,00
	Lepoglavska Purga, kapela sv. Jurja	150.000,00
	Ludbreg, arheološko nalazište „Vrt Somođi“	300.000,00
	Ludbreg, župna crkva Presvetog Trojstva, cinktor	20.000,00
	Varaždin, crkva sv. Ivana Krstitelja, ljekarna	150.000,00
	Varaždin, franjevačka crkva i samostan, kipovi sa zapadnog pročelja crkve	80.000,00
	Varaždin, kapela sv. Florijana i xenodochium	51.000,00
	Varaždin, palača Petković	30.000,00
	Varaždin, Stari grad	30.000,00
	Varaždin, Stari grad, žitnica	60.000,00
	Varaždinske Toplice, ž. c. sv. Martina biskupa, kameni oltari	200.000,00
	Vinica (Marčan), dvorac Opeka	300.000,00
	Lepoglava, ž. c. Bezgrešnog začeca Blažene Djevice Marije, dvije molitvene klupe iz kapele Balagović	12.000,00
	Ludbreg, Tekstiloteka	5.000,00
	Ludbreg, ž. c. Presvetog Trojstva, propovjedaonica	25.000,00
Trakošćan, Dvor Trakošćan, četiri slike i dva ukrasna okvira	11.000,00	
Varaždin, crkva sv. Ivana Krstitelja, oltar sv. Ivana Krstitelja	40.000,00	
Varaždin, Gradski muzej Varaždin, Zbirka slika, skulptura, grafika i crteža, deset grafika	5.500,00	
Varaždin, Gradski muzej Varaždin, kazula inv. br. GMV KPO 1418 i stola inv. br. GMV KPO 1419	4.500,00	
Varaždin, Gradski muzej Varaždin, pet slika i dva ukrasna okvira	14.000,00	
Varaždin, Gradski muzej Varaždin, slika <i>Pejzaž</i>	1.600,00	
Varaždin, Gradski muzej Varaždin, šaraga inv. br. GMV 59333	12.500,00	
Varaždin, kapucinski samostan, slika <i>Sv. Bernard</i>	2.500,00	
Varaždin, ž. c. sv. Nikole biskupa, šest slika iz župnog dvora	6.000,00	
Vukovoj, kapela sv. Vuka, oltar Blažene Djevice Marije	16.800,00	
Virovitičko-podravaska	Zvonimirovo, Veliko polje, starohrvatsko i keltsko groblje, pokretni nalazi	90.000,00
Vukovarsko-srijemska	Ilok, Citadela, metalni nalazi	50.000,00
	Sotin, crkva Blažene Djevice Marije Pomoćnice Kršćana	190.000,00
	Ilok, Muzej grada Iloka, Zbirka tekstila, odijelo majordoma kneza	3.000,00
	Odescalchija: hlače T-O-1-1, sako T-O-1-2 i prsluk T-O-1-3	
	Račinovci i Rajevo Selo, crkveni tekstil	14.000,00
Vinkovci, ž. c. sv. Euzebija i Poliona, oltarna pala <i>Sv. Ivan Nepomuk</i>	30.000,00	
Vukovar, Gradski muzej Vukovar, deset umjetnina na papirnom nositelju	6.500,00	

REALIZACIJA PO ŽUPANIJAMA

Zadarska	Novigrad, crkva Porođenja Blažene Djevice Marije	100.000,00
	Pridraga, crkva sv. Martina	23.000,00
	Zadar, crkva sv. Krševana	100.000,00
	Zadar, kameni reljef s prikazom kraljice Elizabete i sv. Šimuna	25.000,00
	Biograd na Moru, Zavičajni muzej Biograd na Moru, tekstil iz zbirke Teret potopljenog broda iz XVI stoljeća, košulja inv. br. 279/1 i smotuljci platna s iglama inv. br. 256 i 257	5.500,00
	o. Pag, Pag, zborna crkva Uznesenja Blažene Djevice Marije, glavni oltar	34.000,00
	o. Pašman, Ždrelac, crkva sv. Luke, slika <i>Bogorodica s Djetetom</i>	1.000,00
	o. Ugljan, Kukljica, župna crkva, ophodno raspelo	5.000,00
	o. Ugljan, Kukljica, župna crkva, viseći svijećnjak	5.000,00
	Zadar, Nadbiskupija, slika <i>Krist u lancima</i>	1.000,00
Zadar, Narodni muzej, slika <i>Olimpija</i>	5.000,00	
Zadar, SICU, slika <i>Marijino Uznesenje</i>	7.000,00	
Zagrebačka	Okešinec, Sipčina, arheološko nalazište	25.000,00
	Žumberak, crkva sv. Nikole biskupa	30.000,00
	Gornja Bistra, dvorac Oršić	100.000,00
	Kloštar Ivanić, crkva sv. Ivana Krstitelja	100.000,00
	Komin, crkva Sveta tri kralja, kapela u cinktoru	50.000,00
	Kotari, crkva sv. Leonarda i samostan	150.000,00
	Novo Mjesto, kapela sv. Petra	100.000,00
	Kloštar Ivanić, crkva Uznesenja Blažene Djevice Marije, propovjedaonica i dva anđela s oltara Sveta tri kralja	27.500,00
	Kuče, kapela sv. Fabijana i Sebastijana, oltar Preobraženja Gospodinovog	12.900,00
	Samobor, franjevačka crkva Marijina Uznesenja, oltar sv. Franje, oltar sv. Antuna Padovanskog	25.000,00
Pračenje uvjeta i stanja pokretnih kulturnih dobara, izrada prijedloga konzervatorsko-restauratorskih radova	20.000,00	
Stručni nadzor nad konzervatorsko-restauratorskim radovima	4.000,00	

Izveštaj za 2017. godinu pripremili su:

dr. sc. T. Pleše

dr. sc. A. Azinović Bebek, dr. sc. V. Bralić, B. Mataković, B. Matica, S. Purišić

B. Mostarčić, mr. art. A. Pedišić, I. Svedružić Šeparović, D. Torjanec

V. Bradamante, M. Golubić, D. Ivić, I. Jengić, M. Jurišić, K. Jozić, I. Karniš Vidović, D. Kovačić, dr. sc. M. Krmpotić, K. Krulić,

dr. sc. K. Majer Jurišić, I. Miholjek, D. Misiuda, dr. sc. D. Mudronja, A. Škevin Mikulandra, J. Višnjic, dr. sc. M. Wolff Zubović

Lektura: dr. sc. O. Ramljak

Grafički dizajn: Lj. Gamulin