

**GODIŠNJI IZVJEŠTAJ**  
**HRVATSKOG RESTAURATORSKOG ZAVODA**

Zagreb, rujan 2016.

<b>SADRŽAJ</b>	<b>2</b>
<b>UVODNE NAPOMENE</b>	<b>3</b>
<b>O ZAVODU</b>	<b>4</b>
Osnivanje i djelatnost Zavoda	4
Kronologija razvoja Zavoda od 1997. do 2013.	6
Organizacijska struktura Zavoda	8
Poslovni prostori i rasprostranjenost Zavoda	10
Kadrovska struktura	13
Rad stalnih i privremenih tijela Zavoda	15
Upravno vijeće Zavoda	15
Stručno vijeće Zavoda	16
Pravo na pristup informacijama Zavoda	17
<b>KONZERVATORSKO-RESTAURATORSKA DJELATNOST</b>	<b>18</b>
Nepokretna kulturna baština	18
Pokretna kulturna baština	49
Arheološka kulturna baština	94
Istraživanje i dokumentiranje	94
Školovanje, stručno usavršavanje i međunarodna suradnja	100
Zaštita kulturne baštine u kriznim uvjetima	119
<b>FINANCIJSKI, OPĆI PRAVNI I ADMINISTRATIVNI POSLOVI</b>	<b>122</b>
<b>OSNOVNI POSLOVNI PODACI I KONTAKTI</b>	<b>138</b>
<b>DODACI</b>	<b>141</b>

**Napomena:** Svi slikovni prilozi u ovom Izvješću, ako nije drugačije navedeno u njihovoj legendi ili opisu, izradili su djelatnici Zavoda i vlasništvo su Hrvatskog restauratorskog zavoda. Čuvaju se u Informacijsko-dokumentacijskom odjelu i/ili u odjelima Zavoda u kojima su nastali.

Hrvatski restauratorski zavod (u daljnjem tekstu: Zavod) kao javna, državna ustanova za konzervatorsko-restauratorsku djelatnost u neposrednoj nadležnosti Ministarstva kulture, zadužena je i odgovorna, u sklopu svoje djelatnosti, za zaštitu hrvatske kulturne baštine koju provodi slijedom svojih godišnjih programa rada koje je prihvatilo Ministarstvo kulture te jednim dijelom, programa ugovorenih s drugim zainteresiranim investitorima.



U skladu s aktom o osnivanju Zavoda, Uredbom Vlade Republike Hrvatske od 19. prosinca 1996. godine, Zavod podnosi ovo izvješće o svojem radu u 2015. godini. Kao i prethodna izvješća, i ovo sažeto obuhvaća ukupnu aktivnost Zavoda podijeljenu prema vrstama poslova i zadaća u sklopu organizacijskih jedinica zaduženih za njihovu provedbu.

Osim ovog sažetog, preglednog godišnjeg Izvješća, Zavod barem dva puta godišnje Ministarstvu kulture dostavlja detaljna izvješća za svaki pojedinačni program Zavoda, koja sadrže vrlo detaljne opise obavljenih konzervatorsko-restauratorskih radova, kao i detaljni pregled utrošenih sredstava, zajedno s preslikama računa i privremene, odnosno okončane situacije.



Zbog cjelovitog sagledavanja i razumijevanja djelatnosti Zavoda u protekloj godini, uvodno su prikazani osnovni podaci o Zavodu: popisani su pravni akti koji reguliraju i organizaciju poslovanja Zavoda, navedeni su podaci o prostorima Zavoda te osnovni kadrovski podaci, što je nužno za razmatranje i razumijevanje svih aspekata djelatnosti i poslovanja Zavoda.

Ovo Izvješće na odgovarajući način odražava matičnu ulogu Zavoda u konzervatorsko-restauratorskoj djelatnosti na području Hrvatske, i opsegom i složenošću konzervatorsko-restauratorskih radova koje provodi te svojom rasprostranjenošću na području države, i ulogom u školovanju i stručnom usavršavanju konzervatora i konzervatora-restauratora, unaprjeđivanju struke primjenom suvremenih metoda i tehnologija rada, razgranatom suradnjom s drugim stručnim ustanovama u zemlji i u inozemstvu te, naposljetku, uspješnim rezultatima rada, od kojih posebno ističemo više karakterističnih primjera.

Svojom izvedbom konzervatorsko-restauratorskih radova na kulturnoj baštini, Zavod promiče najviše kriterije struke, posebno primjenjujući etička načela u svrhu očuvanja spomeničkih svojstava svakog kulturnog dobra.

Ekipiranje Zavoda u proteklom razdoblju, koje je obuhvatilo su-

stavno proširenje djelatnosti u smislu broja suradnika te dostupnog prostora i opreme, kao i njegova rasprostranjenost na području Hrvatske, dovedeni su do stupnja na kojem postoji mreža organizacijskih jedinica koje teritorijalno i prema vrsti poslova mogu na zadovoljavajući način udovoljiti osnovnim zahtjevima iz djelokruga svoje ovlasti.

Međutim, zbog gospodarske krize Zavod je morao unutarnjim prilagodbama odgovoriti na znatno smanjen priljev sredstava i iz Državnog proračuna i od vanjskih investitora. Prilagodbe su provedene smanjenjem broja djelatnika, prekidom korištenja određenih poslovnih prostora te manjim opsegom investicija, nabave opreme, stručnog usavršavanja, publiciranja, te općenito vrlo umanjenim ulaganjem u razvoj djelatnosti. Posebno treba istaknuti smanjeni broj djelatnika, dijelom prirodnim odljevom, a dijelom zbog odlaska u inozemstvo, što zbog restriktivnih politika zapošljavanja na ispražnjena radna mjesta, ako se smanjenje broja zaposlenih nastavi istim tempom, može uzrokovati velike poteškoće u obavljanju zadaća ustanove. Navedene pojave mogu ugroziti učinkovitost i konkurentnost Zavoda srednjoročno, ali i dugoročno. U sljedećem razdoblju predstoje daljnje prilagodbe Zavoda promijenjenom poslovnom okruženju.

Šire gledajući na cijeli sektor zaštite kulturne baštine, može se primijetiti da je nastao velik nerazmjer između stanja hrvatske kulturne baštine (njezine zaštite, uređenja i prezentacije te potrebe za znatno intenzivnijim zaštitnim radovima) i stručnjaka koji su osposobljeni, opremljeni i angažirani za te poslove, kao i dostupnih sredstava i zakonskih mogućnosti za djelovanje.

Uz to, uočene su i dodatne prilike za razvoj Zavoda u skladu sa sazrijevanjem i razvojem sektora zaštite kulturne baštine u Hrvatskoj, a i globalno. U skladu s time, Zavod razmatra načine na koje se može uključiti u zaštitu audiovizualne baštine kao najnovije podkategorije pokretne baštine, kao i u područje zaštite kulturne baštine u hitnim situacijama, na temelju svog bogatog iskustva u zaštiti kulturne baštine u kriznim uvjetima.

Iako postojeći sveučilišni studiji obrazuju kvalitetne mlade konzervatorsko-restauratorske stručnjake, gospodarska situacija i zakonska ograničenja obeshrabruju ili ne omogućuju njihovo dostatno uključivanje u tržište rada ili volontiranje, u sektoru zaštite kulturne baštine, što je dugoročni izazov za kulturu u cjelini, za održavanje djelatnosti kao i za održavanje kvalitete radova u tom dijelu kulture. Zavod zato poduzima mjere kojima nastoji u najvećoj mjeri omogućiti prenošenje znanja mladim tek formiranim stručnjacima, ali i razvoj privatnog sektora, kao prirodne dopune i dobrodošle ravnoteže javnim ustanovama u djelatnosti.

### Osnivanje i djelatnost Zavoda

Hrvatski restauratorski zavod osnovan je Uredbom Vlade Republike Hrvatske od 19. prosinca 1996. godine (Narodne novine br. 2/97; dopuna br. 119/01; i 72/14), spajanjem dviju javnih ustanova prethodnica: Restauratorskog zavoda Hrvatske i Zavoda za restauriranje umjetnina iz Zagreba kojima je osnivač također bila Republika Hrvatska.

Pregled djelatnosti Zavoda u nastavku slijedi iz navedene Uredbe te Statuta Hrvatskog restauratorskog zavoda.

Djelatnost Zavoda određena je člankom 4. Uredbe (N.N. br. 72/14), a obuhvaća konzerviranje i restauriranje pokretnih i nepokretnih spomenika kulture, i to:

- konzerviranje i restauriranje pokretnih i nepokretnih spomenika kulture, te umjetnina i drugih kulturnih dobara, a poglavito: pojedinačnih građevina i građevinskih sklopova; slikarskih djela na zidu, drvu, platnu i drugim materijalima; kiparskih djela od drva, kamena i drugih materijala; predmeta od tekstila i kože; predmeta od metala; predmeta od keramike, stakla i sličnih materijala; ukrasnih elemenata građevina od drva, kamena, štuko-mase, keramike i drugih materijala;
- konzervatorsko i restauratorsko istraživanje nepokretnih i pokretnih spomenika kulture i to: istraživanje stilskih, kulturno-povijesnih i materijalnih svojstava spomenika posebice uz korištenje nedestruktivnih metoda te istraživanje promjena spomenutih svojstava i njihovih uzroka;
- arheološko istraživanje i to: arheološka iskopavanja (sustavno iskopavanje, zaštitno iskopavanje, revizijsko iskopavanje, probno iskopavanje i arheološki nadzor), arheološki pregled terena (reambulacija i rekognosciranje), nedestruktivne metode (geofizička istraživanja i aeroarheologija);
- izrada prijedloga konzervatorsko-restauratorskih zahvata i izvođenja zahvata;
- vođenje stručne dokumentacije;
- izrada idejnog rješenja, te idejnog, glavnog i izvedbenog projekta za obnovu građevine koja je nepokretno kulturno dobro;
- stručni nadzor nad izvođenjem radova obnove građevina koje su nepokretno kulturno dobro;
- stručno vještačenje o stanju spomenika kulture i konzervatorsko-restauracijskim radovima izvršenim na njima od strane drugih osoba i organizacija;
- davanje mišljenja o ispunjavanju stručno-tehničkih uvjeta za obavljanje restauratorske djelatnosti od strane fizičkih ili pravnih osoba, na traženje Ministarstva kulture;
- obavljanje stručnog uvida u izvršenje konzervatorsko-restauratorskih radova registriranih restauratorskih radionica u vlasništvu fizičkih i pravnih osoba, na traženje Ministarstva kulture;
- unaprjeđivanje tehničke zaštite spomenika kulture;
- organiziranje stručnog usavršavanja konzervatora i restauratora;
- razvijanje i promidžba konzervatorsko-restauratorske djelatnosti;
- kupnja i prodaja robe vezano uz djelatnost Zavoda;
- djelatnost nakladnika vezana uz djelatnost Zavoda;
- pružanje usluga informacijskog društva;
- održavanje stručne suradnje s istovrsnim i sličnim ustanovama u zemlji i inozemstvu.

Zavod može, temeljem odluke Upravnog vijeća, obavljati i druge djelatnosti koje pridonose uspješnijem obavljanju djelatnosti iz čl.6. Statuta Zavoda.

Upravno vijeće Zavoda je na sjednici održanoj 14. listopada 2015. donijelo zaključak o dopuni djelatnosti Zavoda uključivanjem zaštite i restauriranja audiovizualne baštine, čime je započet postupak ishoda suglasnosti Ministarstva kulture, prilagodbe akata i dopune registracije.

Hrvatski restauratorski zavod je matična ustanova konzervatorsko-restauratorske djelatnosti u Hrvatskoj, stoga su u



ovom Izvješću istaknute njegove važne matične funkcije. One su dodatno razrađene, s obzirom na to da utječu na cjelokupno očuvanje materijalne kulturne baštine koja je dio kulturnog identiteta nacije, sa znatnim udjelom u gospodarskim aktivnostima, ponajprije u turizmu.

Osnovna je djelatnost Zavoda konzervatorsko-restauratorska i odnosi se na istraživanje te konzerviranje i restauriranje:

### **1. nepokretnih kulturnih dobara:**

- graditeljskog naslijeđa
- zidnih slika i mozaika
- kamene plastike
- štukatura
- arheoloških nalazišta

### **2. pokretnih kulturnih dobara:**

- štafelajnog slikarstva
- drvene polikromirane skulpture
- arheoloških nalaza
- umjetnina na papiru
- namještaja
- predmeta od tekstila i kože
- predmeta od metala
- predmeta od keramike, stakla i sličnih materijala te

### **3. drugih predmeta od kulturne, povijesne ili tehničke važnosti.**

### Kronologija razvoja Zavoda od 1997. do 2015.

Za razumijevanje kontinuiteta konzervatorsko-restauratorske djelatnosti navode se i napomene o počecima te djelatnosti na području Hrvatske:

- 1916. godine počinje dokumentirana restauratorska djelatnost u Hrvatskoj;
- 1942. godine osnovana je prva restauratorska radionica pri nekadašnjem Narodnom muzeju, poslije Muzeju za umjetnost i obrt;
- 1948. godine osnovana je prva specijalizirana restauratorska ustanova u Hrvatskoj, na početku u sastavu tadašnje Jugoslavenske akademije znanosti i umjetnosti pod nazivom Restauratorski zavod Instituta za likovne umjetnosti JAZU, koja osamostaljenjem od Akademije postaje Zavod za restauriranje umjetnina (ZZRU);
- 1954. godine osnovana je restauratorska radionica Konzervatorskog zavoda za Dalmaciju u Splitu koja je obuhvaćala područje južne Hrvatske;
- 1958. godine osnovana je restauratorska radionica HAZU-a u Zadru;
- 1966. godine osnovan je Restauratorski zavod Hrvatske;
- 1996. godine Uredbom Vlade RH osnovan je, te je 1997. godine počeo djelovati, Hrvatski restauratorski zavod, nastao spajanjem dviju navedenih ustanova restauratorske djelatnosti sa sjedištem u Zagrebu i već ustrojenim vanjskim radionicama: Restauratorskim centrom u Ludbregu i Radionicom u Vodnjanu i Juršićima; sjedište Zavoda je u Zagrebu, a navedene radionice danas djeluju kao restauratorski odjeli Zavoda u Ludbregu i u Juršićima;
- 1998. godine Zavodu su pripojene restauratorske radionice u Splitu i Dubrovniku koje su dotad djelovale unutar konzervatorskih odjela Ministarstva kulture; pripojene radionice nastavile su s radom kao Restauratorski odjel Dubrovnik i Restauratorski odjel Split;
- 2001. godine u sastavu Zavoda osnovan je Restauratorski odjel u Osijeku;
- 2004. godine u Zavod su prešli arheolozi Ministarstva kulture, Uprave za zaštitu kulturne baštine, a ustrojena je i posebna Služba za arheološku baštinu s odjelima za kopnenu i podvodnu arheologiju te pripadajućim Odjelom za restauriranje kopnenih arheoloških nalaza;
- 2005. godine u sastavu Zavoda osnovan je Restauratorski odjel u Rijeci;
- 2006. godine Zavodu su pripojene restauratorske radionice konzervatorskih odjela Ministarstva kulture u Zadru i preostali dio prethodno nepripojene radionice u Splitu;
- 2007. godine ustanovljen je Međunarodni centar za podvodnu arheologiju u Zadru (dalje MCPA) pod pokroviteljstvom UNESCO-a, a uz njega i zavodski Odjel za restauriranje podvodnih arheoloških nalaza; prema pravilima UNESCO-a, MCPA je 2009. godine ostvario veći stupanj poslovne autonomije, no i dalje se statutarano i ugovorno oslanja na Zavod;
- 2012. godine temeljem odluke Ministarstva kulture, restauratorska radionica za podvodni arheološki materijal izdvojena je iz Zavoda i pripojena MCPA-u.

### ODJELI ZAVODA U OSNIVANJU

Godine 2006. sklopljen je ugovor s Gradom Šibenikom, kojim se osigurava korištenje prostora u Mandalini za potrebe restauratorskog odjela na rok od trideset godina. Radovi na uređenju i opremanju prostora radi njegove prilagodbe restauratorskoj djelatnosti su završeni. Međutim, zbog nemogućnosti zapošljavanja trenutačno se prostor ne koristi kao radionica, nego kao depo i povremeno kao dormitorij za djelatnike Zavoda koji rade na objektima/programima u njegovoj blizini.

Godine 2007. sklopljen je ugovor s Gradom Pulom, kojim se osigurava korištenje prostora utvrde Sv. Juraj za potrebe restauratorskog odjela Zavoda na području Istre, na rok od četrdeset godina. S obzirom na velika financijska ograničenja, Zavod trenutno ne nastavlja obnovu lokacije za provođenje zaštitnih radova te zapošljavanja djelatnika koji bi u njoj radili.

Godine 2009. sklopljen je donatorski ugovor Zavoda i Ministarstva kulture s Fondacijom Batahovina o obnovi ljetnikovca Bunić-Kaboga u Dubrovniku, kojim se Zavod obvezao da će se nakon dovršetka obnove i opremanja ljetnikovca Fondacije i Ministarstva koristiti ljetnikovcem za obnovu kulturne baštine sa šireg dubrovačkog područja te dijelu ljetnikovca omogućiti javnu funkciju. Obnova ljetnikovca završena je u lipnju 2013. U ljetnikovcu je smještena radionica za restauriranje papira i zidnog slikarstva, a Zavod od tada koristi ljetnikovac u okvirima određenima ugovorom.

## Organizacijska struktura Zavoda

Slijedi tabelarni prikaz ustrojstvenih jedinica Hrvatskog restauratorskog zavoda s adresama na kojima se nalaze.

<b>Ured ravnatelja</b>	<b>Zagreb</b>	N. Grškovića 23
Odsjek za školovanje, stručno usavršavanje i međunarodnu suradnju		
<b>Služba za nepokretnu baštinu</b>	<b>Zagreb</b>	Ilica 44
Odjel za integralni pristup graditeljskom naslijeđu		
Odjel za interventni pristup graditeljskom naslijeđu		
Odjel za zidno slikarstvo i mozaik s radionicama u Osijeku, Rijeci i Dubrovniku		Radićeva 26
Odjel za kamenu plastiku		Voćarska 106
Odjel za štuko		
<b>Služba za pokretnu baštinu</b>	<b>Zagreb</b>	Zmajevac 8
Odjel za drvenu polikromiranu skulpturu		
Odsjek I za drvenu polikromiranu skulpturu		
Odsjek II za drvenu polikromiranu skulpturu		Voćarska 106
Odsjek III za drvenu polikromiranu skulpturu i namještaj		Zmajevac 8
Odsjek IV za drvenu polikromiranu skulpturu		Kneza Mislava 18
Odjel za štafelajno slikarstvo		
Odsjek I za štafelajno slikarstvo		Zmajevac 8
Odsjek II za štafelajno slikarstvo		Kneza Mislava 18
Odsjek III za štafelajno slikarstvo		Zmajevac 8
Odjel za tekstil, papir i kožu		Ilica 44
Odsjek za papir i kožu		
Stolarska radionica		Zmajevac 8
Radionica za metal		N. Grškovića 23
<b>Služba za arheološku baštinu</b>	<b>Zagreb</b>	Kožarska 5
Odjel za podvodnu arheologiju	<b>Zagreb</b>	C. Zuzorić 43
Odjel za kopnenu arheologiju, sjedište Zagreb	<b>Zagreb</b>	Kožarska 5
Odjel za kopnenu arheologiju, sjedište Juršići	<b>Juršići</b>	Juršići 7
Odjel za restauriranje kopnenih arheoloških nalaza	<b>Zagreb</b>	Kamenita 15
Odjel za restauriranje podvodnih arheoloških nalaza*	<b>Zagreb*</b>	
<b>Služba za odjele izvan Zagreba</b>	<b>Split</b>	Porinova 2a i Dračevac
Restauratorski odjel Split		
Odsjek za kamenu plastiku		
Odsjek za zidno slikarstvo, mozaik i štuko		
Restauratorski odjel Dubrovnik	<b>Mokošica</b>	Batahovina bb
Odsjek za zidno slikarstvo		
Odsjek za papir		Batahovina 2
Restauratorski odjel Juršići s radnim prostorom u Vodnjanu, Gradina bb i Puli, utvrda sv. Jurja (Restauratorski odjel Pula, u pripremi)	<b>Juršići</b>	Juršići 7

Restauratorski centar Ludbreg	<b>Ludbreg</b>	Trg Sv. Trojstva 15
Odsjek za tekstil		
Restauratorski odjel Osijek	<b>Osijek</b>	Fakultetska 4
Odsjek za kamenu plastiku		
Restauratorski odjel Rijeka	<b>Rijeka</b>	Užarska 26
Restauratorski odjel Zadar	<b>Zadar</b>	Bedemi zadarskih pobuna bb
Restauratorski odjel Šibenik (u osnivanju)**	<b>Šibenik</b>	Milice i Turka bb
<b>Služba za istraživanje i dokumentiranje</b>	<b>Zagreb</b>	Zmajevac 8
Informacijsko-dokumentacijski odjel		
Knjižnica		
Fotolaboratorij		
Odsjek za konzervatorska istraživanja i dokumentiranje pokretne baštine		
Odsjek za konzervatorska istraživanja i dokumentiranje nepokretne baštine		Ilica 44
Arhiv		
Prirodoslovni laboratorij		Zmajevac 8
<b>Služba financijskih, pravnih i administrativnih poslova</b>	<b>Zagreb</b>	N. Grškovića 23
Odjel općih pravnih i administrativnih poslova		
Odsjek općih pravnih poslova		
Odsjek za kadrovske poslove		
Pisarnica		
Financijsko-računovodstveni odjel		N. Grškovića 1
Odsjek financijske operative		
Odsjek za knjigovodstvo		
Odsjek za obračun plaća i drugih osobnih primanja		
<b>Služba za nabavu i opće tehničke poslove</b>	<b>Zagreb</b>	N. Grškovića 23
Odjel za poslove nabave		
Odsjek za provođenje postupaka javne nabave		
Odsjek za realizaciju nabave, izradu i praćenje plana nabave		
Skladište		Zmajevac 8
Odjel za zaštitu na radu i opće tehničke poslove		N. Grškovića 23
Odsjek za zaštitu na radu i zaštitu od požara		
Odsjek za opće tehničke poslove		

**Tablica 1.** Tabela prikaz organizacijskih, radnih jedinica Zavoda s adresama

## Poslovni prostori i rasprostranjenost Zavoda

Hrvatski restauratorski zavod za obavljanje djelatnosti koristi se prostorima na dvadeset jednoj lokaciji u osam gradova. Od toga se samo u Zagrebu radne aktivnosti održavaju na jedanaest mjesta.

Rasprostranjenost zavodskih organizacijskih jedinica diljem zemlje neposredno je povezana s većom operativnošću u obavljanju zaštitnih i restauratorskih poslova na kulturnim dobrima lokalnih zajednica, no unutar Zavoda ta dislociranost u znatnoj mjeri uvjetuje organizaciju rada, nameće izvjesna ograničenja u poslovanju i zahtijeva ulaganje u prostore kako bi svaki bio prilagođen obavljanju jedne ili više vrsta poslova u konzervatorsko-restauratorskoj djelatnosti. Istovremeno se stvaraju i viši troškovi režija i komunikacije, kao i indirektni troškovi organizacije rada i djelovanja ustanove.

Ukupna površina prostora o kojima Zavod trenutačno skrbi iznosi 22.987 m<sup>2</sup>, od toga se prostorom površine 5951 m<sup>2</sup> kao radnim prostorom koriste zaposleni radnici u Zagrebu, dok je 1300 m<sup>2</sup> namijenjeno depou i skladištu u Kerestincu.

Izvan Zagreba Zavod raspolaže prostorima ukupne površine od 15.736 (15.736) m<sup>2</sup>.

Nerazmjer u ukupnoj površini prostora i broja zaposlenih izvan Zagreba proizlazi iz broja lokacija i njihovih površina, koje se osim za restauriranje kulturnih dobara, koriste i za druge namjene u djelokrugu rada Zavoda. U takve se prostore ubrajaju Ludbreg, Osijek i Dračevac u Splitu. Osim toga, od ukupnog prostora koji Zavod koristi, znatan dio upotrebljava se kao pomoćni prostor, primjerice za pohranu kulturnih dobara te za skladištenje materijala i opreme za rad.



**Slika 1.** Rasprostranjenost organizacijskih jedinica Hrvatskog restauratorskog zavoda po gradovima

Pregled prostora kojima se Zavod koristi razvrstan je u tablici u nastavku, na dvije kategorije, s obzirom na obavezu plaćanja najamnine.

**Tablica 2.** Pregled poslovnih prostora Zavoda: adrese, površine, djelatnosti koje se obavljaju u prostoru te broj radnika i polaznika stručnog osposobljavanja za rad (bez zasnivanja radnog odnosa) koji borave u prostoru, na dan 31. prosinca 2015.

#	LOKACIJA	Površina (m2)	Namjena prostora	Broj radnika
<b>A Prostori za koje se NE plaća najamnina</b>				
1	Zagreb, Nike Grškovića 23	645	Uprava	29
2	Zagreb, Zmajevac 8	2.237	restauratorske radionice, dokumentacija, centralni depo umjetnina, Knjižnica, stolarija, Fotolaboratorij, Prirodoslovni laboratorij, RTG snimaonica, Skladište, memorijalna soba V. Radauša	63
3	Zagreb, Ilica 44	1.192	arhitektura, restauratorske radionice za tekstil i papir, dokumentacija, Fotolaboratorij	45
4	Zagreb, Kneza Mislava 18	475	restauratorske radionice	15
5	Zagreb, Cvijete Zuzorić 43	151	podvodna arheologija	7
6	Zagreb, Radićeva 26	294	zidno slikarstvo	17
7	Zagreb, Kožarska 5		arheologija	
8	Ludbreg, Trg Sv. Trojstva 15	3.386	restauratorske radionice, stolarija, knjižnica i depo umjetnina	13
9	Osijek, Fakultetska bb	3.351	restauratorske radionice i bastioni koji su u nadležnosti Zavoda, a namijenjeni su razvoju Centra starih zanata	20
10	Dubrovnik, Batahovina bb	837	restauratorske radionice	13
11	Juršići, Vodnjan	1200	restauratorske radionice i arheologija	8
12	Split, Porinova 2a	593	restauratorske radionice	22
13	Split, Dračevac, bivša vojarna Sv. Križ, objekt br. 10	3.000	restauratorske radionice za kulturna dobra velikog formata i skladište	9
14	Rijeka, Palača Garbas, Užarska 26	450	restauratorske radionice	8
15	Zadar, Bedemi zadarskih pobuna bb, radionice	330	restauratorske radionice	7
16	Šibenik, Mandalina, Milice i Turka bb	595	radovi su gotovi, a koristi se dormitorij za djelatnike koji rade u blizini	1
17	Pula, utvrda Sv. Juraj	1.093	radovi na sanaciji i uređenju prostora u tijeku	0
18	Dubrovnik, Ljetnikovac Kaboga, Batahovina 2	843	restauratorske radionice i javni prostor	7
19	Osijek, Vijenac Murse	58		0
<b>Ukupno (A)</b>		<b>20.730 m2</b>		<b>284 djelatnika</b>
<b>B Prostori za koje se plaća najamnina</b>				
1	Zagreb, Voćarska 106	683	restauratorske radionice (kamena plastika, štukatura i polikromirana skulptura)	23
2	Zagreb, Nike Grškovića 1	170	financije i računovodstvo	8
3	Zagreb, Kerestinec	1.300	spremište	0
4	Zagreb, Kamenita 15	104	restauriranje kopnenih arheoloških nalaza	5
<b>Ukupno (B)</b>		<b>2.257 m2</b>		<b>36 djelatnika</b>
<b>Sveukupno (A + B)</b>		<b>22.987</b>		<b>320</b>

### INVESTICIJE U RADNE PROSTORE

Budući da većina prostora kojima se Zavod koristi nije namjenski građena za temeljnu djelatnost, nužne su adaptacije kako bi se prostor prilagodio namjeni – izvođenju konzervatorsko-restauratorskih radova. Pri utvrđivanju prioriternih ulaganja u 2015. godini uvaženi su kriteriji broja prostora u kojima se posluje, kriteriji zahtjeva konzervatorsko-restauratorske struke za prostornim uvjetima za svaku specifičnu djelatnost, zakonskih odredbi zaštite na radu, potrebe reguliranja statusa nelegalno izgrađenih dijelova objekata u svrhu reguliranja njihovog statusa, kao i poboljšanja energetske učinkovitosti građevina u svrhu smanjenja utroška energenata tijekom korištenja.

Procijenjena potreba ulaganja u radne prostore u 2015. godini iznosila je 3.860.000 kn. Odobrena sredstva za ovu namjenu predstavljao je dio sredstava dobivenih prema ugovoru br. 14-145-15 (klasa: 402-01/14-04/0434, ur. broj:532-06-02-01/10-15-02, U-50/15) u iznosu od 100.000 kn te prenesena namjenska sredstva iz 2014. godine u iznosu od 247.426 kn. Ukupno raspoloživa sredstva iznosila su 347.426 kn. Odobrenim planom bilo je predviđeno 347.426 kn za radove na objektima. Od navedenih sredstava do 14.siječnja 2016. godine utrošeno je 212.118 kn, a za programe koji su pokrenuti (sklopljeni ugovori o izvođenju radova ili izdane narudžbenice), ali ih nije bilo moguće kompletno financijski realizirati u 2015. godini, rezervirano je 135.309 kn.

U svezi s radnim prostorima Zavoda zaključno se može istaknuti da je razmještenost na jedanaest lokacija Zavoda u Zagrebu na više načina otežavajuća za redovito djelovanje Zavoda. Stoga bi ubuduće bilo od posebnog interesa za razvoj konzervatorsko-restauratorske djelatnosti, kao i aktivnosti samog Zavoda, osigurati jedinstvenu lokaciju u Zagrebu na kojoj bi se mogle okupiti sve organizacijske jedinice koje na tom području djeluju i na kojoj bi se mogli osigurati atelijerski kapaciteti za praksu dodiplomskih, diplomskih i poslijediplomskih restauratorskih studija te drugi povezani obrazovni i javni sadržaji.



## Kadrovska struktura

U Hrvatskom restauratorskom zavodu na dan 31. prosinca 2015. godine, od odobrenih 305 radnih mjesta, ukupno su u radnom odnosu bila 293 djelatnika. Od toga je, 288 djelatnika bilo u radnom odnosu na neodređeno vrijeme, 5 u radnom odnosu na određeno vrijeme uz 27 polaznika stručnog osposobljavanja za rad bez zasnivanja radnog odnosa.

Tijekom 2015. godine većini je zaposlenih radni odnos prestao istekom Ugovora o radu na određeno vrijeme (9), sporazumnim prestankom radnog odnosa (4), odlaskom u mirovinu (6) te korištenjem neplaćenog dopusta – s pravom povratka na rad u 2016. godini (1).

Tijekom 2015. godine, a nastavno na prethodne godine, dinamika kadrova, zbog većeg odljeva od priljeva, inicirala je trend oslabljivanja optimalnog broja od 305 zaposlenih. Smanjenjem broja zaposlenih, većim djelom visokoobrazovanih stručnjaka konzervatorsko-restauratorske djelatnosti, odlaskom u mirovinu ili drugim načinom prestanka ugovora o radu, definirane su potrebe za kadrovima koje se temelje na veličini i strukturi Zavoda, na budućim poslovnim zadacima iskazanim u poslovnom programu, na osiguranim sredstvima rada, organizaciji podjele rada, organizaciji radnog vremena te planu - razvojnom programu za sljedeću poslovnu godinu, kao osnovnim čimbenicima za utvrđivanja potrebnog broja kadrova koji je krajem godine iznosio 288 zaposlenih s tendencijom daljnjeg pada.

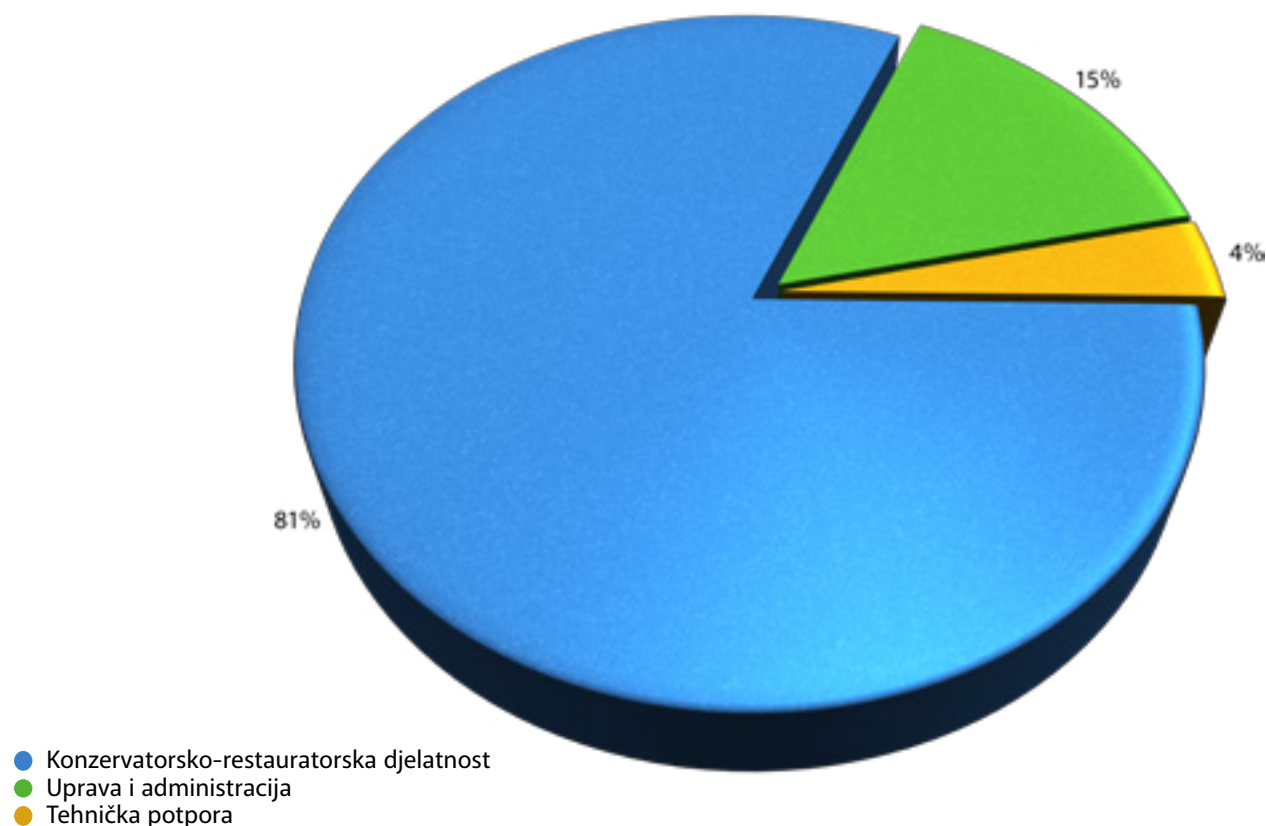

**Slika 2.** Postotak zaposlenih prema vrsti posla koji obavljaju

Nastavno na potrebu optimalizacije broja zaposlenih Zavod je višegodišnji korisnik mjera poticanog zapošljavanja, konkretno mjere Stručnog osposobljavanja za rad bez zasnivanja radnog odnosa uz dodatni angažman zavodskih stručnjaka na osposobljavanju kadrova do dobivanja suglasnosti nadležnog ministarstva za popunu radnih mjesta.

Prema vrsti posla koji obavljaju, zaposlenike možemo svrstati u tri skupine (slika 3). U prvoj su skupini djelatnici koji obavljaju poslove na zaštiti kulturne baštine, koji čine najveći broj zaposlenih.

Uprava i administracija, kao sljedeća skupina, potpora su zaposlenima na zaštiti kulturne baštine. Ova skupina podrazumijeva Ured ravnatelja, financijsko-računovodstvenu i pravnu potporu i nabavu te obavlja sve poslove propisane zakonskim i drugim aktima koji su nužni za funkcioniranje ustanove, za područje Zagreba i organizacijskih jedinica izvan Zagreba.

U trećoj su, najmanjoj skupini, koju čini tehnička potpora, djelatnici zaposleni na poslovima čišćenja i održavanja radnih prostora na svim lokacijama Zavoda.

### KVALIFIKACIJSKA STRUKTURA ZAPOSLENIH

Većina zaposlenika, nešto više od **70%**, visoko je obrazovana, sa završenim diplomskim ili dodiplomskim stupnjem obrazovanja ili znanstvenim stupnjem magistra i doktora (slika 4).

Završeno srednjoškolsko obrazovanje ima nešto manje od **28%** zaposlenih, a oko **1%** djelatnika je niže kvalificirano ili nekvalificirano.

Kvalifikacijska struktura zaposlenih podložna je promjenama prema Pravilniku o stručnim zvanjima u konzervatorsko-restauratorskoj djelatnosti te uvjetima i načinima njihovih stjecanja.

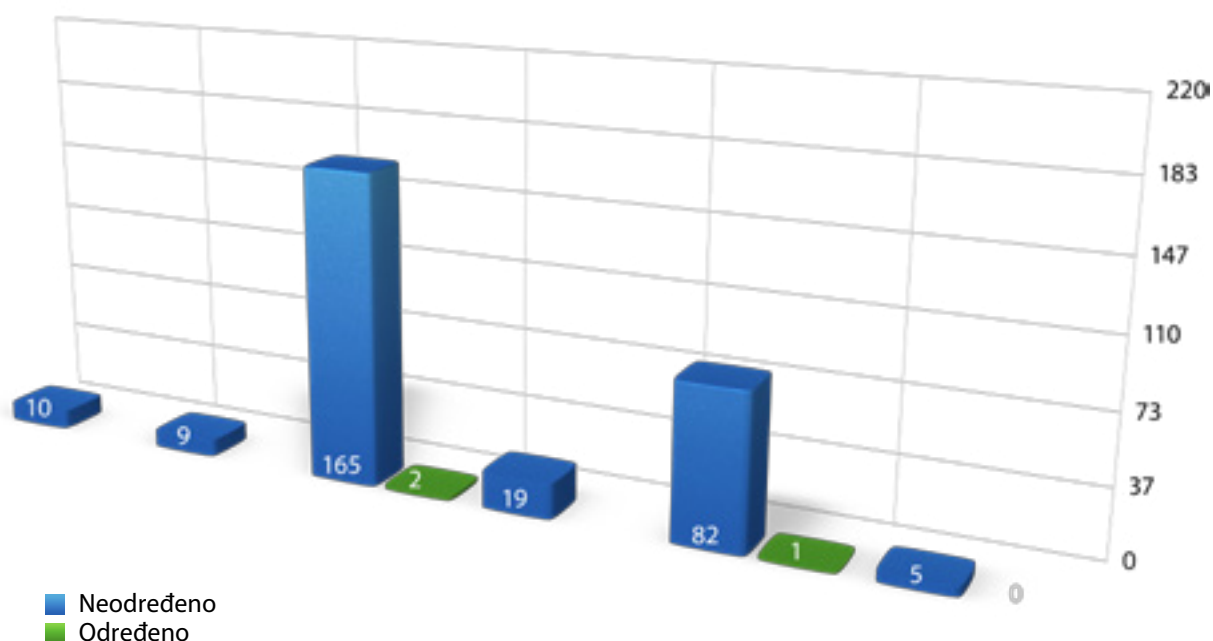

Slika 3. Broj zaposlenih prema stručnoj spremi radnog mjesta

## Rad stalnih i privremenih tijela Zavoda

Stručno i administrativno upravljanje Zavodom proizlazi iz stalnih, statutarnih i privremenih radnih tijela Zavoda, kao što su Upravno vijeće, ravnatelj, Stručno vijeće te privremena radna tijela - povjerenstva, radne skupine i sl.

Razina	Područje ovlasti	Odgovornost
1	Zavod	Upravno vijeće
2	Zavod	ravnatelj
3	sektori poslovanja	pomoćnici ravnatelja
4	službe	pročelnici službi
5	odjeli	vođači odjela
6	odsjeci	vođači odsjeka

**Tablica 3.** Razine ovlasti i odgovornosti u Zavodu

Tijekom 2014. godine provedeno je usklađivanje Zavoda sa Zakonom o upravljanju javnim ustanovama u kulturi, usvojena je Uredba o izmjenama i dopunama Uredbe o spajanju javnih ustanova restauratorske djelatnosti (N.N. br. 72/14) te je provedeno usklađivanje Statuta Zavoda.

U sklopu navedenih prilagodbi, među ostalim, dopunjena je djelatnost Zavoda, povećan broj članova Upravnog vijeća s pet na sedam te je uvedena mogućnost imenovanja zamjenika ravnatelja.

S obzirom na to da su navedene formalne promijene provedene krajem 2014., izbor dva člana Upravnog vijeća iz reda stručnih radnika Zavoda proveden je početkom 2015. godine. Uz to, polovinom je godine, na vlastiti zahtjev, Ministarstvo kulture razriješilo predsjednicu te je imenovalo novog predsjednika Upravnog vijeća.

## UPRAVNO VIJEĆE ZAVODA

Sukladno aktima o osnivanju Hrvatskog restauratorskog zavoda Upravno vijeće ima sedam članova koje imenuje ministar kulture na mandat od četiri godine. Način rada Upravnog vijeća uređen je Poslovníkom o radu Upravnog vijeća.

Prema ovlastima i zadaćama Upravno vijeće, između ostalog, donosi godišnji program rada i razvoja Zavoda te nadzire njihovu provedbu, odlučuje o financijskom planu i donosi godišnji obračun, donosi Statut uz suglasnost osnivača, a na prijedlog ravnatelja akt o unutarnjem ustrojstvu i druge opće akte u skladu sa Statutom i Zakonom, donosi odluke u drugom stupnju u svezi s pravima zaposlenika Zavoda i raspravlja o godišnjim izvješćima ravnatelja.

Upravno vijeće tijekom 2015. godine održalo je sedam sjednica, s ukupno četrdeset i četiri točke dnevnog reda; donijelo je ukupno pedeset i četiri zaključaka te je, između ostalog, raspravilo i donijelo odluke o sljedećim temama:

- usvojen je godišnji obračun Zavoda za 2014. godinu;
- raspravljano je stanje naplate nenaplaćenih potraživanja Zavoda iz ranijih godina i donesene su odgovarajuće odluke;
- raspravljena su pitanja konstituiranja Upravnog vijeća u punom sastavu, uključujući pitanje provođenja izbora za članove Upravnog vijeća iz redova stručnih djelatnika Zavoda, te je izabrana zamjenica predsjednice Upravnog vijeća;

- usvojen je novi Poslovnik o radu Upravnog vijeća;
- raspravljani su prijedlozi te je donesen Pravilnik o radu Zavoda;
- raspravljani su prijedlozi te je donesen Pravilnik o izmjenama i dopunama Pravilnika o nabavi robe, radova i usluga bagaltene vrijednosti Zavoda;
- raspravljeno je sudjelovanje Zavoda u formiranju virtualne inačice projekta Istraživanje, obnova i revitalizacija kulturne baštine Ilok-Vukovar-Vučedol, te je raspravljeno pitanje povrata građe i rezultata arheoloških istraživanja u Iloku od 2012. – 2015.;
- provedena je rasprava i odlučeno je o korištenju viška prihoda iz 2014. i ranijih godina;
- donesena je Odluka o izmjenama i dopunama Statuta Zavoda;
- donesen je Financijski plan Zavoda za 2015., a kasnije i Izmjene i dopune Financijskog plana Zavoda za 2015. u segmentu redovite djelatnosti;
- usvojen je Izvještaj o radu Zavoda u 2014.;
- predstavljena su izvješća o realizaciji programa Zavoda u 2015., kao i o realizaciji viška prihoda;
- usvojen je prijedlog Programa rada Zavoda u 2016.;
- donesena je odluka o dopuni djelatnosti Zavoda na način da se uključi i zaštita i restauriranje audiovizualne baštine;
- usvojen je Privremeni Financijski plan Zavoda za razdoblje siječanj – ožujak 2016.;
- doneseni su dokumenti: Pravilnik o izmjenama i dopunama Pravilnika o unutarnjem ustrojstvu i XIV. Odluka o izmjenama i dopunama Sistematizacije poslova i zadataka Zavoda.

### STRUČNO VIJEĆE ZAVODA

Stručno vijeće je stručno savjetodavno tijelo koje saziva i vodi ravnatelj Zavoda. Prema čl. 26. Statuta Zavoda Stručno vijeće raspravlja i odlučuje o stručnim pitanjima rada Zavoda te daje Upravnom vijeću i ravnatelju Zavoda mišljenja i prijedloge glede organizacije rada i razvoja djelatnosti.

Prema čl. 26. Statuta Zavoda članovi Stručnog vijeća, uz ravnatelja Zavoda, pomoćnici su ravnatelja i pročelnici službi (ukupno devet osoba), a na sjednice se redovito pozivaju i drugi stručnjaci, ovisno o temi sjednice. Dodatno, sukladno zaključku 30/5/15 Upravnog vijeća, na sjednice Stručnog vijeća redovito su pozivana i mogu sudjelovati u njegovu radu, tri predstavnika djelatnika Zavoda u Upravnom vijeću.

Stručno vijeće 2015. godine održalo je pet sjednica, s ukupno dvadeset i dvije točke dnevnog reda te je donijelo ukupno četrdeset i dva zaključka. Raspravljalo se o sljedećim temama:

- raspravljeno je pitanje realizacije zaštitnih radova Zavoda u 2014.;
- provedena je diskusija o formatu Programa rada zavoda za 2014. i 2015. godinu;
- raspravljen je prijedlog plana nabave opreme Zavoda u 2015.;
- predstavljena su pitanja izbora dva člana Upravnog vijeća iz redova stručnih djelatnika,
- raspravljen je Plan korištenja viška prihoda iz 2014.;
- raspravljene su mogućnosti nabave novih vozila Zavoda kupnjom i leasingom;
- provedena je diskusija o programima zaštitnih radova prema očekivanim ugovorima s Ministarstvom kulture u tekućoj godini, te o realizaciji programa prethodne godine;
- razmotreno je izvješće o provođenju postupaka bagatelne nabave te pripadni zaključak Upravnog vijeća;
- raspravljeno je pitanje korištenja službenih vozila Zavoda i pripreme za korištenje kartica za gorivo te povezane procedure;
- provedena je analiza vlastitih prihoda u 2014.;
- provedena je analiza fonda radnih sati Zavoda;
- raspravljena su pitanja vezano za zaprimanje zahtjeva investitora za angažman Zavoda i priprema odgovarajućih ponuda;
- raspravljene su izmjene i dopune Pravilnika o nabavi robe, radova i usluga bagatelne vrijednosti;
- raspravljen je Godišnji izvještaj Zavoda za 2014.;

- raspravljena je realizacija programa Zavoda u tekućoj godini;
- razmotren je prijedlog programa rada Zavoda u 2016.

### OSTALA INTERNA POVJERENSTVA I RADNE SKUPINE ZAVODA

Radi razrade i rješavanja aktualnih pitanja Upravno vijeće, Stručno vijeće i ravnatelj Zavoda formirali su sljedeća privremena radna tijela, odnosno povjerenstva:

- Odbor za zaštitu na radu Hrvatskog restauratorskog zavoda
- Povjerenstvo za definiranje programa i imenovanje voditelja programa
- Povjerenstvo za osposobljavanje i stručno usavršavanje djelatnika
- Povjerenstvo za znanost
- Povjerenstvo za promotivne materijale Zavoda
- Uredništvo znanstveno-stručne publikacije Zavoda Portal
- Radnu grupu za programske smjernice i plan strateškog razvoja Zavoda
- Radnu skupinu za reguliranje pristupa informacijama Zavoda
- Radnu grupu za organizaciju internih skupova i pripremu internih stručnih rasprava
- Radnu skupinu za financijsko upravljanje i kontrole
- Radnu skupinu za izradu dopune Sistematizacije poslova i zadataka Zavoda
- Radna grupa za reviziju strateškog plana Zavoda.

### PRAVO NA PRISTUP INFORMACIJAMA ZAVODA

U siječnju 2015. Zavod je predao svoje četvrto izvješće o provođenju Zakona o pravu na pristup informacijama, koje se odnosilo na 2014. godinu.

Sukladno Zakonu o pravu na pristup informacijama (NN br. 25/13), Zavod je provodio propisane aktivnosti. Na mrežnim stranicama Zavoda objavljeni su zaključci Upravnog vijeća i Stručnog vijeća, novi obrazac i dodatne informacije za korisnike prava na pristup informacijama, upute o načinu na koji se može sudjelovati na sjednicama tijela Zavoda, godišnja izvješća o radu Zavoda, Financijski plan i rebalans Financijskog plana, Programi rada Zavoda te druge potrebne obavijesti. Također, sukladno Pravilniku o Središnjem katalogu službenih dokumenata Republike Hrvatske (NN br. 83/14), Digitalnom informacijsko-dokumentacijskom uredu u elektroničkom su obliku dostavljeni propisani službeni dokumenti Zavoda.

Tijekom 2015. godine Zavod je zaprimio ukupno šezdeset tri zahtjeva korisnika, što predstavlja 7%-tno povećanje u odnosu na prethodnu godinu. Od navedenog broja primljenih zahtjeva, tri zahtjeva odnosila su se na pristup informacijama, a šezdeset zahtjeva na ponovnu uporabu informacija. Gotovo svi zahtjevi odnosili su se na konzervatorsko-restauratorsku dokumentaciju o pojedinim kulturnim dobrima i provedenim zaštitnim radovima.

Prilikom provođenja Zakona o pravu na pristup informacijama, kao i s njim povezanoga Zakona o autorskom pravu i srodnim pravima, utvrđeno je da ti propisi nisu dovoljno prilagođeni konzervatorsko-restauratorskoj djelatnosti i postupanju s pripadnom dokumentacijom, zbog čega je primjena propisa otežana. Zbog navedenih okolnosti razmatra se mogućnost da se Arhiv Zavoda definira kao specijalni restauratorski arhiv, odnosno da se uvedu odgovarajuće promjene u postojeće propise koje reguliraju pravo na pristup informacijama Zavoda.

Zavod je u provođenju postupaka uvažavao važnost suradnje sa znanstvenicima i stručnjacima iz konzervatorsko-restauratorske djelatnosti, kao i ograničenja koja proizlaze iz nereguliranih autorskih prava, opsega tražene dokumentacije i drugih okolnosti.

## Konzervatorsko-restauratorski radovi

Osnovnu i najopsežniju djelatnost Zavoda čine konzervatorsko-restauratorski radovi na hrvatskoj kulturnoj baštini, od graditeljskog naslijeđa i drugih umjetničkih ostvarenja do različitih predmeta umjetničkog obrta.

S obzirom na specifične pristupe zaštiti i obnovi pojedinih vrsta kulturnih dobara, konzervatorsko-restauratorski radovi u Zavodu dijele se na dvije osnovne skupine: radovi na nepokretnim i radovi na pokretnim kulturnim dobrima.

Radovi na nepokretnim kulturnim dobrima odnose se na graditeljsku baštinu, zidno slikarstvo i mozaik, štuko dekoracije i kamen (ponajprije kamenu plastiku); dakle, arhitekturu i ostvarenja fizički povezana s arhitekturom.

Radove na pokretnim kulturnim dobrima dijelimo prema vrstama predmeta, odnosno prema materijalima od kojih su načinjeni. Ta se podjela odnosi na slikarstvo, drvenu polikromiranu plastiku, namještaj, tekstil, papir, metal, keramiku i staklo.

Arheologija se pak kao specifična djelatnost bavi arheološkim istraživanjima i iskapanjima, ali i zaštitom (konzerviranjem-restauriranjem) tako prikupljene građe. Arheologija se dijeli na kopnenu i podvodnu arheologiju, uz restauratorsku podjelu na kopnene i podvodne arheološke nalaze.

Osobito valja istaknuti da djelatnost Zavoda podrazumijeva interdisciplinarni pristup konzervatorsko-restauratorskim radovima jer svaki predmet rada uključuje istraživanje, projektiranje, tehniku i tehnološke procese rada, praćenje radova te izradu prateće dokumentacije.

Svaka se organizacijska jedinica u kojoj se obavljaju radovi Zavoda orijentira na svoje predmete rada koji su specifični s obzirom na oblikovne, materijalne i tehnološke karakteristike i vrijednosti.

Budući da je vrlo velik broj konzervatorsko-restauratorskih radova koje Zavod provodi tijekom godina, pa ih je provodio i tijekom 2015. godine, u nastavku su izneseni vrlo sažeti prikazi radova u sklopu organizacijskih jedinica Zavoda.

Treba napomenuti da se, temeljem ugovora, odgovarajuća izvješća o radovima Zavoda redovito dostavljaju Ministarstvu kulture za pojedino kulturno dobro, kao i svakom drugom investitoru s kojim je Zavod ugovorio radove. Također treba istaknuti da djelatnici Zavoda kontinuirano surađuju sa stručnjacima konzervatorskih odjela Ministarstva kulture u sklopu svoje ovlasti na području na kojem djeluju, osobito u pogledu davanja konzervatorskih smjernica za radove na kulturnim dobrima, nadzora radova i prihvaćanja izvješća nakon obavljenih radova.

## Nepokretna kulturna baština

Programi na nepokretnim kulturnim dobrima provode se u Službi za nepokretnu kulturnu baštinu, koja se sastoji od pet odjela: Odjela za interventni pristup graditeljskom naslijeđu, Odjela za integralni pristup graditeljskom naslijeđu, Odjela za zidno slikarstvo i mozaik, Odjela za kamenu plastiku i Odjela za štuko.

Zbog složenosti programa na nepokretnim kulturnim dobrima potrebno je organizirati timski rad stručnjaka iz različitih djelatnosti pa se uz stručne djelatnike iz odjela Službe za nepokretnu baštinu neposredno uključuju i stručni djelatnici Službe za istraživanje i dokumentaciju: Odsjeka za konzervatorska istraživanja i dokumentiranje nepokretne baštine i Prirodoslovnog laboratorija. Prema potrebi se angažiraju i vanjski suradnici iz djelatnosti koje Zavod nema u svom ustroju, a nužne su za cjelovitu provedbu Programa na nepokretnom kulturnom dobru.

Izvođenje radova na nepokretnom kulturnom dobru provodi se prema usvojenoj metodologiji koju je propisala struka. Prethode im arhivska, konstruktorska, konzervatorsko-restauratorska na samom kulturnom dobru, arheološka istraživanja. Prema vrsti istraživanja angažiraju se stručni djelatnici unutar i izvan Zavoda kako bi se rezultati provedenih istraživanja saželi u Elaboratu konzervatorskih istraživanja s prijedlogom prezentacije.

Nakon što Elaborat verificira nadležno tijelo službe zaštite, može se pristupiti izradi Tehničke dokumentacije: idejnom, glavnom ili izvedbenom projektu ili konzervatorsko-restauratorskim radovima.

Programi obnove nepokretnih kulturnih dobara većinom su višegodišnji zbog svoje složenosti i opsežnosti, brojnosti faza radova i specifičnosti konzervatorsko-restauratorskih postupaka, stoga su tijekom 2015. godine pretežno nastavljeni projekti započeti prethodnih godina.

Osim sredstava za radove, koja je nakon natječaja za provođenje programa kulturnog razvitka za 2015. godinu osiguralo Ministarstvo kulture, sredstva za niz programa osigurala su tijela teritorijalne i lokalne samouprave: (županije – Karlovačka i Bjelovarsko-bilogorska; gradovi -- Rijeka, Pazin, Vodnjan, Labin, Ludbreg, Split, Slavonski Brod, Šibenik, Dubrovnik, Sisak; općine – Antunovac, Baška...), administrativne crkvene jedinice (Šibenska biskupija; župe - Varaždinske Toplice, samostani -- u Puli, Osijeku, ...), HAZU, javne ustanove i zavodi, te muzeji (Muzej Hrvatskog zagorja, grada Umaga, grada Varaždina, grada Virovitice, Muzej Like Gospić, Pomorski i povijesni muzej iz Rijeke, Muzej likovnih umjetnosti iz Osijeka, Javna ustanova Nacionalni park Brijuni, Gacko pučko otvoreno učilište iz Otočaca...), kao i drugim naručiteljima.

## ODJEL ZA INTERVENTNI PRISTUP GRADITELJSKOM NASLIJEĐU

U Odjelu za interventni pristup graditeljskom naslijeđu zaposlena su četiri (4) konzervatora, diplomirana inženjera arhitekture s ovlaštenjem Komore arhitekata za samostalni rad na graditeljskoj baštini (izrada projektne tehničke dokumentacije, vođenje konzervatorsko-restauratorskih istraživanja, zatim organizacija ostalih istraživanja građevine i temeljnog tla, mjerenje i izrada projekta postojećeg stanja građevine, izrada projektne tehničke dokumentaciju obnove kulturnog dobra, provođenje projektantskog i stručnog nadzora nad izvođenjem radova, kao i organizacija zaštitnih radova na kulturnim dobrima.

U odnosu na 2014. godinu, broj djelatnika Odjela smanjen je za jednog umirovljenog djelatnika.

Djelatnici Odjela za interventni pristup graditeljskom naslijeđu i Dokumentacijskog odsjeka za nepokretnu baštinu radili su sveukupno na 31 programu registriranih kulturnih dobara (što je šest programa više u odnosu na 2014. godinu). Od navedenog broja programa 20 ih je financiralo Ministarstvo kulture RH, (što je tri programa manje u odnosu na 2014. godinu), jedan program je sufinancirala Karlovačka županija – izrada dokumentacije za sanaciju klizišta uz kulturno dobro Pavlinskog samostana u Kamenskom. Preostalih jedanaest programa financirali su drugi investitori (što je osam programa više u odnosu na 2014. godinu). Ukupna je ugovorena vrijednost za 19 programa koje je financiralo Ministarstvo kulture RH 2.285.000,00 kuna. Preostalih deset programa financirali su drugi investitori u iznosu od 984.758,85 kuna.



Zbog kasnog potpisivanja ugovora s Ministarstvom kulture RH u 2014. godini, svi programi nisu realizirani do ugovorenog roka, 20. studenog 2014. godine. Za dio nerealiziranih programa Ministarstvo kulture odobrilo je produljenje roka izvedbe u 2015. godini, a u tu svrhu prenesena su financijska sredstva u iznosu od 620.258,68 kuna. Produljenje roka izvedbe odobreno je za sljedeće programe: Dvor Veliki Tabor u Humu Košničkom, crkva sv. Ivana Krstitelja u Kloštar Ivaniću, kapela sv. Jurja u Purgji Lepoglavskoj, kapela sv. Benedikta u Hrastovljanu, cinktor crkve Presvetog Trojstva u Ludbregu, Kuća Plemić u Osijeku, ljekarna franjevačkog samostana u Varaždinu, cinktor crkve sv. Jurja u Lopatincu i crkva sv. Marije Magdalene u Zrinu. Svi navedeni programi dovršeni su u 2015. godini, osim programa na obnovi ruševne crkve sv. Marije Magdalene u Zrinu. Obnova te crkve je vrlo složeni i zahtjevan program koji je gotovo nemoguće realizirati uz pomoć malih financijskih sredstava. Planirani su radovi rezanja, odnosno klesanja kamenih elemenata za kontrafore od vinicita, dopreme kamenih klesanaca iz klesarske radionice do crkve u Zrinu i rekonstrukcije kontrafora. Međutim,



financijska sredstva iz 2014. i 2015. godine nisu dovoljna niti za rekonstrukciju jednog cijelog kontrafora koji je građen od 22 reda kamenih klesanaca, stoga će se navedenim sredstvima rekonstruirati samo 8 redova jednog kontrafora ili upornjaka. Treba naglasiti da je obnova ruševne crkve u Zrinu otežana i nepostojanjem prateće infrastrukture. Na samom lokalitetu, naime, nema ni vode ni struje.



U programe Odjela koje financira Ministarstvo kulture RH u 2015. godini uključeno je financiranje novog programa zaštite kulturnog dobra, crkve sv. Ivana Krstitelja u Koprivničkom Ivancu. Osigurana sredstva utrošena su za statičku stabilizaciju slavoluka crkve i konzervatorsko-restauratorske radove konsolidacije zidnog oslika slavoluka.



Preostali programi zaštite na registriranim kulturnim dobrima graditeljskog naslijeđa u 2015. godini predstavljaju kontinuitet već započetih radova na kulturnim dobrima.



Prošle je godine većina ugovora o korištenju financijskih sredstava Ministarstva kulture RH potpisana u mjesecu srpnju. Prema čl. 6 (7.) Ugovora o korištenju sredstava Ministarstva za provođenje programa kulturnog razvitka istaknuta je nužnost potpisivanja međugovora s vlasnicima kulturnih dobara u vlasništvu crkve. Zbog kasnog potpisivanja ugovora i odredbi iz navedenog članka nisu realizirani svi programi. Uz odobrenje nadležnih tijela Ministarstva kulture, konzervatorskih odjela, za sljedećih je sedam programa rok realizacije produžen: ostatak zapadnog pročelja nekadašnje cistercitske crkve u Topuskom, kapela sv. Martina u Martinšćini, kapela sv. Jurja u Purgi Lepoglavskoj, kapela sv. Benedikta u Hrastovljanu, crkva sv. Dominika u Konjšćini, cinktor crkve sv. Jurja u Lopatincu i crkva sv. Marije Magdalene u Zrinu.



Provedeni građevinsko-obrtnički, konzervatorsko-restauratorski i izrada tehničke dokumentacije za radove tijekom 2015. godine na kulturnim dobrima predstavljaju ukupnost karakterističnih djelatnosti Odjela za interventni pristup graditeljskom naslijeđu. One uključuju različite faze radova, od izrade prijedloga realizacije, financijskog plana, plana nabave za pojedini program, konzervatorsko-restauratorskih istraživanja, tehničkih istraživanja, izrade elaborata i izvješća o provedenim istraživanjima, izrade tehničkih rješenja i glavnih i izvedbenih projekata na raznim razinama. Stručnjaci Odjela za interventni pristup graditeljskom naslijeđu organiziraju radove obnove ili sanacije kulturnog dobra prema projektnoj dokumentaciji izrađenoj u Odjelu ili u suradnji s projektnim uredima izvan Zavoda, pri čemu sudjeluju u provođenju postupka javne nabave, organiziraju stručne nadzore nad radovima, kao i kontrolu svih dokumenata vezanih uz gradilište, obračun radova te organiziraju primopredaju izvedenih radova i okončanog obračuna. Po završetku konzervatorsko-restauratorskih i građevinsko-obrtničkih radova izrađuju se stručna izvješća o realizaciji programa.



Slijedom navedenog ističemo nekoliko primjera iz programa Zavoda na graditeljskom naslijeđu.



Na 20 programa kulturnih dobara Odjel je tijekom 2015. godine nastavio već ranije započete radove na zaštiti važnijih spomenika graditeljskog naslijeđa. Nastavljeni su radovi na obnovi srednjovjekovnih crkvi sv. Martina u Martinšćini i sv. Jurja u Belcu, na konzerviranju zidova ulazne kule u Brinju i ostataka zapadnog pročelnog zida cistercitske opatije u Topuskom, na restauratorsko-konzervatorskim radovima na zidnom osliku u unutrašnjosti kapele sv. Križa u Križovljanu, na konzerviranju i rekonstrukciji zidova pronađenih nakon arheoloških istraživanja iz predturskog perioda Starog grada Barilovića, na obnovi unutrašnjosti sakristije i konzervatorsko-restauratorskim radovima u svetištu crkve sv. Trojstva franjevačkog samostana u Slavonskom Brodu. Također, u 2015. godini nastavljeni su radovi na statičkoj sanaciji i izmjeni kamenih stupova baroknog cinktora župne crkve sv. Jurja na Bregu u Lopatincu, dovršeni su radovi drenaže uz temelje kapele sv. Martina u Martinšćini i uz temelje kapele sv. Jurja u Purgi Lepoglavskoj. Prošle je godine statički sanirana krovna konstrukcija vertikalnog krovnog prozora na glavnom pročelju kuće Plemić u Osijeku prema odobrenoj projektnoj dokumentaciji koja je u skladu sa smjernicama iz konzervatorskog elaborata obnove. U oslikanoj prostoriji franjevačke ljekarne u Varaždinu, a u skladu s odobrenom projektnom dokumentacijom, prošle je godine razgrađena i betonska



podna konstrukcija zajedno s vlažnim nasipom radi otklanjanja uzroka oštećenja i degradacije zidnog oslika i žbuke sa zidova i svoda.



Također je nastavljena izrada arhitektonske dokumentacije zatečenog stanja u AutoCAD-u na značajnim primjerima graditeljskog naslijeđa, primjerice: devastirane ruševine crkve sv. Marije Magdalene u Zrinu, franjevačkom samostanu i crkvi sv. Trojstva u Slavonskom Brodu i zgradi Žitnice u Starom gradu Varaždinu. Dovršena je i izrada arhitektonske dokumentacije izvedenih radova u AutoCAD-u za crkvu sv. Ivana Krstitelja u Kloštar Ivaniću.



Osim opisanih djelatnosti u Odjelu su izrađeni glavni projekti za ishođenje građevinskih dozvola za sljedeća kulturna dobra: cinktor crkve sv. Jurja na Bregu u Lopatincu, gospodarski objekt u kompleksu ljetnikovca Gučetić u Trstenom, Mlinica u kompleksu ljetnikovca Gučetić u Trstenom, kapela sv. Jeronima u kompleksu ljetnikovca Gučetić u Trstenom i uređenje prostora između Mlinice i gospodarskog objekta u kompleksu ljetnikovca Gučetić-Gozze u Trstenom. Također je izrađen i idejni projekt rekonstrukcije zgrade Žandarmerije u Topuskom.



Uz navedene aktivnosti na već ranije započetim programima, stručnjaci Odsjeka za konzervatorska istraživanja i dokumentiranje nepokretne baštine i Odjela za interventni pristup graditeljskom naslijeđu započeli su i rad na novim programima. Prošle su godine provedena opsežna konzervatorsko-restauratorska istraživanja na građevinama i povijesno-umjetnička istraživanja koja su obuhvatila i istraživanje građe u relevantnim arhivima na sljedećim registriranim kulturnim dobrima: Velikoj Onofrijevoj fontani u Dubrovniku, u unutrašnjosti i na pročeljima sjevernog dijela zapadnog krila kavalira Tvrđave Brod u Slavonskom Brodu, u unutrašnjosti kuće Brlić u Slavonskom Brodu, u unutrašnjosti i na pročeljima kapele sv. Jeronima u kompleksu ljetnikovca Gučetić u Trstenom, u unutrašnjosti i na pročeljima zapadnog krila H-objekta u kompleksu Rikard Benčiću Rijeci.



Rezultati konzervatorsko-restauratorskih istraživanja na navedenim registriranim kulturnim dobrima obrađeni su u elaboratima, koji su opremljeni detaljnom grafičkom i fotodokumentacijom, analizama povijesnih i povijesno-umjetničkih istraživanja, opisima postojećeg stanja i opisima sonde, kao i smjernicama obnove i prijedlozima prezentacije.

## POSEBNI PROGRAM

Zbog složenosti zahvata i angažmana velikog broja suradnika različitih specijalnosti (Odjel za zidno slikarstvo i Odjel za kamenu plastiku iz Zavoda), instalatera, obrtnika i drugih, projekt obnove Velikog Tabora u Humu Košničkom vodi se kao Posebni program. Sredstva za završetak građevinsko-obrtničkih, restauratorskih radova i radova postave instalacija ( grijanje, vodovod, kanalizacija, instalacija jake i slabe struje, protupožarna i protuprovalna zaštita, ventilacija i dr.) započeli su 2013. kao trogodišnji program s rokom završetka krajem 2015. godine. Program se izvodi prema Glavnom projektu koji je izradio projektni biro Omega d.o.o. iz Dubrovnika, gl. projektant, dr.sc. Željko Peković, dipl.inž.arh. Za navedeni glavni projekt dobivena je građevinska dozvola. Nakon provedenog natječaja javne nabave većina radova ugovorena je u listopadu 2014. godine, što je rezultiralo produženjem rokova i tijekom 2015. godine. U godini 2015. Ministarstvo kulture RH financiralo je program u iznosu od 5.589.000,00 kuna. Tijekom izvođenja radova, utvrđeno je, da su za neke radove ugovorene količine premale, znatan broj radova nije predviđen u troškovniku (stolarija za sve otvore otkrivene istraživanjima), neki radovi su zbog bolje energetske učinkovitosti promijenjeni ( medij za grijanje u kulama: plin umjesto električne struje, zidno i podno grijanje umjesto konvektora). Sve ove promjene rezultirale su produženjem roka realizacije i zahtjevom za dodatna sredstva. Rok završetka radova, uz dozvolu Ministarstva kulture, produžen je do 30.ožujka 2016. godine. Za dodatne i vantroškovničke radove Ministarstvo je odobrilo još 1.470.000,00 kn.

## CRKVA SVETE MARIJE MAGDALENE, ZRIN Shema ugradnje klesanaca za rekonstrukciju kontrafora K10 M 1:50

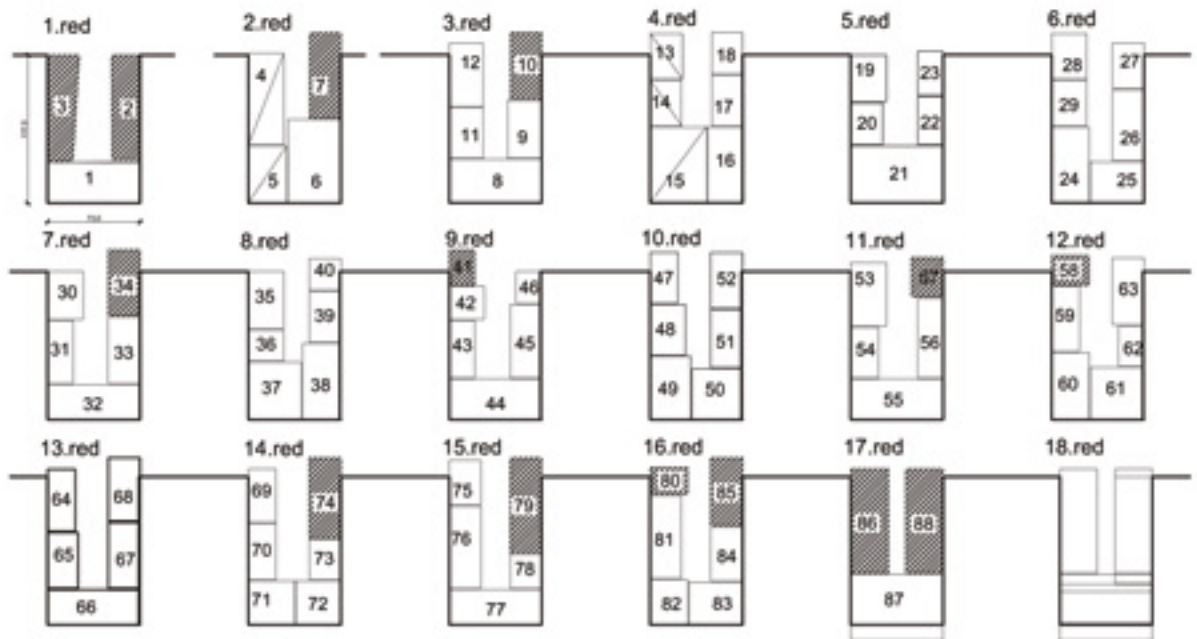

■ postojeći, sačuvani klesanci   ■ isklesano 2012.   □ planirana izvedba sredstvima iz 2015.

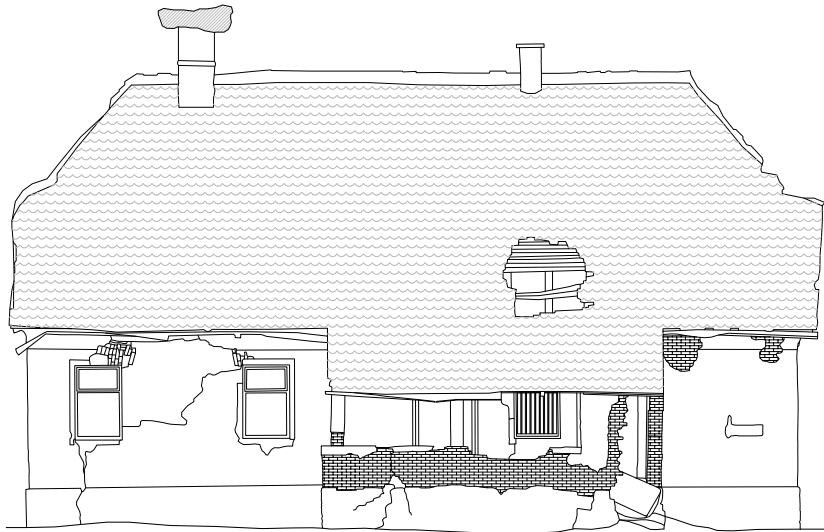

## TOPUSKO ZGRADA ŽANDARMERIJE

Snimak postojećeg stanja  
SJEVEROISTOČNO  
PROČELJE

mj. 1:50

0 1 5m		građevina: TOPUSKO ZGRADA ŽANDARMERIJE	td 11/13
investitor: OPĆINA TOPUSKO Trg bana Josipa Jelačića bb 44 415 Topusko		ev.br. 2289	
projektant: A. Škevin Mkulandra, d.l.a.	sadržaj: Snimak postojećeg stanja SJEVEROISTOČNO PROČELJE		
pepatil: V. Pajlak, stud.arh. I. Grgić, mag.ing.arch.	MJ. 1:50	faz A	
suradnik: A. Škevin Mkulandra, d.l.a. VESTRA d.o.o., Varožd	datum studeni 2013.	list 9	
odgovoran: M. Braun, prof.	58 x 29,7 cm		
ZAGREB•NIKE GRŠKOVICA BR.23•tel:01/4683 599			

2289/A9



Topusko, sjeveroistočno pročelje Žandarmerije - snimak postojećeg stanja



## TOPUSKO ZGRADA ŽANDARMERIJE

IDEJNI PROJEKT  
REKONSTRUKCIJE I PRENAMJENE  
U KULTURNI CENTAR

Sjeveroistočno pročelje

mj. 1:100

Kota praga ulaznih vrata ±0,00 = 123,55 mnv

MJERE PROVJERITI NA GRAĐEVINI!

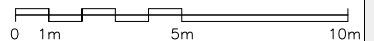

0 1m 5m 10m		građevina: TOPUSKO ZGRADA ŽANDARMERIJE	td 7/15
investitor: OPĆINA TOPUSKO Trg bana Josipa Jelačića bb 44 415 Topusko		zop 2289	
glavni projektant: A. Škevin Mkulandra, d.l.a.	sadržaj: IDEJNI PROJEKT REKONSTRUKCIJE I PRENAMJENE U KULTURNI CENTAR Sjeveroistočno pročelje		
projektant: A. Škevin Mkulandra, d.l.a.	MJ. 1:100	faz B	
suradnici: V. Pajlak, stud.arh. I. Grgić, mag.ing.arch.	datum veljača 2015.	list 9	
ravnatelj: M. Braun, prof.	42 x 29,7 cm		

2289/B9



Lopatinec, pogled na sjeverozapadni dio trijema cinktora (snimio: S. Novak, HRZ, 1985.)





Lopatinec, pogled na sjeverozapadni dio trijema cinktora prije početka radova, 2013.



Lopatinec, stanje tijekom radova demontaže stupova



Slavonski Brod, franjevački samostan, sakristija, pogled na zapadni zid prije radova.



Slavonski Brod, franjevački samostan, sakristija, pogled na jugozapadni dio nakon radova.





Slavonski Brod, franjevačka crkva sv. Trojstva, skela uz svetište



Slavonski Brod, franjevačka crkva sv. Trojstva, obnovljeno svetište



Sjeverni prozor svetišta nakon restauratorskih radova



Južni prozor svetišta nakon restauratorskih radova



Slavonki Brod, kuća Brlić, sonda otvorena na stropu s utvrđena dva ranija sloja oslika



Slavonki Brod, kuća Brlić, sonda u prostoriji 4 s utvrđenim starijim, šablonski slikanim dekorativnim oslikom.

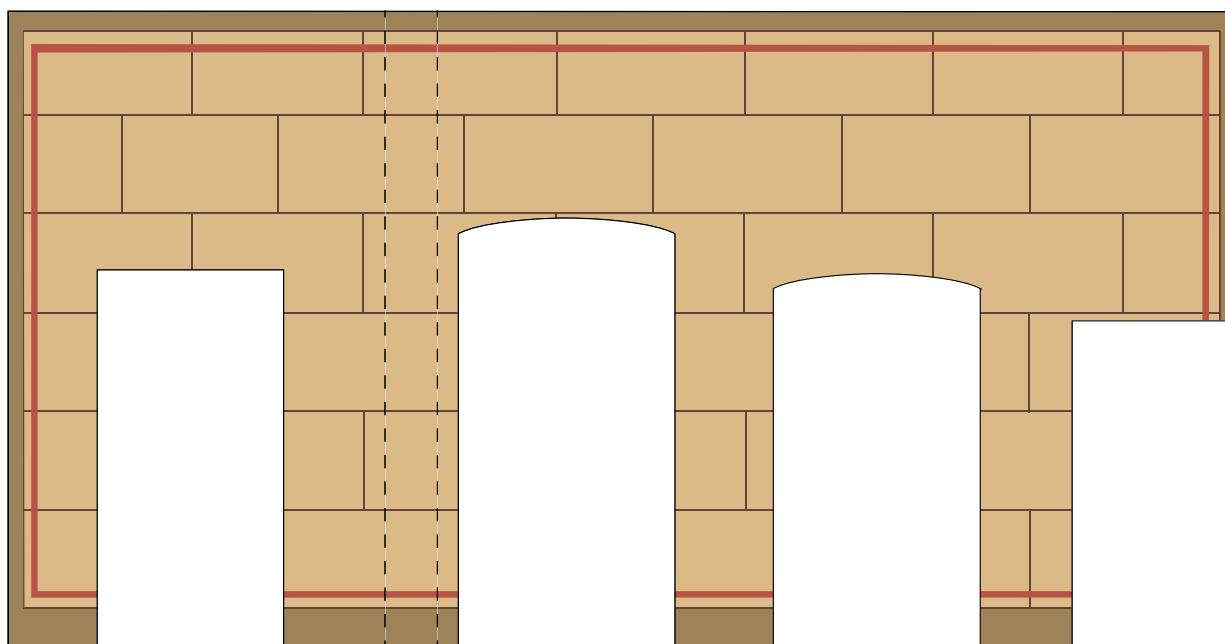

mj. 1:20



Slavonki Brod, kuća Brlić, grafički prilog s prijedlogom rekonstrukcije oslika u prostoru hodnika kata. Izradio Bojan Braun.



## ODJEL ZA INTEGRALNI PRISTUP GRADITELJSKOM NASLIJEĐU

Poput Odjela za interventni pristup graditeljskom naslijeđu i Odjel za integralni pristup graditeljskom naslijeđu provodi sve faze programa zaštite i očuvanja kulturne baštine u području graditeljskog naslijeđa i arhitektonske struke. Djelatnost ovog Odjela obuhvaća izradu plana i programa radova na kulturnom dobru, arhitektonskih snimaka postojećeg stanja građevine, sudjelovanje u konzervatorsko-restauratorskim istraživanjima i izradi konzervatorskih elaborata, izradu projektne dokumentacije, organiziranje i nabavu radova, nadzor nad izvedbom radova, te izvještavanje o obavljenim radovima.



U Odjelu radi ukupno osam inženjera (sedam arhitektonske i jedan građevinske struke), od toga četiri ovlaštena arhitekta te jedan arhitektonski tehničar te jedna arhitektica koja je stekla akademski stupanj doktora znanosti. Dva arhitekta su primljena na stručno osposobljavanje bez zasnivanja radnog odnosa. Odjel je, u odnosu na stanje u 2014. godini, povećan za tri zaposlenika.



U Odjelu je tijekom 2015. godine vođen dvadeset i jedan program Ministarstva kulture. Osam ih je ugovoreno još u 2014., a trinaest u 2015. godini. Od tog su broja tri programa sufinancirana: crkva sv. Marije u Trškom Vrhcu, crkva sv. Oca Nikolaja u Čukovcu, te stari grad Garić u Podgariću. Drugi investitori su u potpunosti financirali dva programa. Riječ je o izradi dokumentacije postojećeg stanja i restauratorske dokumentacije za Veliku Onofrijevu fontanu u Dubrovniku te tehničke i restauratorske dokumentacije za crkvu i samostan sv. Križa u Živogošću. Također, djelatnici Odjela su surađivali u pripremi i realizaciji programa drugih odjela i službi.



Voditelji programa raspolagali su u 2015. godini s ukupno 3.185.533,64 kn. Vrijednost radova ugovorenih s Ministarstvom kulture iznosila je 1.945.000,00 kn, a radova koje su financirali drugi investitori 117.400,00 kn. Iz prethodne godine prenesena su sredstva u iznosu 894.558,64 kn za radove koje financira Ministarstvo kulture, te 228.575,00 kn za radove koje su financirali drugi investitori. Kao i prethodne godine poteškoća u pravovremenoj realizaciji programa ugovorenih s Ministarstvom kulture bila je prispjeće ugovora o korištenju financijskih sredstava u ljetnoj sezoni, čime se realizacija programa pomakla u nepovoljan jesensko-zimski period. Tako su i ove godine zatražena produženja rokova dovršetka za četiri programa.



Dovršeni su radovi na programima za koje je u 2014. godini odobreno produljenje roka izvedbe. To su radovi u kapeli sv. Petra u Novome Mjestu, crkvi sv. Jeronima u Štrigovi, crkvi sv. Florijana u Varaždinu, crkvi sv. Benedikta u Gornjem Kraljevcu, crkvi sv. Marije Jeruzalemske u Trškom Vrhcu, zatim na franjevačkoj crkvi sv. Katarine u Krapini, crkvi sv. Nikole u Čukovcu i katedrali sv. Marije u Puli. Od radova ugovorenih u 2015. godini izrađene su arhitektonske snimke župnog dvora u Škripu, te Kaštela u Pazinu. Započeta je građevinska sanacija Krčingrada u Nacionalnom parku Plitvička jezera. U sklopu višegodišnjih radova izvedena je građevinska sanacija dijela vanjskog plašta zapadnog zida kule uz crkvu sv. Nikole u Barbanu, konstruktivna i građevinska sanacija zvonika crkve sv. Nikole u Čukovcu, sanacija dijela krova i odvodnje voda u katedrali sv. Marije u Puli, sanacija istočnog i zapadnog zida crkve Marijina Uznesenja u Vrbniku, građevinska sanacija središnje kule staroga Garić grada u Podgariću, odvodnja oborinskih voda uz crkvu sv. Ivana Krstitelja u Ivaniću Miljanskom. Konzervatorsko-restauratorski radovi su uz građevinske radove bili zastupljeni u crkvi sv. Katarine i samostanu franjevaca u Krapini, crkvi sv. Jeronima u Štrigovi, crkvi sv. Marije Jeruzalemske u Trškom Vrhcu te crkvi sv. Florijana u

Varaždinu. Nedostatna sredstva za sanaciju klizišta usmjerena su na konzervatorsko-restauratorske radove na drvenom tabulatu u kapeli sv. Marije na Škrilinah u Bermu.

## POSEBNI PROGRAM

Izrada projektne dokumentacije glavnog projekta za obnovu i prenamjenu nekadašnje Upravne zgrade bivšeg industrijskog kompleksa Rikard Benčić u Rijeci sufinancirana je sredstvima Grada Rijeke i Ministarstva kulture. Podloga za izradu projekta bio je verificiran konzervatorski elaborat s prijedlogom obnove koji je izradio Hrvatski restauratorski zavod te projektni program za prenamjenu zgrade koji je izradio Grad Rijeka. Na oba je programa nadležno tijelo, Konzervatorski odjel iz Rijeke, izdalo Posebne uvjete. Projektna dokumentacija sadrži: glavni projekt arhitekture, glavni projekt konstrukcije, glavne projekte strojarskih instalacija, jake i slabe struje, vodovoda i kanalizacije, projekt dizala, glavni projekt protupožarne i protuprovalne zaštite te ostale specijalne projekte koje propisuje Zakon o građenju. Glavnina projekta završena je već u 2014. godini, ali zbog dobivanja suglasnosti za priključke kanalizacije, podizača topline (grijanje), trafostanice i razine dvorišta, vezanih uz verifikaciju projekta urbanističkog uređenja kompleksa Benčić, koji osim Upravne zgrade (Muzej grada Rijeke i javni sadržaji), obuhvaća Ciglenu zgradu (Centar za mlade), Zgradu H (Muzej suvremene umjetnosti), Zgradu T (Gradska biblioteka). Rok završetka prolongiran je u 2015. godinu. U drugoj polovini 2015. godine nadležno je tijelo graditeljstva Grada Rijeke na osnovi Glavnog projekta obnove i prenamjene Upravne zgrade, izdalo građevinsku dozvola. Glavni projekt arhitekture izradio je Zavod, a za ostale projekte vanjski suradnici prema specijalnostima.

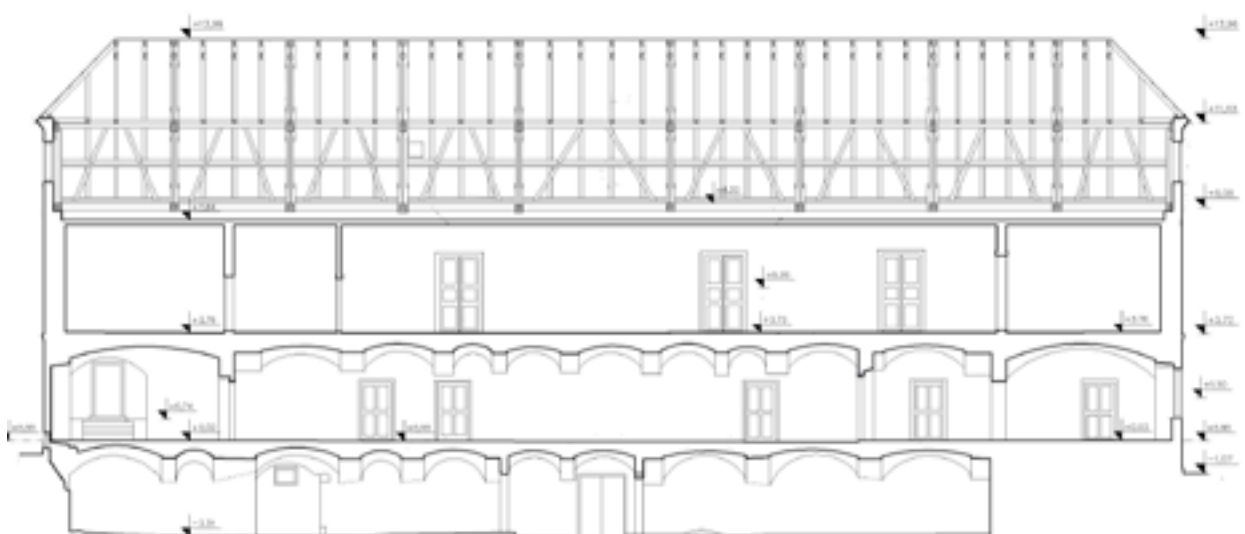
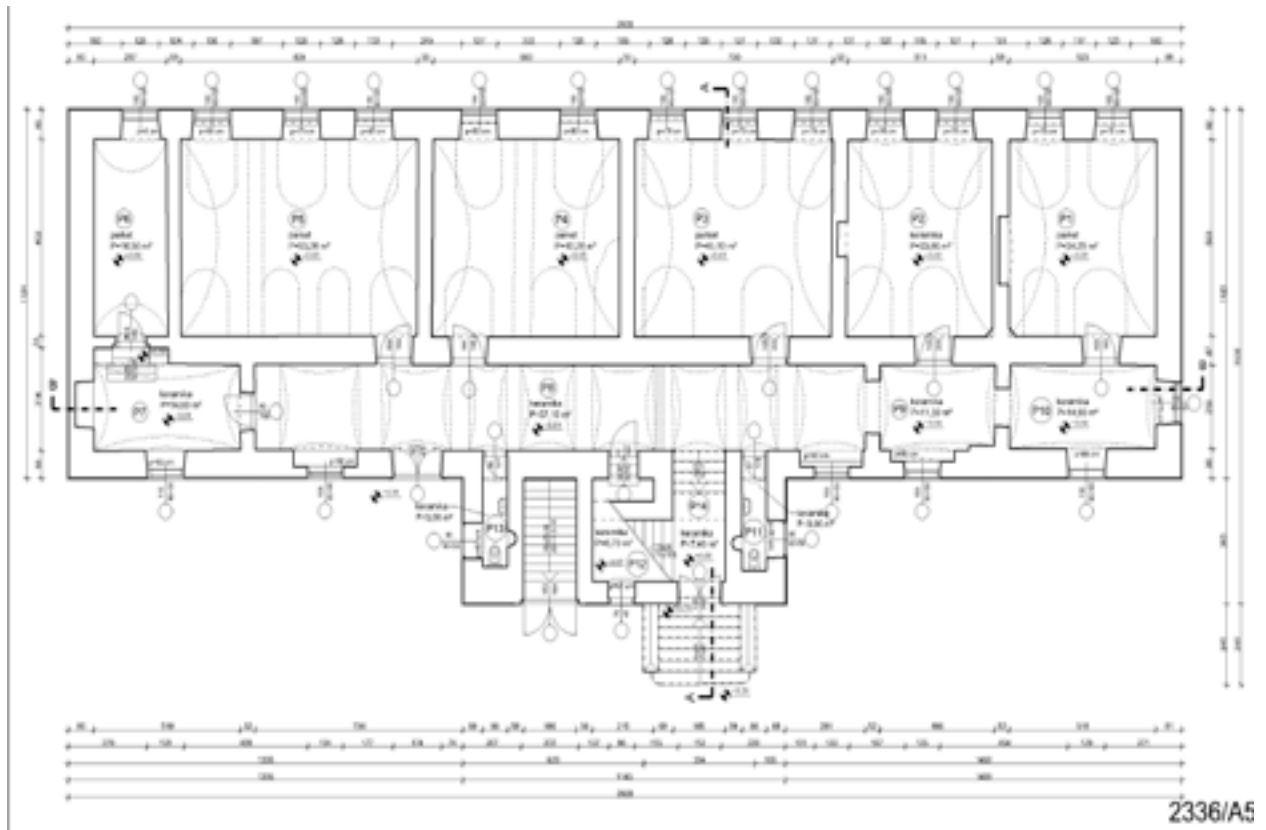

Gradec, Biskupski dvor, snimak postojećeg stanja



Pazin, Kaštel, dvorišno pročelje - izvod iz arhitektonskog snimka postojećeg stanja

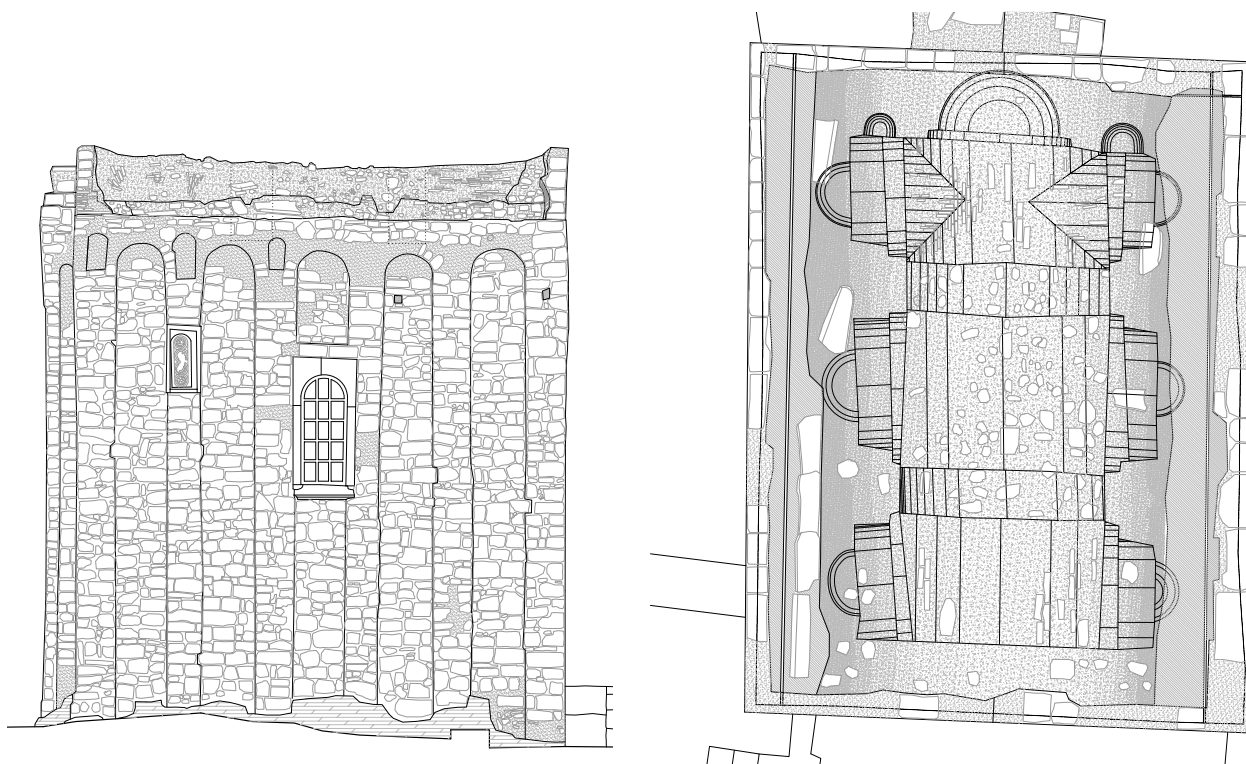

Ston, crkva sv. Mihajla, snimak postojećeg stanja - južno pročelje i tlocrt gornje plohe svoda s evidistancom izvodnica



Nacionalni park Plitvička jezera, Krčingrad, južna kula, zračna snimka ostataka kule i maketa prijedloga prezentacije

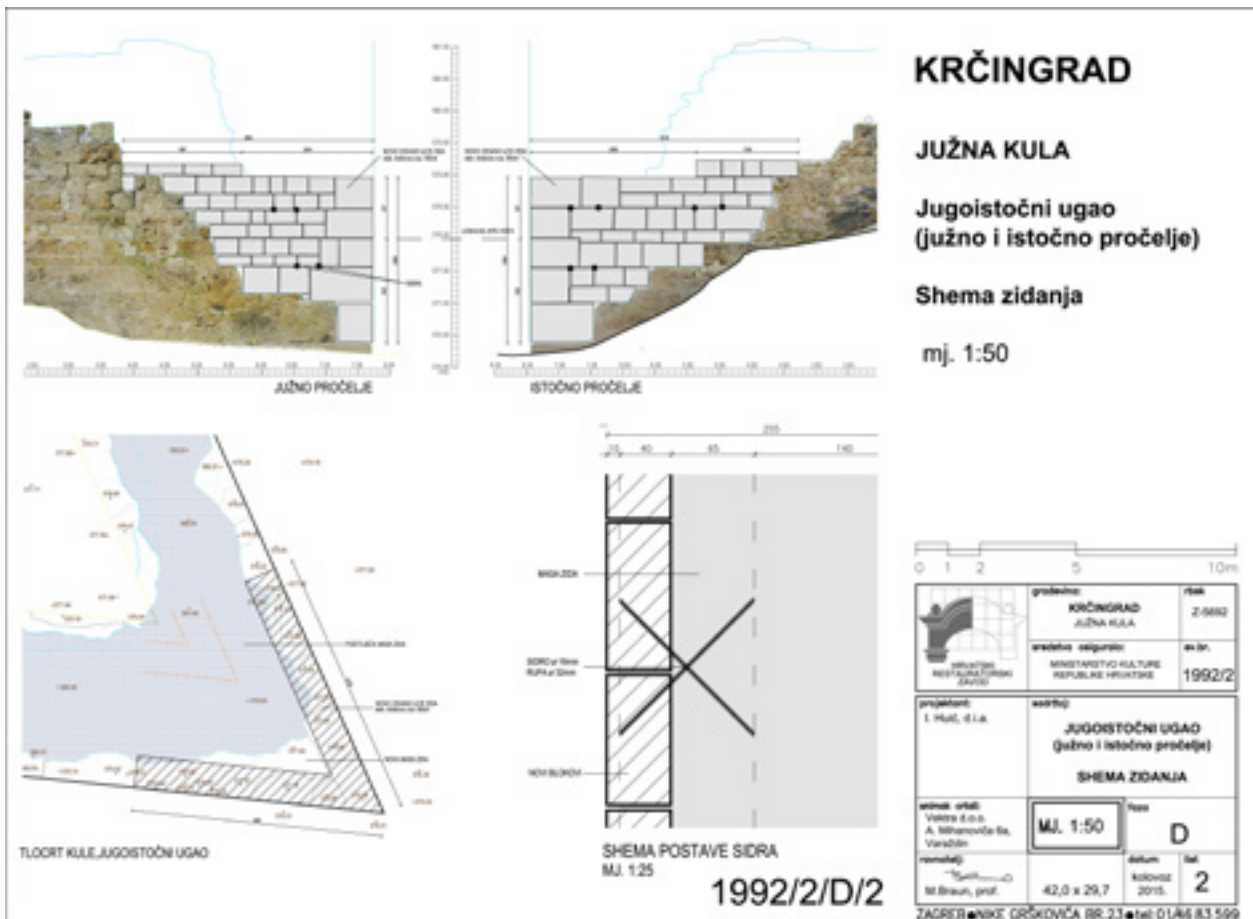

Nacionalni park Plitvička jezera, Krčingrad, južna kula, nacrt sheme zidanja



# KONZERVATORSKO-RESTAURATORSKA DJELATNOST

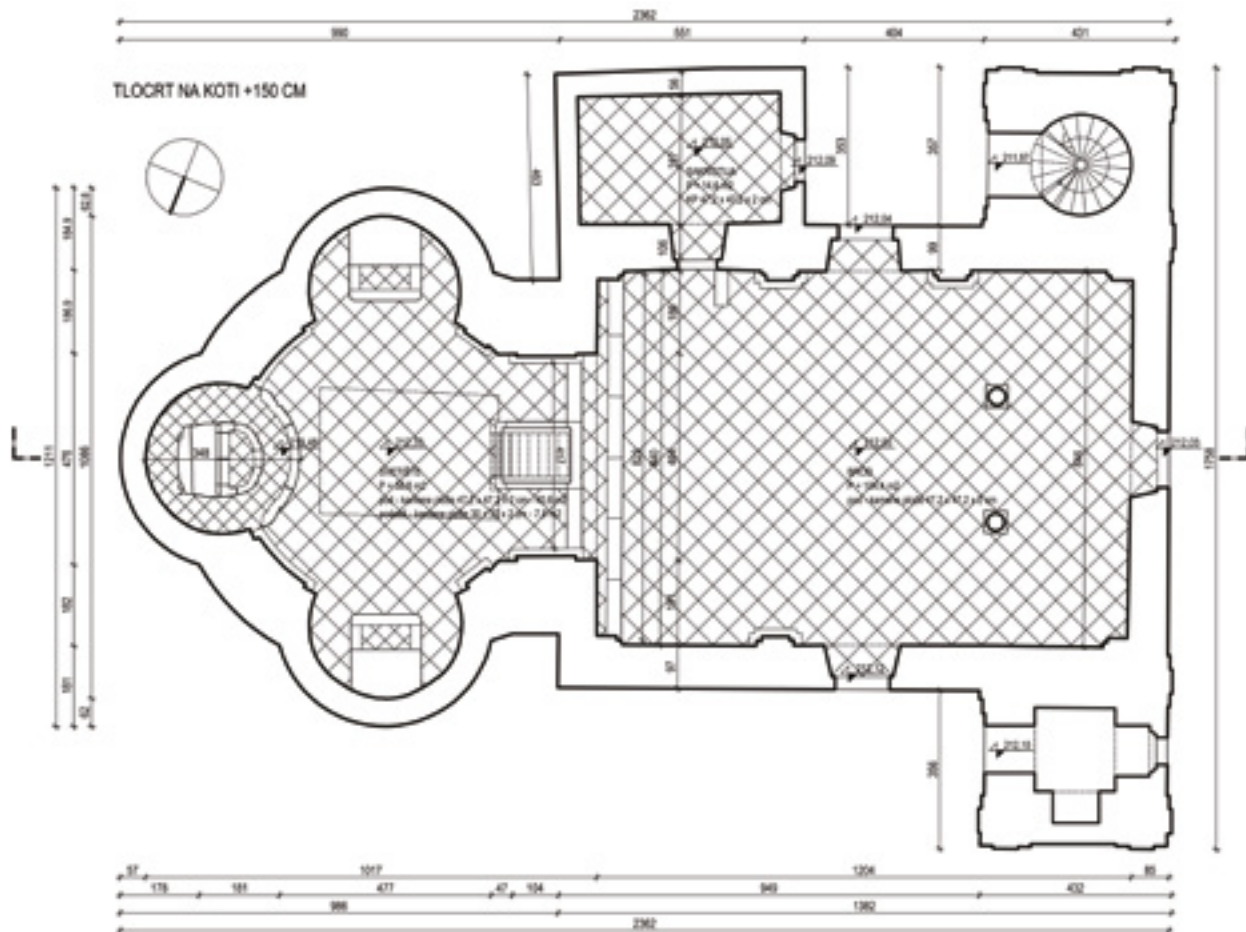

Štrigova, crkva sv. Jeronima, tlocrt - projekt poda

## ODJEL ZA ZIDNO SLIKARSTVO I MOZAIK

Temeljna djelatnost Odjela za zidno slikarstvo i mozaik je konzerviranje i restauriranje nepokretne kulturne baštine. Ta se djelatnost najvećim dijelom provodi in situ i u pravilu je riječ o višegodišnjim radovima, a manjim se dijelom odvija u radionicama smještenima na trima lokacijama: u dubrovačkoj radionici od prosinca 2014. na lokaciji Mokošica, ljetnikovac Kaboga, Batahovina bb, 20000 Dubrovnik; u riječkoj radionici u Užarskoj ulici 26 i u zagrebačkoj radionici u Radićevoj 26 (Kožarskoj) ulici. Osim izravnog rada na kulturnoj baštini Odjel organizira i provodi dokumentiranje vlastitih radova, i njihovo stanje prije, u tijeku i nakon zahvata, a po potrebi i stručni nadzor nad radovima drugih izvođača. Svaka od navedenih radionica arhivira dokumentaciju o izvedenim radovima organiziranu u zbirka. Zbirku čine: zbirka dosjea o radovima, zbirka fotografija (CD i DVD), zbirka nacрта (grafička dokumentacija) i zbirka elaborata. Odjel ima i priručnu knjižnicu s neophodnom stručnom literaturom iz djelatnosti Odjela.



**Dubrovačka radionica** realizirala je u 2015. Godini ukupno 4 programa. Programme je obavilo dvoje djelatnika s ugovorom na neodređeno u suradnji sa vanjskim suradnicima. Ministarstvo kulture financiralo ih je 2, a 2 su financirali drugi investitori. Ugovorena je vrijednost radova na objektima Ministarstva kulture u 2015. godini iznosila 200.000,00 kn, koja se uvećava za nerealizirana sredstva iz 2014. godine u iznosu od 82.598,85 kn i sredstva drugih investitora u iznosu od 15.000,00 kn. Najopsežniji su radovi bili na programu crkve sv. Mihovila u Stonu. Radovi su nastavljeni u Biskupskoj palači u Dubrovniku. Nastavljena je i realizacija programa na kojima je preostalo financijskih sredstava iz 2013., a za koje je dobivena dozvola nadležnog Konzervatorskog odjela u Dubrovniku o produženju roka realizacije. Riječ je o spomenutoj crkvi sv. Mihovila u Stonu i crkvi sv. Vida, Modesta i Krasencija u Trstenom. Drugi su investitori osigurali nastavak radova na zidnim slikama u crkvi Gospe od Šunja na Lopudu, kao i nastavak katalogizacije zidnih slika na području Dubrovnika i okolice.



**Riječka radionica** radila je u 2015. na 12 programa, od kojih je 6 financiralo Ministarstvo kulture, 1 Ministarstvo kulture i drugi investitor, a ostalih 5 drugi investitori. Sve je ugovorene programe obavilo dvoje djelatnika s ugovorom na neodređeno vrijeme i vanjski suradnici. Ugovorena vrijednost radova na objektima Ministarstva kulture u 2015. godini je iznosila 755.000,00 kn, koja se uvećava za nerealizirana sredstva iz 2014. godine u iznosu od 65.243,15 kn i sredstva drugih investitora u iznosu od 493.445,00 kn. Najobimniji radovi bili su u crkvi sv. Jurja u Lovranu, crkvi sv. Franje Ksaverskog u Rtiću i crkvi sv. Nikole u Pazinu. Također su nastavljeni radovi na zidnim slikama u crkvi sv. Katarine u Vodnjanu, u crkvi sv. Marije od Karmela u Fažani, crkvi sv. Vinčenta u Svetvinčentu i crkvi sv. Jurja u Buzetu.

Nastavljena je realizacija programa i u crkvama sv. Vincenta u Svetvinčentu te sv. Franje Ksaverskog u Rtiću za koji je preostalo financijskih sredstava iz 2014., a za koje je dobivena dozvola nadležnog KO o produljenju roka realizacije. Program obnove zidnih slika u crkvi sv. Nikole u Pazinu sufinancirali su u 2015. godini Ministarstvo kulture i Grad Pazin.

Iz sredstava ostalih investitora obavljani su konzervatorsko-restauratorski radovi na zidnim oslicima crkve sv. Kuzme i Damjana u Labinu, na mozaiku u kapeli sv. Ivana u sklopu Franjevačkog samostana u Puli, na zidnom osliku u crkvi sv. Foške u Peroju, na fragmentu podnog mozaika na lokalitetu Ribnik kod Gospića, kao i radovi in situ na zidnim slikama i mozaicima na lokalitetu Katoro u Umagu.



**Zagrebačka radionica** radila je tijekom 2015. godine na 12 programa. Sve je ugovorene programe realiziralo 10 djelatnika s ugovorom na neodređeno vrijeme uz pomoć vanjskih suradnika. Djelatnici su realizirali 8 programa koje je prijavio Odjel za zidno slikarstvo i mozaik, od kojih je 7 financiralo Ministarstvo kulture, a jedan drugi investitor. Za 7 su programa prenesena nerealizirana sredstva iz 2014. godine (od tih sedam, za četiri nisu dobivena sredstva u 2015. godini). Za njih

su od nadležnih KO tražene i dobivene dozvole za produženje roka realizacije na prvu polovicu 2015. godine. Programi koji su dovršavani u 2015. godini temeljem nerealiziranih sredstava iz 2014. godine su: crkva sv. Djevice Marije u Tabor-skom (Hum na Sutli), samostan sv. Frane u Zadru, crkvi sv. Lovre u Požegi i projektu EwaGlos – europski ilustrirani rječnik restauratorskih pojmova.

Ugovorena je vrijednost radova na objektima Ministarstva kulture u 2015. godini iznosila 402.425,00 kn, koja se uvećava za nerealizirana sredstva iz 2014. godine u iznosu od 130.247,23 kn i sredstva drugih investitora u iznosu od 158.057,00 kn.

Među opsežnijim radovima treba spomenuti radove u crkvi sv. Kuzme i Damjana u Kuzmincu i crkvi sv. Jurja na Bregu u Lopatincu.

Također su izvedeni radovi na grkokatoličkoj katedrali sv. Trojice u Križevcima, u crkvi sv. Brcka u Kalniku, na zidnim slikama u Dvoru Veliki Tabor u Humu Košničkom, u ljekarni bivšeg pavlinskog samostana u Lepoglavi, u crkvi sv. Križa u Križovljanu, u ljekarni crkve sv. Ivana Krstitelja u Varaždinu i u crkvi sv. Krševana u Zadru.



Odjel za zidno slikarstvo i mozaik realizirao je s radionicama u Dubrovniku, Rijeci i Zagrebu u 2015. godini 28 program, od kojih je na 4 u potpunosti završen rad na zidnim slikama i mozaicima.

U 2015. godini organiziran je međunarodni znanstveno-stručni kongres „Suvremena iskustva u restauriranju zidnih slika,“ koji se održao od 8. do 10. srpnja u kući fresaka u istarskom gradiću Draguču. Tijekom prva dva dana skupa održana su predavanja, dok je treći dan bio organiziran studijski obilazak obližnjih objekata na kojima se provode konzervatorsko-restauratorski radovi na zidnim slikama.



Lopatinec, crkva sv. Jurja, zidna slika prije i nakon zahvata



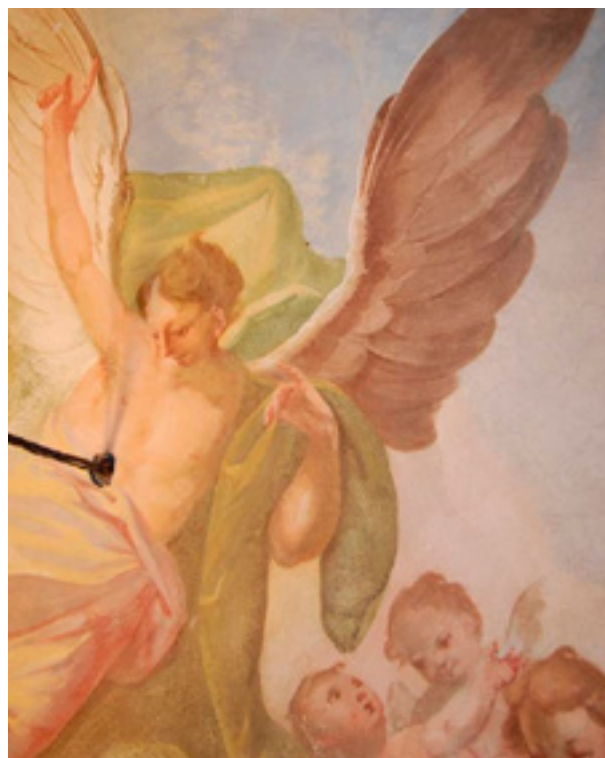

Kuzminec (Rasinja), crkva sv. Kuzme i Damjana, zidna slika prije i nakon zahvata



Kuzminec (Rasinja), crkva sv. Kuzme i Damjana, probe retuša i stanje tijekom retuša

## ODJEL ZA ŠTUKO

Odjel za štukaturu Hrvatskog restauratorskog zavoda sa sjedištem u Zagrebu, u kojem je zaposleno sedam djelatnika, obavlja specijalizirane konzervatorsko-restauratorske radove na štuko ukrasima u sakralnim i profanim spomenicima na teritoriju čitave Hrvatske. Prema potrebi, u opsežnijim radovima sudjeluju i vanjski suradnici s višegodišnjim iskustvom u restauratorskoj struci.

Djelatnost Odjela obuhvaća dokumentiranje, konzervatorsko-restauratorska istraživanja i utvrđivanje vrsta, uzroka i opsega oštećenja, izradu prijedloga konzervatorsko-restauratorskih radova s konceptom zahvata, tehnološkom, terminskom i financijskom razradom, te na temelju toga, i samu provedbu planiranih radova. Specifične su grupe radnih operacija u okviru cjelovitog konzervatorsko-restauratorskog zahvata na štukaturi, ovisno o vrsti oštećenja, sljedeće: odstranjivanje neprikladnih recentnih naliča s izvornog sloja; ekstrakcija i neutralizacija štetnih soli; učvršćivanje i injektiranje odvojenih i labilnih dijelova žbuke sa štukaturom; zatvaranje pukotina i mehaničkih površinskih oštećenja; rekonstrukcija i modeliranje nedostajućih detalja štukature – ornamentike, figuralnih motiva, profilacija – primjenom tradicionalne tehnologije i materijala; integracija i retuš završne likovne obrade štukature, obično oslika i pozlate.

Tijekom 2015. godine Odjel za štuko je sudjelovao na šest programa koje financira Ministarstvo kulture RH, te na tri programa vanjskih investitora.

U 2015. godini završen je trogodišnji program konzervatorsko-restauratorskih radova na štuko-ukrasu stropa u crkvi sv. Jurja u Buzetu, radu štukatera Francesca Schiavia iz posljednje četvrtine 18. stoljeća (ugovoreno s Ministarstvom kulture na 154.000,00 kn).

Nastavljeni su cjeloviti konzervatorsko-restauratorski zahvati u zavjetnoj kapeli u cinktoru crkve Sv.Tri Kralja u Kominu – Sv. Ivan Zelina, rad je pripisan A.G. Quadriu i njegovoj radionici, iz 1710. godine (ugovoreno s Ministarstvo kulture na 25.000,00 kn); zatim u riznici katedrale Uznesenja Marijina u Dubrovniku, rad M. Gropellia i V. Vissiana, iz 1720. godine (ugovoreno s Ministarstvo kulture na 100.000,00 kn); na štukaturi u predvorju bivše pavlinske crkve Sv.Marije u Lepoglavi, rad A.G. Quadria i radionice, oko 1720. godine (ugovoreno s Ministarstvo kulture na 70.000,00 kn); obnova štuko-ukrasa u dvije prostorije Biskupske palače u Dubrovniku, rad iz posljednje četvrtine 18. stoljeća (ugovoreno s Ministarstvo kulture na 50.000,00 kn); te na bočnom oltaru Sv. Izidora, izvedenom u tehnici štuko-mramora iz druge pol. 18. stoljeća iz župne crkve sv. Ilije proroka u Lipniku (ugovoreno s Ministarstvo kulture na 30.000,00 kn).



U 2015. godini nastavljen je cjeloviti konzervatorsko-restauratorski zahvat na štukaturi u Kneževoj palači u Zadru, s kraja 19. st. (ugovoreno s tvrtkom Ploter d.o.o. na 344.300,00 kn). Izvedeni radovi obuhvatili su rekonstrukcije nedostajućih štuko- elemenata za sve tri prostorije palače, ukupno 25 različitih motiva od kojih su odlivena 152 komada, te 6 vrsta različitih profilacija. In situ su izvedeni radovi vezani uz rekonstrukciju niša u Glazbenoj dvorani, a u dvorani s kazetiranim stropom završeno je uklanjanje naliča, modeliranje i rekonstrukcija svih oštećenih dijelova.

Nastavljeni su i konzervatorsko-restauratorski radovi na štukaturi u prostorijama prizemlja, prvog i drugog kata, te stubišta palače Restić u Dubrovniku, iz posljednje četvrtine 18. stoljeća (ugovoreno s tvrtkom Građevinar Quelin d.d. iz Dubrovnika na 151.568,34 kn).



Novi program u 2015. godini bila su konzervatorsko-restauratorska istraživanja i izrada dokumentacije za cjelovitu rekonstrukciju štuko-ukrasa secesijskih stilskih obilježja na pročelju i u svečanoj dvorani zgrade Hrvatskog doma u Splitu, izvedenoj prema projektu Kamila Tončića iz 1908. godine (ugovoreno s Gradom Splitom na 101.200,00 kn).





Dubrovnik, Biskupska palača, štuko-medaljon prije radova



Dubrovnik, Biskupska palača, štuko-medaljon nakon odstranjenja naliča i zatvaranja oštećenja

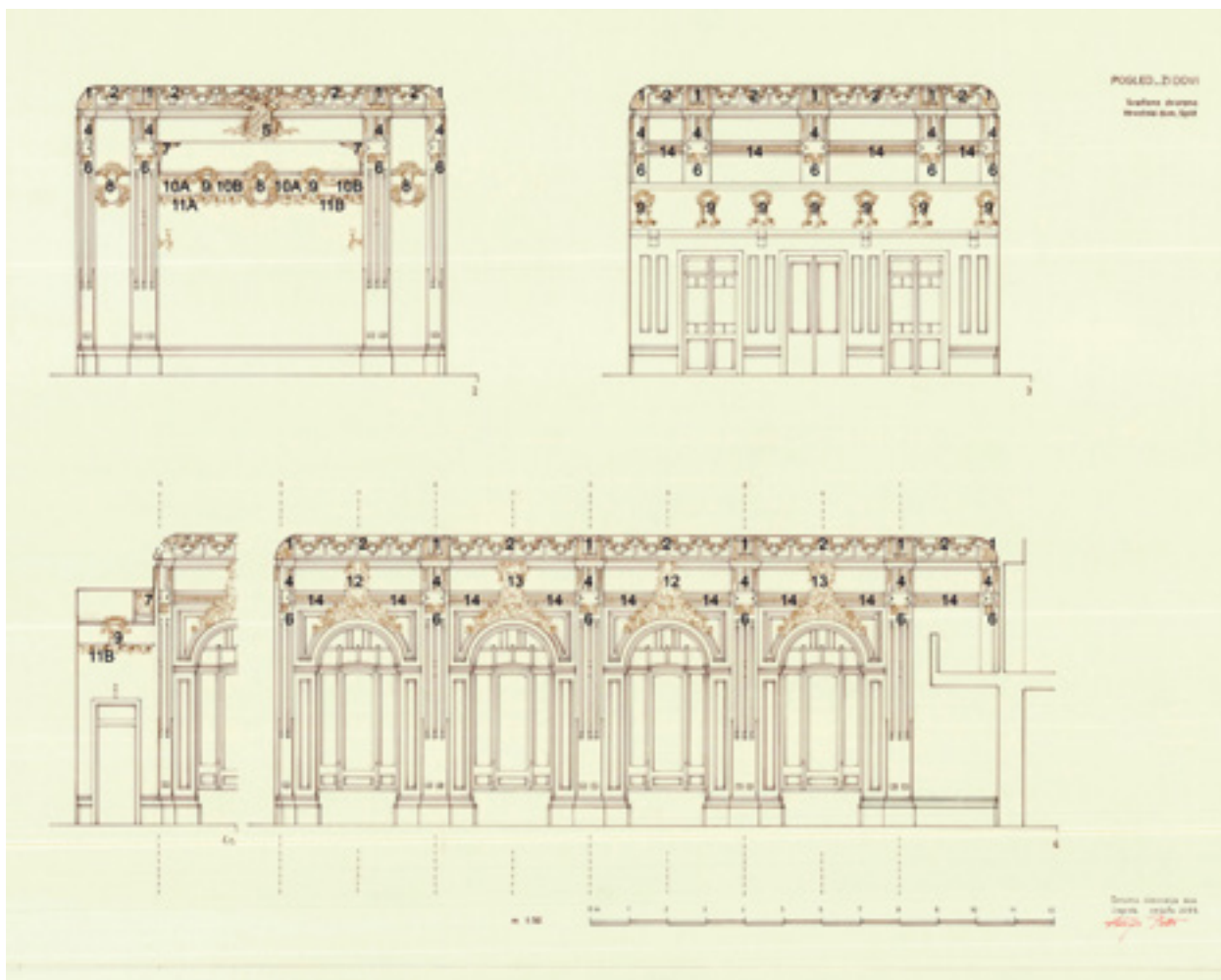

Split, Hrvatski dom, svečana dvorana, pripremni materijal za rekonstrukciju štukature



Zadar, Kneževa palača, lijevo rekonstruirani elementi štuko-ukrasa, a desno dvorana sa kazetiranim stropom tijekom radova



## ODJEL ZA KAMENU PLASTIKU

U Odjelu za kamenu plastiku HRZ-a u Zagrebu zaposleno je 5 djelatnika na neodređeno vrijeme (od toga 2 konzervatora – restauratora, 1 viši konzervator – restaurator, 1 viši konzervator tehničar i 1 viši konzervator povjesničar umjetnosti), te povremeno nekoliko vanjskih suradnika .

Unutar svog djelokruga u HRZ-u, Odjel za kamenu plastiku provodi konzervatorsko - restauratorska istraživanja odnosno analize zatečenog stanja i oštećenja dijelova kamene plastike te na temelju njih izrađuje elaborate, stručna mišljenja i sl.

Isto se tako u sklopu konzervatorsko-restauratorskih zahvata, kako u radionici tako i na terenu, izvode radovi čišćenja kamena (vodom pod kontroliranim tlakom, vodenom parom, mehaničkog čišćenja, čišćenja kemijskim sredstvima, mikropjeskarenja, čišćenja laserom itd.), ekstrakcije ili stabilizacije štetnih vodotopljivih soli u kamenu, konsolidacije kamena kemijskim sredstvima; zatim zahvati klesanja i ugradnje kamenih elemenata, domodeliranja nedostajućih formi, izrade kalupa (negativa) i odljeva faksimila u umjetnom kamenu, izrade rekonstrukcija, završnog kiparskog retuša, ton-skog ujednačavanja i sl.

Tijekom 2015. godine izvedena su konzervatorsko-restauratorska istraživanja ili radovi, koji su bili financirani u sklopu Programa kulturnog razvitka Ministarstva kulture RH, na 6 samostalnih objekata (u ukupnom iznosu ugovorenih financijskih sredstva od 553.836,59 kn) i to u Mariji Bistrici (Zavjetni pil Anđela Čuvara), Legradu (Zavjetni pil sv. Florijana), Oroslavju (Kipovi Flore i Satira iz Parka dvorca Donje Oroslavje), Samoboru (Kapela sv. Mihalja), Varaždinu (Kip sv. Ivana Nepomuka) i Varaždinskim Toplicama (oltari sv. Barbare i sv. Katarine iz župne crkve sv. Martina).

Također su tijekom spomenute godine izvedeni radovi na 11 objekta u suradnji s drugim odjelima HRZ-a: u Brinju (Ulažna Frankopanska kula), Gornjem Kraljevcu (Crkva sv. Benedikta), Hrastovljanu (Kapela sv. Benedikta), Humu Košničkom (Dvor Veliki Tabor), Krapini (Franjevačka crkva i samostan sv. Katarine), Lipiku (Kursalon), Lopatincu (Crkva sv. Jurja na Bregu), Ludbregu (Crkva sv. Trojstva), Mikleuši (Bela crkva), Štrigovi (Crkva sv. Jeronima) i Topuskom (Cistetrčitska opatija).

U većini je slučajeva riječ o nastavku višegodišnjih konzervatorsko-restauratorskih programa obnove kulturnih dobara.



Istodobno s navedenim radovima Odjel za kamenu plastiku izveo je konzervatorsko-restauratorska istraživanja i radove na 5 programa koje su financirali vanjski investitor (u ukupnom iznosu ugovorenih financijskih sredstva od 298.430,00 kn) na Brijunima, u Rijeci, Sisku i Varaždinskim Toplicama.

Od složenijih tj. zahtjevnijih konzervatorsko-restauratorskih zahvata izvedenih u 2015. godini valja spomenuti završnu fazu konzervatorsko-restauratorskih radova na kipovima iz parka uz dvorac Donje Oroslavje, Zavjetnom pilu sv. Florijana iz Legrada, arhitektonskim i skulpturalnim elementima Zavjetnog pila Anđela Čuvara iz Marije Bistrice, te kamenoj plastici s arheološkog lokaliteta HŽ kolodvor u Sisku.

Tijekom 2016. godine planira se završiti opsežan konzervatorsko-restauratorski zahvat unutar programa Oroslavje kipovi Flore i Satira iz parka uz dvorac Donje Oroslavje, te Hum Košnički, Dvor Veliki Tabor, provesti radove na kamenoj plastici.



Legrad, Zavjetni pil sv. Florijana, snimak prije početka konzervatorsko-restauratorskih radova





Zavjetni pil sv. Florijana, snimak nakon završetka konzervatorsko-restauratorskih radova



Brijuni, Skulptura Majka s djetetom, kipara Caspara Clemensa von Zumbuscha, snimak prije početka konzervatorsko-restauratorskih radova





Brijuni, Skulptura Majka s djetetom, kipara Caspara Clemensa von Zumbuscha, snimak nakon završetka konzervatorsko-restauratorskih radova



Varaždin, kip sv. Ivana Nepomuka ispred ulaza u Stari grad , snimak stanja prije početka konzervatorsko-restauratorskih radova





Varaždin, kip sv. Ivana Nepomuka ispred ulaza u Stari grad, snimak stanja nakon završetka prve faze konzervatorsko-restauratorskih radova

## ODSJEK ZA ZIDNO SLIKARSTVO, MOZAIKE I ŠTUKO I ODSJEK ZA KAMENU PLASTIKU ODJELA U SPLITU

U sklopu programa koje financira Ministarstvo kulture Republike Hrvatske, Odsjek za zidno slikarstvo, mozaike i štuko u Splitu tijekom 2015. godine realizirao je sljedeće programe: u crkvi sv. Mihovila u šoltanskom polju na gotičkim slikama na trijumfalnom luku izvedeni su postupci čišćenja, konsolidacija žbuke i slikanoga sloja uz obrubljivanje žbuke; na arheološkom lokalitetu crkve sv. Lovre kraj Postira na Braču obavila se kontrola invazivnosti vegetacijskog plašta, dok su same starokršćanske freske tretirane konsolidantima, te zamjena njihovih starih obruba novima u odgovarajućoj vapnenoj žbuci; na lokalitetu antičke Isse u Visu na izvorno su mjesto vraćena ranije podignuta i u radioničkim uvjetima restaurirana 42 segmenta mozaika pri čemu je trebalo sanirati i konsolidirati izvorni sloj žbuke na lokalitetu; a u Dioklecijanovoj palači od vegetacije su očišćeni mozaici u Buličevoj ulici uz čišćenje lica mozaika, redefiniranje i osnaživanje obruba, obnovu sljubnica te rekonstrukciju manjih lakunarnih oštećenja.

Od programa koje su financirali drugi investitori izvedeni su zaštitni radovi na zidnim oslicima iz 19. stoljeća predvorju Palače Mattiazzi i u atriju Hrvatskog narodnog kazališta u Šibeniku. Također su izvedeni konzervatorsko-restauratorski radovi na antičkom mozaiku s arheološkog lokaliteta Podno Miri u Baškoj na Krku.

Među pet odobrenih programa zaštitnih radova Odsjeka za kamenu plastiku tijekom 2015. treba istaknuti čišćenje laserom kamenog ciborija radionice Andrijića u katedrali sv. Marka u Korčuli koje je pokazalo dramatično stanje oštećenja i ugroženu nosivost konstrukcije. To je, prema ekspertizi statičara, rezultiralo demontažom ciborija i prijenosom dijelova u radionicu na Dračevcu u Splitu. Na zapadnim (željeznim) vratima Dioklecijanove palače dovršeno je dokumentiranje i uzorkovanje oštećenja; istražni radovi pokazali su zidni oslik iz 11. st.(?) koji je stabiliziran. Na vratima su izvedeni probni radovi čišćenja, konsolidacije oštećenih dijelova te injektiranje pukotina. Na nekropolama stećaka u Crljivici (Cista Velika) i Dubravci (Konavle) na odabranim su stećcima obavljani konzervatorsko-restauratorski radovi čišćenja biološkog obraštaja i površine kamena, odsoljavanje i zaštita kamena nanesenim spojevima oksalata. Na crkvi Gospe od Spilice u Visu, koja je znatno oštećena u bombardiranjima iz II. svjetskog rata, izvršena je rekonstrukcija oštećenja glavnog pročelja, posebno znatno oštećene rozete. U crkvi Gospe od Prizidnice na južnoj, nenaseljenoj strani otoka Čiova djelomično je demontiran glavni kameni oltar zatečen s nizom pukotina u spojevima kamenih dijelova. Skinuti su i konzervirani-restaurirani dijelovi oltara te vraćeni na mjesto uz izradu novih spojeva. Središnji dio nekadašnje lunete franjevačke crkve u Hvaru (rad Nikole Firentinca iz 15. st.), nakon provođenja brojnih analiza i postupaka odsoljavanja i konsolidacije u radionici u Splitu, vraćen je u Hvar radi prezentiranja u zbirci franjevačkog samostana.

Od programa vanjskih investitora tijekom 2014. godine započeta je treća faza konzervatorsko-restauratorskih zahvata u interijeru i eksterijeru katedrale sv. Jakova u Šibeniku te zahvat konzervacije-restauracije tzv. Velike Onofrijeve česme u Dubrovniku. Iz dubrovačke dominikanske crkve demontirana je gotička kamena propovjedaonica.

## Pokretna kulturna baština

Hrvatski restauratorski zavod provodi različite oblike fizičke zaštite i očuvanja pokretnih kulturnih dobara, u širokom rasponu od preventivnog djelovanja do najzahtjevnijih interdisciplinarnih istraživanja i konzervatorskih radova na ugroženim i oštećenim pokretnim kulturnim dobrima. Svi radovi na pokretnim kulturnim dobrima provode se u Službi za pokretnu baštinu HRZ-a. Služba u Zagrebu sastoji se od Odjela za drvenu polikromiranu skulpturu, Odjela za štafelajno slikarstvo, Odjela za tekstil, papir i kožu te prateće stolarske radionice. Spomenuti odjeli blisko surađuju s Informacijsko-dokumentacijskim odjelom, Službom za istraživanje i dokumentiranje te Prirodoslovnim laboratorijem HRZ-a kako bi radovi bili usklađeni s načelima i standardima suvremene konzervatorsko-restauratorske djelatnosti. Osim u spomenutim zagrebačkim odjelima, radovi na pokretnoj kulturnoj baštini obavljaju se i u radionicama Hrvatskog restauratorskog zavoda u Dubrovniku, Splitu, Juršićima (Istra), Osijeku, Rijeci, Zadru i Ludbregu.

Konzervatorsko-restauratorski radovi izvode se na umjetninama i predmetima umjetničkog obrta važnim za povijest i likovnu kulturu Republike Hrvatske, ali i europsku kulturnu baštinu. Na svakom se predmetu prije samih radova provode interdisciplinarni istraživački radovi na temelju kojih se odlučuje o pristupu i metodologiji rada na predmetu te su oni uvijek u cijelosti popraćeni stručnom dokumentacijom koja se vodi prema svim suvremenim standardima.

U 2015. godini ugovorom s Ministarstvom kulture obuhvaćeni su konzervatorsko-restauratorski radovi unutar 158 programa, odnosno na 304 umjetnine i predmeta umjetničkog obrta različitih materijala i umjetničkih vrsta: drvenim polikromiranim skulpturama, štafelajnom slikarstvu na platnu i drvu, namještaju, te predmetima od tekstila, metala, papira i kože.

U dogovoru ili na zahtjev nadležnih konzervatorskih odjela tijekom 2015. godine izvedeno je više hitnih intervencija među kojima ističemo primarno konzerviranje slika iz crkve sv. Franje Paulskog u Ličkom Lešću, preventivnu zaštitu i konzerviranje drvenog sakralnog inventara iz kapele sv. Petra u Novom Mjestu kod Zeline, pripremu sakralnog inventara za dezinsekciju u župnoj crkvi Sv. Marije Magdalene u Čazmi te intervencije na pojedinačnim umjetninama u Završju u Istri u Biskupskom muzeju u Poreču, u crkvi Gospe od Špilice na Lopudu, u franjevačkom samostanu u Iloku i crkvi Sv. Eleuterija u Poreču.

U programu evidentiranja i praćenja stanja umjetnina kao i uvjeta čuvanja te savjetovanja vlasnika i korisnika tijekom 2015. godine obavljeno je više pregleda stanja inventara i pojedinačnih predmeta među kojima ističemo evidenciju i preventivnu zaštitu tekstila u franjevačkom samostanu u Makarskoj, evidenciju stanja liturgijskog ruha u crkvi Sv. Stjepana na Šipanu i pregleda 37 panela u Državnom arhivu u Zadru.

## ODJEL ZA DRVENU POLIKROMIRANU SKULPTURU

Odjel za drvenu polikromiranu skulpturu u Zagrebu podijeljen je na četiri Odsjeka u kojima 33 konzervatora-restauratora radi na zaštiti drvene polikromirane/pozlaćene skulpture i namještaja. U 2015. godini realizirani su radovi na 24 programa zaštite i očuvanja kulturnih dobara. Programi s područja polikromirane drvene skulpture obuhvaćaju niz umjetnina, od pojedinačnih kipova do oltarnih cjelina, oslikanih tabulata, korskih klupa i namještaja. Na korskim klupama iz župne crkve u Lepoglavi koje osim intarzija ukrašavaju i vrijedne oslikane uklade (rad Ivana Rangera i njegove radionice) završeni su višegodišnji konzervatorsko-restauratorski radovi. Dovođeni su i složeni konzervatorsko-restauratorski radovi na glavnim oltarima crkve Sv. Florijana u Varaždinu i kapele Sv. Roka u Zagrebu. Radovi na potonjem oltaru popraćeni su zapaženom medijskom prezentacijom radova i čitavim nizom aktivnosti povezanih s obnovom oltara kojima je bio cilj potaknuti aktivnije sudjelovanje lokalne zajednice u zaštiti kulturne baštine. Među višegodišnjim programima također treba istaknuti dovršetak radova na oslikanoj drvenoj oplati crkve u Starom Brodu jednom od rijetkih primjera očuvanog baroknog pučkog izričaja u opremi tradicionalne drvene arhitekture. Nastavljeni su radovi na reprezentativnom oltaru sv. Križa iz varaždinske katedrale te na glavnom oltaru iz Velike Ludine, oba pripisana znamenitom kasnobaroknom majstoru Filipu Jakovu Straubu. U zaštiti renesansne kiparske baštine valja istaknuti nastavak radova na monumentalnom glavnom oltaru župne crkve Uznesenja BDM u Omišlju iz 16. Stoljeća, kao i na djelima Paola Campse de Bobote i njegove venecijanske radionice: početak istraživanja i preventivne zaštite troetažnog oltara sv. Mihovila arkanđela iz crkve sv. Marije Magdalene u Mutvoranu te dovršetak radova na dvije do sada nepoznate skulpture iz franjevačkog samostana na Krku. Završeni su cjeloviti konzervatorsko-restauratorski radovi na velikom kasnorenesansnom stropnom tabulatu iz Palače Sorkočević (Biskupska palača) u Dubrovniku nastalom u drugoj polovini 16. stoljeća kojem predstoji montaža in situ.



Lepoglava, crkva Bezgrešnog Začeca Blažene Djevice Marije, korske klupe s južne strane svetišta, 1743., nakon radova





Lepoglava, crkva Bezgrešnog Začeca Blažene Djevice Marije, Ivan Krstitelj Ranger, Posljednja večera, 1743., detalj oslikanih uklada korskih klupa nakon radova



Lepoglava, crkva Bezgrešnog Začeca Blažene Djevice Marije, Korske klupe s južne strane svetišta, 1743., detalj intarzija, nakon radova



Zagreb, kapela sv. Roka, oltar sv. Roka, 1750. – 1760., detalj kapitela prije radova



Zagreb, kapela sv. Roka, oltar sv. Roka, 1750. – 1760., prije i nakon radova





Stari Brod, kapela sv. Martina, oslikani interijer, sred. 18. st., prije i nakon radova



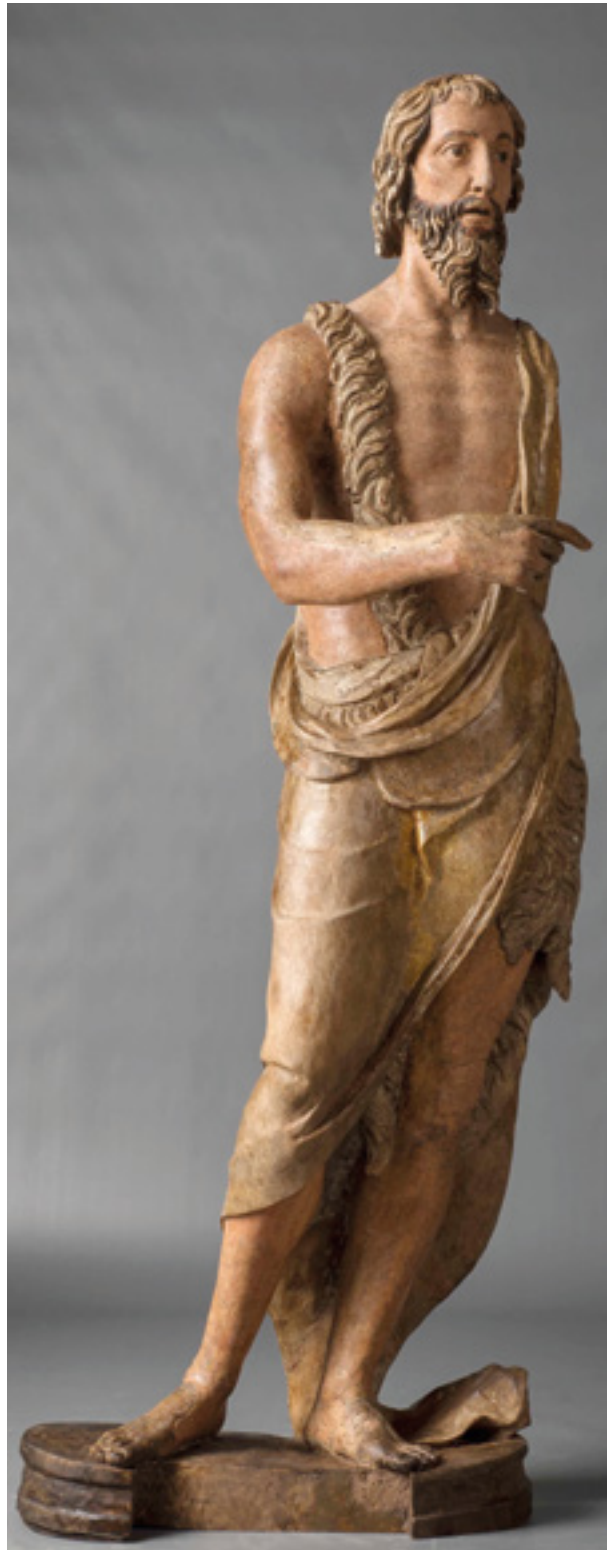

Krk, Samostan sv. Franje Asiškog, radionica Paola Campse, Sv. Ivan Krstitelj, oko 1540.g., prije i nakon radova

## ODJEL ZA ŠTAFELAJNO SLIKARSTVO

Odjel za štafelajno slikarstvo u Zagrebu podijeljen je na 3 odsjeka s dvadeset dva zaposlena konzervatora-restauratora koji su u 2015. godini realizirali radove na dvadeset dva programa zaštite i očuvanja kulturnih dobara. Budući da se velik dio tih programa sastoji od većeg broja umjetnina, oni su obuhvaćali radove na ukupno sedamdeset umjetnina. Od slika na drvu i platnu treba istaknuti opsežne radove koji se izvode na znamenitoj kopiji po Raffaellu pripisanoj C. Marattiju Papa Leo I. Veliki i Atila iz HAZU-a koja zbog iznimno velikih dimenzija i količine oštećenja predstavlja poseban restauratorski izazov. Nastavljeni su radovi na slikama iz zbirke Strossmayerove galerije, a tijekom kalendarske godine u cijelosti su izvedeni radovi na slikama C. Rossellija Madona s Isusom i dva anđela i A. F. Peruzzinija Krajolik. Iz bogatog umjetničkog inventara državne rezidencije u Visokoj ulici u Zagrebu restaurirano je šesnaest slika na platnu, a iz zbirke Banskih dvora Ureda Vlade RH restaurirano je pet slika među kojima se ističu djela hrvatskih slikara I. Tišova, M. Uzelca i O. Ivekovića. Suradnja s muzejskim ustanovama uspješno je realizirana i u protekloj godini: od radova konzerviranja i uređenja slika za izložbu talijanskog baroknog slikarstva u Klovićevim dvorima u Zagrebu do cjelovitih konzervatorsko-restauratorskih radova na slikama iz fundusa Gradskog muzeja u Varaždinu, Hrvatskog povijesnog muzeja u Zagrebu, Muzeja Dvora Trakošćan i Galerije likovnih umjetnina u Osijeku. Osobito treba istaknuti radove na zahtjevnim oštećenjima slikanog sloja portreta Franje I. Habsburškog iz Gradskog muzeja u Varaždinu na kojem su primijenjene inovativne restauratorske metode. Nastavljeni su i višegodišnji konzervatorsko-restauratorski radovi na sakralnom inventaru iz zbirke Kapucinskog samostana u Varaždinu kao i na slikama iz župne crkve u Pazinu. U okviru zaštite umjetničkog inventara pravoslavnih crkava restaurirane su tri ikone J. Č. Grabovana s ikonostasa u Velikom Pogancu te su obavljeni radovi preventivne zaštite i deponiranja dijela koja su vraćena restitucijom.



Zagreb, Strossmayerova galerija, Cosimo Rosselli, Madona s Isusom i dva anđela, 2. pol. 15.st., prije i nakon radova





Šipan, crkva sv. Marije, Krile Nikolin, poliptih glavnog oltara, oltarna pala „Uznesenje Bodorodice“, 1557.g., detalji tijekom zapunjavanja oštećenja i stanje nakon radova





Zagreb, Strossmayerova galerija, kopija prema Rafaelu, pripisano C. Maratti, "Papa Leo I. Veliki i Atila", 2. pol. 17.st., nakon prve faze retuša



Trakošćan, Dvor Trakošćan, nepoznati autor, Mrtva priroda s peradi, 18.st., prije i nakon radova





Varaždin, Gradski muzej, nepoznati autor, Portret Franje I. Habsburškog, 1826.g., detalj prije radova i stanje nakon radova

## ODJEL ZA TEKSTIL, PAPIR I KOŽU

Odjel za tekstil, papir i kožu, u sklopu kojega djeluje Odsjek za papir i kožu, zapošljava 15 konzervatora-restauratora od kojih je jedanaest stručnjaka specijaliziranih za predmete od tekstila te četiri stručnjaka čija su uža specijalnost predmeti od papira. U 2015. godini Odjel je realizirao 23 programa zaštite. I u ovom se slučaju radi o programima koji se sastoje od većeg broja umjetnina, osobito u sklopu Odsjeka za papir i kožu, stoga su se radovi na tom Odjelu u 2015. godini provodili na ukupno 33 predmeta od tekstila te 56 predmeta na papiru (crteži, grafike, arhitektonski nacrti, plakati i dr.). Među konzervatorsko-restauratorskim radovima koji su obavljani tijekom 2015. godine posebno valja istaknuti dovršetak radova na staroegipatskoj pogrebnoj maski iz Arheološkog muzeja u Zagrebu kao i primarnu zaštitu tekstilnog inventara iz kriptе katedrale sv. Terezije Avilske u Požegi. Započeti su istraživački restauratorski radovi na tapiseriji iz zagrebačke katedrale, kao dio višegodišnjeg programa na ciklusu od pet tapiserija Mjeseci u godini. U programima Odjela kontinuirano su zastupljeni radovi na liturgijskim predmetima od tekstila, a osobito se ističu dalmatika biskupa Mikulića iz 17. stoljeća iz zagrebačke katedrale, dalmatika s prijelaza 15/16st. iz trogirске katedrale te ljubičasti pluvijal iz katedrale u Hvaru iz 16. stoljeća. Dovršeni programi su između ostalih obuhvatili i radove na sedam umjetnina na papirnom nositelju iz Ministarstva kulture RH, deset grafika iz Gradskog muzeja u Varaždinu, četrnaest umjetnina na papirnom nositelju iz Muzeja likovnih umjetnosti u Osijeku te iz Gradskog muzeja u Vukovaru.

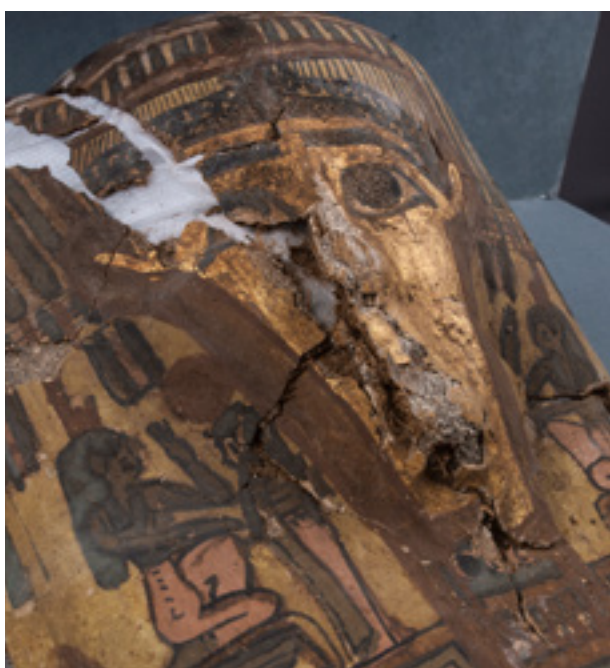

Zagreb, Arheološki muzej, Staroegipatska pogrebna maska, Rimsko razdoblje (30. g. pr. Kr. – 395. g. po. Kr.), prije i nakon radova





Zagreb, katedrala Blažene Djevice Marije, dalmatika biskupa Mikulića s prikazom sv. Luke Evanđelista, 17.st., prije i nakon radova



Požega, katedrala sv. Terezije Avilske, grobni tekstil iz kripte, 19.st., smeđi prsluk prije i nakon preventivne zaštite





Zagreb, katedrala Blažene Djevice Marije, Charles Mitte, radionica, tapiserija Srpanj-kolovoz iz ciklusa od pet tapiserija Mjeseci u godini, 1710.g., prije radova





Ilok, franjevački samostan sv. Ivana Kapistrana, karta Dijezeze bosanske i đakovačke, 20.st., prije i nakon radova

## RESTAURATORSKI ODJEL DUBROVNIK

U dubrovačkom odjelu HRZ-a zaposleno je 15 konzervatora-restauratora od kojih je pet stručnjaka za konzervatorsko-restauratorske radove na papiru zaposleno na Odsjeku za papir. U 2015. godini realizirano je dvadeset osam programa konzervatorsko-restauratorskih radova na različitim vrstama kulturnih dobara. Od slika na drvu i platnu treba istaknuti dovršetak konzervatorsko-restauratorskih radova na slikama Svih Svetih Girolama da Santacroce u župnoj crkvi u Blatu na Korčuli, velikoj oltarnoj pali s prikazom sv. Mihovila iz istoimene crkve u Trstenom te slikanom retablu iz 14. stoljeća s Lopuda.

Restauriranje umjetnina od papira te ostale dokumentacijske i knjižne građe dovršeno je prema programu u cijelosti. Programi su između ostalih obuhvaćali grafike, zemljopisne karte, crteže i različite dokumente iz Dubrovačkih muzeja, Pomorskog muzeja u Dubrovniku, Dubrovačke biskupije i Opatске riznice u Korčuli. Posebno je vrijedan bio proces restauriranja kožnog i oslikanog predoltarnika iz župne crkve u Motovunu.



Motovun, crkva sv. Antuna, antependij, kraj 17.st., tijekom čišćenja



Motovun, crkva sv. Antuna, antependij, kraj 17.st., nakon radova





Blatno na Korčuli, crkva Svih svetih, Girolamo da Santacroce, oltarna slika Svi sveti, 1. pol. 16. st., detalj nakon krediranja



Blatno na Korčuli, crkva Svih svetih, Girolamo da Santacroce, oltarna slika Svi sveti, 1. pol. 16. st., detalj nakon radova

## RESTAURATORSKI ODJEL JURŠIĆI

U Restauratorskom odjelu u Juršićima zaposlena su 4 konzervatora-restauratora koji su u 2015. godini realizirali 6 programa zaštite pokretnih kulturnih dobara: oltar sv. Andrije iz župne crkve u Gradini, drveni tabernakul iz Šišana te radovi primarnog konzerviranja na predmetima iz sakralne zbirke sv. Blaža u Vodnjanu.

## RESTAURATORSKI CENTAR LUSBREG

Restauratorski centar Lusbreg, u sklopu kojega djeluje Odsjek za tekstil, zapošljava ukupno 12 konzervatora-restauratora od čega su 4 stručnjaka specijalizirana za predmete od tekstila. Tijekom 2015. godini realizirano je 17 programa koji su uključivali konzervatorsko-restauratorske radove na drvenim polikromiranim oltarima 17. i 18. st. i muzejskim predmetima na drvenom i tekstilnom nosiocu za potrebe izlaganja u muzejima ili crkvenim zbirkama (18. – 19.st.). Posebno se ističe dovršetak višegodišnjih vrlo zahtjevnih konzervatorsko-restauratorskih radova na zastavi Prvog hrvatskog dobrovoljnog vatrogasnog zbora u Varaždinu (1864. – 1904.) te nastavak radova na baroknim oltarima sv. Jeronima iz župne crkve sv. Jeronima u Štrigovi i sv. Ivana Krstitelja iz franjevačke crkve u Varaždinu.



Varaždin, crkva sv. Ivana Krstitelja, glavni oltar, 1699. – 1703.g., pozicija skulpture sv. Ane na oltaru, skulptura nakon radova

U okviru rada tekstiloteke u 2015. godini nastavilo se s rekognosciranjem terena radi uvida u stanje ugroženosti povijesnog crkvenog tekstila s područja sjeverozapadne Hrvatske, a manji je dio građe, 50 predmeta s poplavljenog područja istočne Slavonije, preuzet na privremeno čuvanje. Nastavlja se i jedna od ključnih aktivnosti RC Ludbrega – briga o centralnom depou u kojem je pohranjen velik broj umjetnina s 80 lokaliteta s područja cijele Hrvatske.

RC Ludbreg otvoren je za javnost, a često je i suorganizator raznih kulturnih sadržaja kao što su izložbe muzejskih zbirki i suvremene umjetničke produkcije, promocije knjiga i zbirki pjesama, književnih večeri (Galovičeva jesen) te koncerata klasične glazbe (Barokne večeri).

## RESTAURATORSKI ODJEL OSIJEK

U sklopu Restauratorskog odjela u Osijeku na radovima na pokretnim kulturnim dobrima, zaposleno je ukupno 3 konzervatora-restauratora koji su u 2015. godini realizirali 5 programa cjelovitih konzervatorsko-restauratorskih radova. Dovođeni su radovi na polikromiranom oltaru iz 18. stoljeća iz crkve sv. Mihaela u Osijeku, na korskim klupama iz Svetica i dvije oltarne pale s pripadajućim ukrasnim okvirima. Potrebno je osobito istaknuti dovršetak preslikane oltarne pale Sv. Petra i Pavla iz župne crkve sv. Petra i Pavla u Marijancima, koja je bila u potpunosti preslikana, te je nakon restauriranja slici vraćen njen izvorni barokni izgled.







## RESTAURATORSKI ODJEL RIJEKA

U sklopu Restauratorskog odjela u Rijeci djeluju tri konzervatora restauratora. Oni su u 2015. realizirali pet programa zaštite pokretnih kulturnih dobara, od kojih se posebno ističu konzervatorsko- restauratorski radovi na izuzetno vrijednom, oslikanom gotičkom poliptihu Bartolomea Vivarinija iz franjevačkog samostana u Kamporu na Rabu. Poliptih je nakon radova izložen na velikoj izložbi Vivarinija u Coneglianu u Italiji. Treba naglasiti i program kontinuiranog restauriranja ikona 15. – 16. stoljeća iz pravoslavne crkve Sv. Nikole u Rijeci.



Kampor na Rabu, franjevački samostan sv. Eufemije, Antonio i Bartolomeo Vivarini, ploče poliptiha sv. Bernardina Sienskog, 1458.g., nakon radova i prije montaže u okvir

## RESTAURATORSKI ODJEL SPLIT

U sklopu Odjela djeluje 17 konzervatora-restauratora specijaliziranih za radove na pokretnim kulturnim dobrima. Realizirana su 23 programa konzervatorsko-restauratorskih radova na raznim vrstama kulturnih dobara. Ističu se radovi na slikama sv. Petra i Pavla iz crkve sv. Petra u Trogiru, kao i na njihovim rokoko okvirima, te na slici Gospe od Karavaja iz šibenske katedrale. Osobito izazovni bili su radovi na medaljonima Otaštava Presvetog Ružarija na istoimenom oltaru u župnoj crkvi u Visu koji su naslikani na metalnim pločicama potom umetnutim u kameni oltar.

Programi s područja polikromirane drvene skulpture obuhvaćaju čitav niz umjetnina, od skulptura, oltara do namještaja. Dovršen je i predstavljen veliki polikromirani oltar Sv. Križa u župnoj crkvi u Kaštel Štafiliću uz ciklus edukacijskih predavanja. Među radovima na namještaju treba istaknuti složene procese konzerviranja-restauriranja intarzirano baroknog ormara, koji zauzima cijelu zidnu plohu sakristije franjevačke crkve u Zaostrogu, te propovjedaonica lokalnog šibenskog drvorezbara 17. stoljeća Jeronima Mondelle koja je davno demontirana iz katedrale Sv. Jakova u Šibeniku. Dovršena je konzervacija-restauracija i rekonstrukcija kasnorenesansnog ormara iz župne crkve u Kaštel Lukšiću.



Šibenik, katedrala sv. Jakova, Jeronim Mondella, propovjedaonica, 17. st., prije radova



Šibenik, katedrala sv. Jakova, nepoznati autor, slika Gospa od Karavaja, 18.st., prije radova



Šibenik, katedrala sv. Jakova, nepoznati autor, slika Gospa od Karavaja, 18.st., nakon radova

## RESTAURATORSKI ODJEL U ZADRU

U Restauratorskom odjelu u Zadru djeluju 4 konzervatora-restauratora koji su 2015. godine realizirali 6 programa konzervatorsko-restauratorskih radova na pokretnim kulturnim dobrima. Posebno treba istaknuti konzerviranje-restauriranje predmeta od metala među kojima se ističe oružje sinjske Alke te liturgijsko srebro iz Omiša i Šibenika, kao i završetak radova na slici Sv. Jeronim s poliptiha Sv. Martina Vitorea Carpaccia iz 15. stoljeća.

U okviru višegodišnjeg programa hitnih intervencija, kojima se zaustavljaju procesi propadanja i degradacije najugroženijih kulturnih dobara, zadarska je radionica u 2015. godini obavila obimne radove na glavnom oltaru zborne crkve sv. Marije u Pagu, koji je zatečen u vrlo teškom stanju sa skulpturama koje su zbog urušavanja dijelova oltara razlomljene ležale na podu.



Šibenik, katedrala sv. Jakova, ophodni križ, 15.st., nakon radova









Omiš, crkva sv. Mihovila Arkandela, dvije srebrne krune, 1579.g, prije radova



Omiš, crkva sv. Mihovila Arkandela, dvije srebrne krune, 1579.g, nakon radova

## Arheološka kulturna baština

Rad na arheološkim materijalnim kulturnim dobrima organizira se u četiri organizacijske jedinice. U Zagrebu su smješteni Odjel za kopnenu arheologiju, Odjel za restauriranje kopnenih arheoloških nalaza i Odjel za podvodnu arheologiju. U Juršićima je Odjel za kopnenu arheologiju za jedinice izvan Zagreba, zadužen za rad riječke i splitske podružnice u osnivanju.

### ODJEL ZA KOPNENU ARHEOLOGIJU

Tijekom 2015. godine su djelatnici Odjela za kopnenu arheologiju – sjedište Zagreb (2 viša konzervatora arheologa, 3 konzervatora arheologa, 1 konzervator arheolog dokumentarist te jedan djelatnik na stručnom osposobljavanju za rad bez zasnivanja radnog odnosa) realizirali ukupno 26 programa zaštite arheološke baštine (sustavna, revizijska i zaštitna istraživanja). Ministarstvo kulture RH financiralo je 22 programa (ukupno ugovoreni iznos od 2.085.000,00 kn), a lokalna je samouprava sufinancirala 3 programa (ugovoreni iznos od 52.000,00 kn). Ujedno su provedena zakonom propisana zaštitna arheološka istraživanja pri velikim infrastrukturnim projektima (ugovoreni iznos od 541.957,00 kn).

Programima čiju je realizaciju financiralo Ministarstvo kulture RH bila su obuhvaćena probna arheološka istraživanja u Međimurju, istraživanja prapovijesnih (Nedelišće-Črečan i Mačkovec-Balogovec), antičkih i kasnoantičkih (Okešinec-Sipčina, Generalski Stol-Crkvišće Bukovlje) te srednjovjekovnih (Turčišće-Goričan) nalazišta. Ujedno su nastavljena arheološka istraživanja kasnosrednjovjekovnih i novovjekovnih sakralnih objekata (benediktinski samostan sv. Margarete u Bijeljelju, pavlinski samostan Svih svetih u Strezi, crkva sv. Nikole Biskupa u Žumberku). U suradnji s Restauratorskim odjelom u Osijeku istražen je i dio novovjekovne kapele sv. Tri Kralja u Gorjanima. Nastavljena su istraživanja srednjovjekovnih starih gradova i utvrda (stari grad Sokolac u Brinju, utvrda Lopar u Novom Vinodolskom, kaštel Grižane u Grižanama, stari grad Jelengrad na Moslavačkoj gori te stari grad Barilović u Bariloviću).

Uz istražne su radove tijekom 2015. godine provedeni i građevinski radovi konzerviranja i rekonstrukcije arheološki istraženih objekata: rimska vila s kupalištem u Ludbregu, pavlinski samostan BDM na Moslavačkoj gori, benediktinska opatija sv. Mihovila Arkanđela na Rudini, stari grad Jelengrad na Moslavačkoj gori te utvrda Čuntić u Hrvatskom Čuntiću. Ovdje valja napomenuti kako su tijekom 2015. godine u cijelosti dovršeni građevinski radovi konzerviranja, rekonstrukcije i prezentiranja arheološki istraženog pavlinskog samostana sv. Petra na Petrovoj gori (Gvozd-Vojnić).

Većina navedenih programa odvija se u kontinuitetu, dok su Nedelišće-Črečan, Mačkovec-Balogovec (dio nalazišta istraženih u okviru projekta arheoloških istraživanja Međimurja) te Grižane započeti tijekom 2015. godine.

Značajan dio rada Odjela za kopnenu arheologiju predstavljaju projekti financirani sredstvima vanjskih investitora. Osobito valja istaknuti izvrsnu suradnju s gradovima Popovačom, Pregradom i Novim Vinodolskim te općinama Križ, Barilović, Brinje, Žumberak i Generalski Stol. Sve su navedene jedinice lokalne samouprave svjesne vrijednosti i potencijala svoje kulturne baštine te su se stoga u realizaciju programa uključile kako financijskim sredstvima potrebnima za radove, direktnim podmirenjem pojedinih grupa troškova (priprema nalazišta za istraživanje, priprema pristupnih puteva, troškovi mehanizacije i dr.), tako i raznim načinima promoviranja.

Tijekom 2015. godine provedena su zakonom propisana zaštitna arheološka istraživanja pri velikim infrastrukturnim projektima (Hrvatska elektroprivreda d.d., KKE Osijek 500 – trasa cjevovoda za transport rashladne vode).

Pri realiziranju navedenih programa, i kada je bila riječ o zaštitnim, sustavnim ili revizijskim istraživanjima, izradi nacrtne dokumentacije i tehničkih opisa objekata i kada se radilo o nadzoru nad konzervatorsko-restauratorskim i građevinskim radovima, svi su radovi provedeni u skladu s međunarodno priznatim metodama rada.

Od ugovorena 22 programa s Ministarstvom kulture RH do 15. prosinca 2015. godine 19 ih je realizirano u cijelosti. Izuze-

tak su radovi na starom gradu Kostelu koje nije bilo moguće realizirati zbog složenosti zahvata i loših vremenskih uvjeta (pa je Konzervatorski odjel u Krapini dao suglasnost za produženje roka za realizaciju do 30. svibnja 2016.), starom gradu Krčingradu u NP Plitvičkim jezerima koji je zbog zahtjevnosti zahvata preuzela Služba za nepokretnu baštinu HRZ-a (i koji su u cijelosti realizirani do 15. prosinca 2015. godine) te na utvrdi Klinac jer odobreni iznos nije bio dostatan za izvođenje bilo koje faze radova (o čemu je u zakonskom roku pismeno obaviješteno Ministarstvo kulture).

Radi prezentiranja dijela navedenih radova djelatnici Odjela su tijekom 2015. godine rezultate predstavili na nekoliko međunarodnih znanstvenih skupova i javnih tribina te su objavili veći broj znanstvenih i stručnih radova. Valja navesti i kako djelatnici Odjela sudjeluju u nastavi Filozofskog fakulteta u Zagrebu te provode praktičnu nastavu na nalazištima.

Djelatnost Odjela može se dodatno ilustrirati primjerom ovogodišnjih radova na antičkom nalazištu Sv. Martin na Muri, kasnoantičkom nalazištu Crkvišće Bukovlje, benediktinskom samostanu sv. Margarete u Bijeloj, pavlinskom samostanu sv. Petra na Petrovoj gori te na ranonovovjekovnoj utvrdi Čuntić u Hrvatskom Čuntiću.

## SVETI MARTIN NA MURI

Prema rezultatima sondažnih arheoloških istraživanja, koja su od 1977. g. u tri navrata provedena na nekoliko lokacija u Svetom Martinu na Muri, te podacima iz Antoninovog itinerara, moguće je pretpostaviti da se na ovom mjestu nalazio antički Halicanum. U istraživanjima provedenim 2015. g. istraženo je 18 sondi (ukupna površina 108,60 m<sup>2</sup>). Pronađena je manja, vjerojatno keramičarska peć te dijelovi još dviju peći, kao i otpadna keramičarska jama. Najveći dio pokretnih i nepokretnih nalaza datira se u razdoblje antike (1. – 4. st.), manja količina srednjovjekovnih nalaza u 14./15. st., a novovjekovnih u 17./18. stoljeće.



Sv. Martin na Muri, ortofoto antičke peći



Sv. Martin na Muri, antički vrč iz keramičarske otpadne jame



## CRKVIŠĆE BUKOVLJE

Kasnoantička visinska utvrda na strateškom položaju nad zavojem rijeke Mrežnice nalazi se na platou oblika nepravilnog trokuta. Na sjevernom, najvišem dijelu platoa istraženi su ostaci jednobrodne kasnoantičke crkve s polukružnom plitkom apsidom, čija je datacija potvrđena i radiokarbonskim analizama u razdoblje od početka 5. do konca 6. stoljeća. Istraženi su i ostaci dvaju pravokutnih zidanih objekata dimenzija 8 x 8 te 8 x 5 m, prislonjenih na vanjski obrambeni zid. Jedna od mogućih funkcija ovih objekata je funkcija smještaja vojne posade. Detaljnim terenskim pregledom ustanovljeno je da je utvrda imala najmanje dvije kule na istočnom obrambenom zidu, dok je ulaz vjerojatno bio na južnom kutu.



Crkvišće Bukovlje, pretpostavljena tolocrtna dispozicija kasnoantičke utvrde



Crkvišće Bukovlje, pogled iz zraka na istraženi dio nalazišta

## BIJELA, BENEDIKTINSKI SAMOSTAN SV. MARGARETE

Arheološkim istraživanjem benediktinskog samostana sv. Margarete u Bijeli 2015. godine obuhvaćen je prostor crkve. U cijelosti je istražen ulazni prostor na zapadu crkve, uklonjeni su slojevi urušenja s područja većeg dijela lađe i svetišta te je tolocrtno definirana sakristija. Crkva je izgrađena kao jednobrodni objekt s izduženim, poligonalno zaključenim svetištem ojačanim pravokutnim kontraforima. Nađeni su i ostaci oltara. Većina je površine trećeg traveja istražena do arheološki sterilnih slojeva. Na sredini traveja pronađeni su i istraženi grobovi među kojima se ističe zidana grobnica s ukopima opata samostana.



Bijela, crkva benediktinskog samostana sv. Margarete prije nastavka istraživanja 2015. godine



Bijela, crkva benediktinskog samostana sv. Margarete po dovršetku istraživanja 2015. godine



### PETROVA GORA (GVOZD – VOJNIĆ), PAVLINSKI SAMOSTAN SV. PETRA

Pavlinski samostan sv. Petra (i njegove kasnije pregradnje) jedini je, za sada, u cijelosti istražen kasnosrednjovjekovni pavlinski samostan na onodobnome slavonskom prostoru. Po dovršetku sustavnih arheoloških istraživanja (2006. – 2007.) izvedeni su konzervatorsko-restauratorski i građevinski radovi (2009. – 2015.) radi prezentiranja pavlinskog samostana te njegove kasnije višestoljetne kontinuirane uporabe u sekundarnoj namjeni. Uređen je i prostor oko samostana, koji se preklapa s prostorom Ornitološkog parka Petrovac. Radovi su bili financirani sredstvima Ministarstva kulture RH te provedeni u suradnji s Hrvatskim šumama d.o.o. i TC Petrova gora.



Petrova gora (Gvozd - Vojnić), zračni snimak pavlinskog samostana sv. Petra po dovršetku radova



## HRVATSKI ČUNTIĆ, UTVRDA ČUNTIĆ

Čuntička utvrda izgrađena je oko 1552. godine kao dio protuosmanlijskog obrambenog sustava unsko-savsko-kupskog prostora, a već krajem istog stoljeća je napuštena. U skladu s osiguranim financijskim sredstvima tijekom 2015. godine nastavilo se s građevinskim radovima konzerviranja i rekonstrukcije zidne mase treće etaže čuntičke utvrde. Radi kvalitetne konsolidacije zapadnog dijela zidne mase predmetne etaže bilo je potrebno izvesti rekonstrukciju puškarnice X presjeka.



Hrvatski Čuntiće, utvrda Čuntiće, pogled na utvrdu prije početka radova u 2015. godini



Hrvatski Čuntiće, utvrda Čuntiće, pogled na utvrdu nakon radova izvedenih tijekom 2015. godine

## ODJEL ZA KOPNENU ARHEOLOGIJU SJEDIŠTE JURŠIĆI

Tijekom 2015. godine djelatnici Odjela za kopnenu arheologiju – sjedište Juršići (4 konzervatora arheologa, 1 referent za pomoćne poslove) realizirali su ukupno 19 programa zaštite arheološke baštine (sustavna, revizijska i zaštitna istraživanja). Ministarstvo kulture RH financirana su 3 programa (ukupno ugovoreni iznos od 884.250,00 kn), a vanjski su investitori financirali zaštitna arheološka istraživanja 15 lokaliteta (ugovoreni iznos od 866.499,00 kn). Ujedno su provedena opsežna arheološka istraživanja u sklopu međunarodnog projekta Claustra – Kameni branici Rimskog Carstva, financiranog iz fondova Europske teritorijalne suradnje, operativnog programa prekogranične suradnje Slovenija – Hrvatska za programsko razdoblje 2007. – 2013. (ugovoreni iznos od 868.518,64 kn).

Realizacija projekata koje je financiralo Ministarstvo kulture RH, usmjerena je na zaštitu ugroženih spomenika kulture koji zahtijevaju sustavan višegodišnji pristup, radi njihove sanacije i obnove. Tijekom 2015. g. nastavljena su arheološka istraživanja i konzervatorsko-restauratorski zahvati na srednjovjekovnoj utvrdi Possert kod Cerovlja te srednjovjekovnoj utvrdi Paz i srednjovjekovnoj kuli Turnina kod Rovinja. Djelatnici odjela sudjelovali su i u projektu zaštitnih radova na srednjovjekovnoj utvrdi Kolodvar u Osječko-baranjskoj županiji.

Važan dio rada Odjela za kopnenu arheologiju sa sjedištem u Juršićima predstavljaju projekti koje financiraju vanjski investitori. Ovakvi su projekti u pravilu vezani uz zaštitne arheološke radove, odnosno najčešće prethode određenim građevinskim, infrastrukturnim ili poljoprivrednim radovima. Među spomenutim zaštitnim arheološkim radovima izdvajamo istraživanja srednjovjekovnih utvrda Petrapilosa, Rakalj, Čanjevo i Morosini-Grimani u Svetvinčentu, urbanih jezgri Motovuna, Bala, Lovrana i Draguča, te samostanskih sklopova Sv. Mihovila nad Limom i Sv. Marije od Mora u Vrsaru.

Tijekom 2015. g. djelatnici odjela su vodili i opsežna arheološka istraživanja u sklopu međunarodnog projekta „Claustra – Kameni branici Rimskog Carstva”, financiranog iz fondova Europske teritorijalne suradnje, operativnog programa prekogranične suradnje Slovenija – Hrvatska za programsko razdoblje 2007. – 2013. Projekt je realiziran u suradnji s partnerima: Zavodom za varstvo kulturne dediščine Slovenije (vodeći partner), Narodni muzejom Slovenije, Udrugom Žmergo i Primorsko-goranskom županijom. Opći cilj projekta bila je revitalizacija ostataka kasnoantičkog obrambenog sustava Claustra Alpia Iuliarum na području Hrvatske i Slovenije. U sklopu projekta proveden je niz arheoloških istraživanja od kojih su neke podrazumijevale i primjenu suvremenih metoda istraživanja (Lidar snimanje) te koje su donijele niz novih spoznaja. Osim toga, radi promocije spomeničke baštine održan je niz radionica i predavanja te je postavljena izložba, a napravljena je i konzervatorska podloga i plan upravljanja spomenikom radi njegove sustavne zaštite.

Od 3 programa ugovorena s Ministarstvom kulture RH do 15. prosinca 2015. godine, u cijelosti su realizirana dva. Radove na srednjovjekovnoj utvrdi Possert nije bilo moguće izvesti prema programu zbog složenosti zahvata i loših vremenskih uvjeta (no Konzervatorski odjel u Puli dao je suglasnost za produženje roka za realizaciju do 30. svibnja 2016.).

Sastavni dio svih arheoloških radova je njihova prezentacija, kroz predavanja na različitim znanstvenim kongresima te putem objavljivanja znanstvenih članaka. Djelatnici su odjela tijekom 2015. g. sudjelovali na nekoliko znanstvenih kongresa (npr. Castrum Bene, Stara Lesna i Haemus, Skoplje) i objavili nekoliko znanstvenih radova.

Djelatnost Odjela može se predstaviti na primjeru ovogodišnjih istraživanja srednjovjekovne kule Turnina kod Rovinja, srednjovjekovne utvrde Stari Rakalj, srednjovjekovne utvrde Čanjevo u Općini Visoko te na kasnoantičkom obrambenom sustavu Claustra Alpia Iuliarum.

## CLAUSTRA ALPIA IULIARUM – MEĐUNARODNI PROJEKT „CLAUSTRA – KAMENI BRANICI RIMSKOG CARSTVA“

Spomenička baština kasnoantičkog obrambenog sustava Claustra Alpia Iuliarum predstavlja prije svega prostranu arheološku zonu koja se pruža na području Hrvatske i Slovenije te nam arheološka istraživanja, uz oskudne povijesne podatke, predstavljaju osnovni izvor prikupljanja podataka o vremenu nastanka i djelovanja ovog sustava, kao i principima njegova funkcioniranja. Upravo je iz tog razloga Hrvatski restauratorski zavod, između ostalih aktivnosti u kojima je sudjelovao na projektu „Claustra – kameni branici Rimskog Carstva“, proveo i niz arheoloških istraživanja koja su za cilj imala pronalaženje i dokumentiranje do sada nepoznatih dijelova sustava, definiranje znanstveno-istraživačkog potencijala ovog spomenika te prikupljanje podataka o njegovu postojećem stanju, nužnih za što kvalitetniju izradu konzervatorske podloge i nacrtu upravljanja. Zbog specifičnosti ovog spomenika, uvjetovanih iznimno prostranim područjem na kojem se on pruža te gustom vegetacijom koja to područje prekriva, osim klasičnih arheoloških metoda, poput arheološkog sondiranja ili arheološkog rekognosciranja, prilikom predmetnih istraživanja korištene su i neke suvremene, nedestruktivne metode dokumentacije, poput LiDAR ili GPR snimanja.

Ovakav pristup omogućio je lociranje do sada nepoznatih dijelova sustava i arheološko istraživanje dvije novootkrivene kule.



Novootkrivena kula na lokalitetu Obrovac iznad Grobničkog Polja



Novootkrivena kula na položaju Mlake kod Klane



## SREDNJOVJEKOVNA KULA TURNINA

Ostaci kule nalaze se na brdu Turnina 4 km istočno od Rovinja. Lokalitet je ovo koji je zbog svoje iznimno povoljne strateške pozicije bio nastanjen još u prapovijesnom, brončanom dobu, da bi se aktivnosti ponovno obnovile tijekom ranosrednjovjekovnog razdoblja. Prilikom radova provedenih 2015. g. istražen je prostor sjeverno od same kule gdje su pronađeni ostaci dva do sada nepoznata objekta. Unutar njih definirane su podnice rađene od vapna i priklesane matične stijene, stepenice i prolazi, a prikupljena je i veća količina pokretnih arheoloških nalaza.

Pronađeni nalazi pokazuju kako je ovaj lokalitet imao bar dvije srednjovjekovne faze razvoja. Najranija srednjovjekovna faza korištenja kule može se datirati u period 9. do 11. st., kako bi, nakon značajnijih građevinskih preinaka, svoj vrhunac doživjela u periodu od 12. do 15. st.

Arheološka istraživanja bila su popraćena i opsežnim konzervatorsko-restauratorskim radovima kojima su sanirani najugroženiji dijelovi sačuvane arhitekture kule.



Turnina, pogled na ostatke kule s istočne strane nakon provedenog čišćenja, 2015



Turnina, Pogled na nalazište sa sjevera nakon dovršenih istraživanja, 2015.

## STARI RAKALJ

Stari Rakalj nalazi se na povišenom platou istaknutog brežuljka iznad Raškog kanala, dominira okolnim prostorom te dobro kontrolira ulaz u kanal kao i plovidbeni put Kvarnerom. Upravo je to jedan od razloga stalne naseljenosti od prapovijesne gradine do srednjovjekovnog kaštela. Na najvišem platou evidentiran je sloj koji pripada brončanom dobu. Otkriveni su i ostaci zida koji se polukružno pruža u smjeru sjever – jug, a pripada antičkom razdoblju. Uz već postojeće, istražene su i nove originalne strukture prvotnog bedema kaštela kao i masivna samostojeća kvadratna kula čija širina zidova iznosi gotovo 2 m. Također, istražena je prostorija dimenzija 3 x 3 m unutar koje su pronađeni ostaci starijeg zida koji je prvotno pripadao originalnim bedemima. Upravo na ovom dijelu na kojem se planira nastaviti s radovima, najvjerojatnije se nalazio ulaz u kaštel.



Stari Rakalj, ostaci polukružnog zida i dijela kule tijekom istraživanja, 2015.



Stari Rakalj, ostaci kule kvadratne osnove, 2015.

## UTVRDA ČANJEVO

U Općini Visoko 2015. g. provodila se dvanaesta kampanja arheoloških istraživanja utvrde Čanjevo. Budući da u povijesnim ispravama nije pronađena ni jedna grafika ili nacrt s prikazom utvrde, shvaćanje oblika i razmještaja prostorija omogućuju nam jedino arheološka istraživanja. Arheološkim je istraživanjem u 2015. godini definiran oblik utvrde u njezinom tlocrtu te preostaje još istraživanje arheoloških slojeva unutar same utvrde. Istraživao se dio istočnog i južnog bedema s pripadajućom kružnom kulom koje datiramo u 16. stoljeće, no gotovo na cijeloj površini utvrde još uvijek ima neistraženih arheoloških slojeva, a buduće kampanje pridonijet će još boljem poznavanju funkcioniranja utvrde u različitim fazama gradnje i života u njoj. Ovogodišnja su istraživanja ponovno dala smjernice za daljnje radove, kako za arheološka istraživanja tako i za konzervatorsko-restauratorske radove na sanaciji utvrde. Završetak arheoloških radova i građevinska obnova iskopanih zidova pridonijet će i prezentaciji utvrde u kulturno-turističke svrhe.



Utvrda Čanjevo prije početka arheoloških istraživanja 2015. godine, 2015.



Utvrda Čanjevo nakon završenih arheoloških istraživanja 2015. godine, 2015.



## ODJEL ZA PODVODNU ARHEOLOGIJU

Tijekom 2015. godine djelatnici Odjela za podvodnu arheologiju (3 viša konzervatora arheologa, 2 konzervatora arheologa, 1 konzervator tehničar te jedan djelatnik na stručnom osposobljavanju za rad bez zasnivanja radnog odnosa) realizirali su ukupno 16 programa zaštite podvodne arheološke baštine (sustavna, revizijska i zaštitna istraživanja). Sredstvima Ministarstva kulture RH financirano je 11 programa (ukupno ugovoreni iznos od 642.400,00 kn), pri čemu su 3 programa bila sufinancirali vanjski investitori: „Medulin – arheološki lokalitet Vižula – podmorje,“ sredstvima Općine Medulin, „Dubrovnik, rekognosciranje dubrovačkog podmorja,“ sredstvima JU NP Mljet i Društva prijatelja dubrovačkih starine te „Mljet, rt Stoba, antički brodolom, vađenje amfora i zaštita nalaza,“ sredstvima Sveučilišta Ca' Foscari (ukupno ugovoreni iznos od 611.272,00 kn). Ujedno su provedena zakonom propisana zaštitna arheološka istraživanja i rekognosciranja koja su financirali vanjski investitori.

Podvodna istraživanja usmjerena su na višegodišnje radove rekognosciranja istraživanja podmorja i kopnenih voda na području Istarske, Ličko-senjske, Šibenske, Splitske, Dubrovačke, Krapinsko-zagorske, Karlovačke i Slavonsko-brodske županije. Riječ je o programima: Pula, moderni brodolomi u podmorju Istre; Medulin – arheološki lokalitet Vižula (podmorje); Podvodni arheološki lokaliteti Ličko-senjske županije (rekognosciranje): Šibenik, rekognosciranje šibenskog podmorja; Split, antički i novovjekovni brodolomi; Dubrovnik, rekognosciranje dubrovačkog podmorja; Mljet, rt Stoba, antički brodolom, vađenje amfora i zaštita nalaza; Otok Mljet, pličina Sv. Pavao, brodolom 16. st.; Rekognosciranje rijeka i bunara Krapinsko-zagorske županije; Karlovac, Kamensko - rimski brodolom; te Slavonski Brod, rijeka Sava, arh. lokalitet Poloj, arh. istraživanje. U provedbi programa Split, Podmorje Splitsko-dalmatinske županije nastavljen je suradnja s Lučkom kapetanijom Split, Obalnom stražom i Pomorskom policijom.

Dosadašnji rezultati istraživanja prezentirani su kroz stručna predavanja na više kongresa i savjetovanja te objavljeni u stručnim i znanstvenim radovima u domaćoj i stranoj periodici. Rezultati su predstavljeni na sljedećim kongresima: ISPRS - Underwater 3D Recording and Modeling, Piano di Sorrento, Italija; DEGUWA XX, Nürnbergu, Njemačka; First European Conference on Scientific Diving, Stuttgartu, Njemačka; zatim, 21. međunarodno arheološko savjetovanje u organizaciji MIC-a i Instituta društvenih znanosti Ivo Pilar u Medulinu te znanstveni skup Hrvatskog arheološkog društva Rezultati arheoloških istraživanja na prostoru Šibensko-kninske županije u Šibeniku.

Tijekom 2015. godine u Javnoj ustanovi „Zbirka umjetnina Ante i Wiltrude Topić Mimara,“ - Muzej Mimara u Zagrebu, postavljena je izložba pod nazivom Iznik - osmanska keramika iz dubine Jadrana na kojoj je predstavljen vrlo vrijedan arheološki materijal s trgovačkog broda koji je krajem 16. stoljeća potonuo u blizini pličine Sveti Pavao kod otoka Mljeta. Uz izložbu je predstavljen i popratni dvojezični katalog, na hrvatskom i engleskom jeziku. Početkom 2016. godine započele su pripreme za postavljanje izložbe u Istanbulu i Dubrovniku.

## MLJET, RT STOBA, BIZANTSKI BROLODOM, VAĐENJE AMFORA I ZAŠTITA NALAZA

Među programima koji su realizirani tijekom 2015. g. izdvajamo program Mljet, rt Stoba, bizantski brodolom, vađenje amfora i zaštita nalaza. Riječ je o ostacima bizantskog trgovačkog broda iz srednjovjekovnog razdoblja koji je prevezio teret bizantskih amfora i staklenog posuđa proizvedenog u istočno-mediteranskim staklarskim radionicama. Plići dio lokaliteta započinje na 16 metara dubine, na stjenovitoj padini koja na 22 metra dubine prelazi u pjeskovitu zaravan prekrivenu morskom travom te se blagom padinom spušta u smjeru sjevera do dubine od 28 metara. Ostaci tereta broda, poput ulomaka amfora i staklenog posuđa, djelomično su pronalazeni razasuti po kamenoj padini inkrustirani u proscjima između stijena, a dijelom u površinskom sloju pjeskovite zaravni. U 2012. godini je započela međunarodna suradnja sa Sveučilištem Ca' Foscari (Dipartimento di Studi Umanistici) iz Venecije pod stručnim voditeljstvom prof. Carla

Beltramea. Suradnja s kolegama iz Italije nastavila se i 2015. godine, stoga je Sveučilište Ca'Foscari sufinanciralo istraživanja, koje je u sklopu redovnih godišnjih programa, dio financijskih sredstava dobilo od Ministarstva kulture RH. Prilikom istraživanja iz 2015. godine utvrđeno je da je lokalitet devastiran.

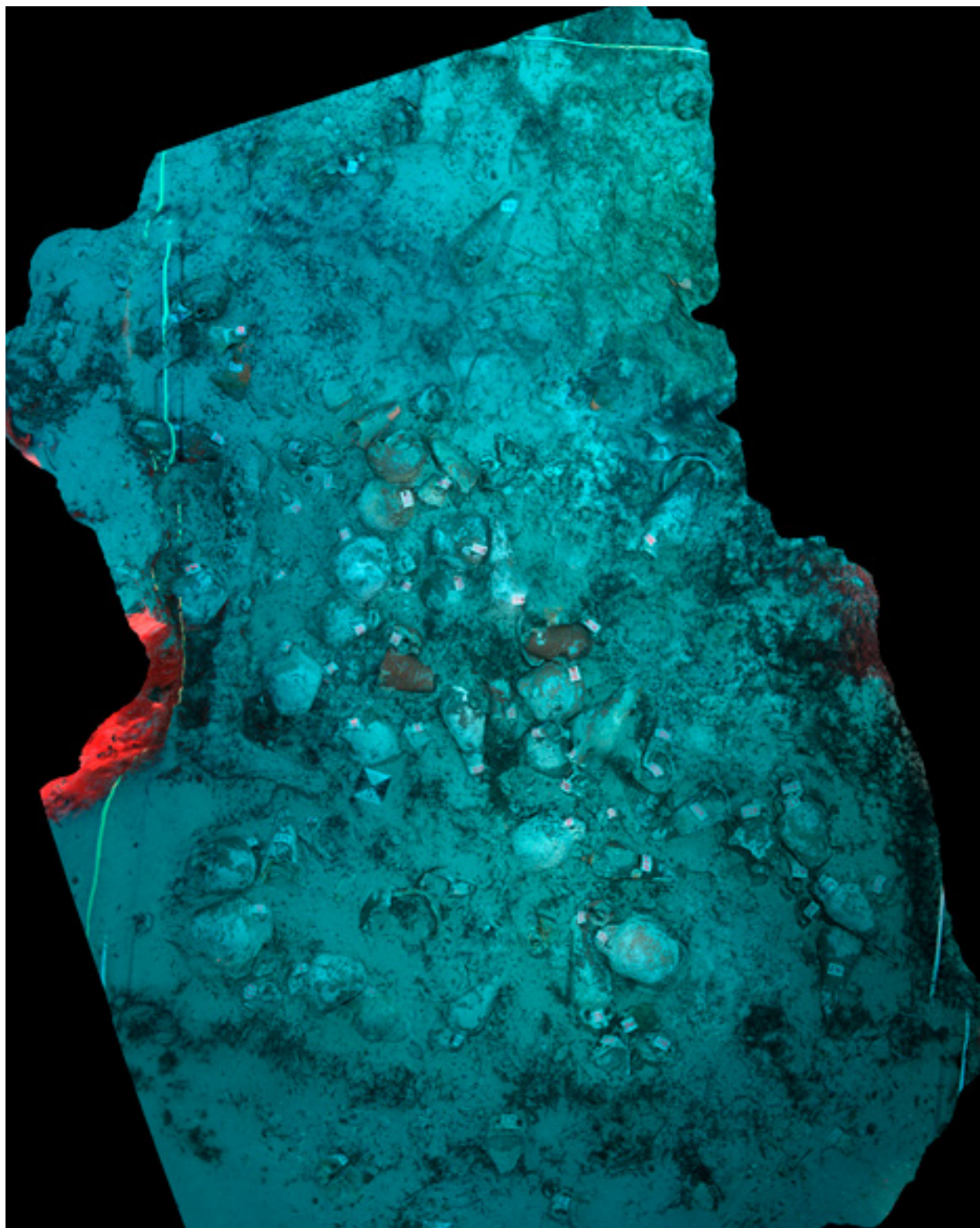

Lokalitet tijekom istraživanja



## ODJEL ZA RESTAURIRANJE KOPNENIH ARHEOLOŠKIH NALAZA

Tijekom 2015. godine djelatnici Odjela za restauriranje kopnenih arheoloških nalaza (2 konzervatora restauratora, 2 restauratora tehničara, jedan djelatnik na stručnom osposobljavanju za rad bez zasnivanja radnog odnosa i 5 zaposlenih putem autorskih ugovora) realizirali su ukupno 7 programa konzerviranja i restauriranja arheoloških nalaza (predmeti od metala, keramike, stakla, kamena i organskih materijala). Sredstvima Ministarstva kulture RH financirana su 3 programa (ukupno ugovoreni iznos od 160.000,00 kn), dok su 4 programa financirali vanjski investitori – Institut za arheologiju i Gradski muzej Vinkovci (ukupno ugovoreni iznos od 162.444,00 kn).

Ministarstvo kulture RH financiralo je realizaciju jednog trogodišnjeg programa: Nuštar-Dvorac Khuen-Belassy – avarski nalazi, kao i dva jednogodišnja programa: Zvonimirovo – srednjovjekovno i keltsko groblje Veliko polje i Virovitica, crkva sv. Roka, metalni nalazi. Vanjski su investitori financirali programe: Beli manastir – Širine, keramički nalazi; Plemički grad Vrbovec, metalni nalazi; Virje – Volarski breg, metalni nalazi (Institut za arheologiju) i Vinkovci katastar, metalni predmeti (Gradski muzej Vinkovci).

U sklopu navedenih programa konzervirano je i restaurirano 930 predmeta. Radovi su provedeni prema najsuvremenijim standardima restauratorske struke. Svi su programi u cijelosti realizirani, a plan realizacije broja predmeta je premašen.

Uz realizaciju navedenih programa je obrađen i veliki broj nalaza s lokaliteta koje iskopavaju arheolozi Službe za kopneni i podvodnu arheološku baštinu Hrvatskog restauratorskog zavoda, ukupno 324 predmeta.

Na simpoziju Hrvatskog arheološkog društva u Šibeniku je održano predavanje s temom preventivne zaštite arheoloških nalaza. Djelatnost Odjela može se predstaviti na primjeru dva programa u sklopu kojih je obrađen velik broj vrlo kompleksnih predmeta: Zvonimirovo – srednjovjekovno i keltsko groblje Veliko polje te Nuštar-Dvorac Khuen-Belassy – avarski nalazi.

## ZVONIMIROVO – SREDNJOVJEKOVNO I KELTSKO GROBLJE VELIKO POLJE

Predmeti s arheološkog lokaliteta Zvonimirovo-Veliko polje kontinuirano se obrađuju već trinaest godina u suradnji s Institutom za arheologiju iz Zagreba. Obrađuju se posude, oružje, oruđe i nakit iz keltskih grobova koji se datiraju u 2. st. pr. n.e.

Pri konzerviranju i restauriranju keramičkih, metalnih, kamenih i staklenih predmeta primjenjuju se najsuvremeniji postupci i restauratorske tehnologije. Ukupno je tijekom 2015. godine obrađeno 119 predmeta. Planira se nastavak radova i uspješne suradnje.



Zvonimirovo-Veliko polje, keltska keramička posuda



Zvonimirovo-Veliko polje, detalj keltskog mača

## NUŠTAR – DVORAC KHUEN BELASSY – AVARSKI NALAZI

Odjel za restauriranje kopnenih arheoloških nalaza Hrvatskog restauratorskog zavoda od 2011. godine uspješno surađuje s Gradskim muzejom Vinkovci na programima restauriranja avarodobnih metalnih nalaza pronađenim na lokalitetu Dvorac Khuen-Belassy u Nuštru, kada je hitnom intervencijom konzervirano 28 slučajnih nalaza. Nakon iskopavanja pronađene nekropole, program restauriranja se nastavlja kao trogodišnji. U godini 2015. restaurirana su 403 nalaza, a sveukupno je obrađeno 1066 brončanih i željeznih predmeta, čime je program dovršen.



Nuštar-Dvorac Khuen Belassy-avarski pojasni jezičac



Nuštar-Dvorac Khuen-Belassy – avarske ukrasne aplikе

## POSEBNI PROJEKT ISTRAŽIVANJE, OBNOVA I REVITALIZACIJA KULTURNE BAŠTINE

### ILOK – VUKOVAR – VUČEDOL

Temeljem Okvirnog ugovora o zajmu, br. F/P 1511 (2005), između Republike Hrvatske i Razvojne banke Vijeća Europe za projekt Istraživanje, obnova i revitalizacija kulturne baštine Ilok – Vukovar – Vučedol, Ministarstvo kulture RH imenovalo je Upravu projekta, a obvezu provedbe dijela Projekta koji se odnosi na obnovu graditeljske baštine Vukovara (dvanaest kuća u baroknoj jezgri i kompleks dvorca Eltz) i obnovu graditeljske baštine Iloka (dvorac Odescalchi, tvrđavski plato i zidine, franjevački samostan i Žitnica), posebnim ugovorima prenijelo na Hrvatski restauratorski zavod.

#### II. Graditeljska baština Vukovara: Kompleks Eltz

##### II. 1.Sjeverni dio kompleksa Eltz: 2.3. Zgrada kolnice

##### 2.4. Sjemenarska stanica

##### 2.5. Vodotoranj

##### 2.6. Kuća Vrtlara



Sjemenarska stanica / Zbirka Bauer i Vodotoranj



Kuća vrtlara / Muzejski caffe/, glavno pročelje

Nakon otklanjanja svih nedostataka uočenih tijekom primopredaje radova i okončanog obračuna s Izvoditeljem radova u veljači 2014. godine, nije obavljena primopredaja građevinsko-obrtničkih i instalaterskih radova s vlasnikom – Gradom Vukovarom zbog složenih političkih odnosa u Gradu oko smjene gradonačelnika, izbora novog gradonačelnika i dijela gradske uprave.

U lipnju 2015. godine stekli su se uvjeti za primopredaju, koja je provedena 11. lipnja 2015. na predmetnim zgradama u Vukovaru između Hrvatskog restauratorskog zavoda kao ugovornog nositelja radova s jedne strane i Grada Vukovara kao vlasnika i Gradskog muzeja Vukovar kao korisnika s druge strane.



Primopredaji su bili nazočni predstavnik Konzervatorskog odjela Ministarstvo kulture u Vukovaru te predstavnici gradske uprave iz Vukovara, voditeljica Odsjeka za prostorno uređenje i provedbu dokumenata prostornog uređenja i gradnje i pomoćnica pročelnice Upravnog odjela za prostorno uređenje, provedbu dokumenata prostornog uređenja i gradnje i upravljanje gradskom imovinom.

Projektom predviđeni građevinski i obrtnički radovi, II. faze radova, izvedeni su u cjelosti s izuzetkom izrade čelične nosive konstrukcije Vidikovca iznad Vodotornja te izmjene projektirane stolarije vrata na Zgradi kolnice koja je zamijenjena zastakljenim, fiksnim otvorima zbog bolje energetske učinkovitosti. Iznad ovih otvora uzduž pročelja izvedena je ostakljena nadstrešnica na metalnim konzolama.

Radovi su izvedeni unutar ugovorenog iznosa, a garantni rok kreće od veljače 2014. godine kada je izvršena primopredaja radova s glavnim Izvoditeljem radova.

Predana je sva projektna dokumentacija, izvješća glavnog nadzornog inženjera, izvoditelja pojedinačnih radova, atestna dokumentacija, građevinska dozvola, rješenje o tehničkom pregledu te uporabna dozvola, upute za korištenje ugrađene opreme. Prilikom primopredaje, korisniku, Gradskom muzeju Vukovar, predani su ključevi zgrada i opreme, a predstavnik Grada Vukovara predao mu je i dokumentaciju na korištenje i čuvanje.

### III. GRADITELJSKA BAŠTINA ILOKA: TVRĐAVSKI PLATO I ZIDINE

U sklopu projekta Istraživanje, obnova i revitalizacija kulturne baštine – Vukovar – Vučedol – Ilok istražen je čitav fortifikacijski kompleks iločke srednjovjekovne citadele, kao i objekti gradskog platoa. Konzervatorsko-restauratorska istraživanja te arheološki i konzervatorski nadzor kontinuirano su pratili radove sanacije. Sva su istraživanja dokumentirana.

Tijekom 2015. nastavljeni su građevinski radovi na cjelinama: kompleks uz Kulu 5 i Hamamu s Kulom 8. Budući da su na ostalim cjelinama radovi su bili dovršeni tijekom 2014. Godine, izvedeni su tek manji popravci na završenim radovima.

U prosincu 2014. sklopljena su s glavnim Izvoditeljem radova, Monte-mont d.o.o. iz Osijeka, dva aneksa: VI. aneks br. I-85/14 osnovnog ugovora br. I-130/12 kojim se produžuje rok izvođenja radova do 30.12.2014. i VII. aneks br. I-250/14 osnovnog ugovora, kojim se ugovorna vrijednost radova povećava za 949.072,43 kn.

Izvođač je organizirao primopredaju radova 28. siječnja 2015. na kojoj su bili prisutni predstavnici Konzervatorskog odjela Ministarstvo kulture u Vukovaru, glavni nadzorni inženjer te predstavnici izvoditelja i naručitelja radova. Primopredaja nije provedena, već su u Zapisniku o pregledu evidentirani svi radovi koje treba dovršiti te nedostaci koje treba otkloniti. Ključevi građevina i dokumentacija nisu preuzeti. Budući da se većina radova izvodi na otvorenom, u zapisniku je posebno navedeno i koje radove nije moguće izvoditi u zimskim uvjetima, nego će se izvesti kada vremenski uvjeti budu povoljni.

Uspješna primopredaja radova s Izvoditeljem radova izvršena je 16. listopada 2015.godine, dok je 12. studenog 2015. izvršena primopredaja izvedenih radova vlasnicima građevina, Osnovnoj školi Julije Benešić i Gradu Iloku.

Tijekom primopredaje radova uočeni su i neki nedostaci na izvedenim radovima, koji su evidentirani primopredajnim zapisnikom, te je izvođaču nagoviještena uskrata naplate dijela iznosa po okončanoj situaciji sve do njihova uklanjanja (u iznosu od cca 10 % iznosa okončane situacije, što je detaljno obrazloženo po stavkama).

## **Istočni dio zidina**

Na istočnom potezu zidina izvedeni su tijekom 2015. popravci na zidovima i kruništu peterokutne kule.



Ilok, Tvrđavski plato, istočni ulaz u grad , Kula br. 5 , 2015. g.

## **Kompleks uz kulu 5**

Na objektima kompleksa uz Kulu 5, Kućama A i B, tijekom 2015. godine dovršeni su svi radovi na prezentaciji srednjovjekovnog, opekom zidanog odvodnog kanala koji su izvedeni suvremenim materijalima. U Kućama A i B i Kuli 5 izvedeni su završni radovi, postavljene su podne obloge i izvršeni manji nužni popravci.



Sjeverno pročelje Kuća A i B i Kule 7, 2015.g.

## **Kula 7**

Radovi na Kuli 7 dovršeni su u 2014. godini. Tijekom 2015. godine izvršeni su sitniji popravci unutar građevine.

## **Hamam i kula 8**

Nastavljeni su građevinski radovi na cjelini Hamam i Kula 8. Tijekom 2015. godine izvedeni su radovi parterne prezentacije arheoloških nalaza zapadno od hamama. Radovi su započeli tek u prosincu 2014. nakon što je od Grada Iloka ishođeno dopuštenje za izmještanje elektroormara i elektroinstalacija iz zone zahvata.



Ilok, prezentirani arheološki nalazi uz Hamam, 2015.g. Zapadno i južno pročelje Hamama i Kule 8

## **Barbakan**

Tijekom 2015. na Barbakanu su izvedeni manji popravci i zamjena oštećenih opeka.



Ilok, rekonstruirani podzid Barbakana, pogled s jugoistoka



Ilok, pogled s istoka na gornju zonu rekonstruiranog podzida Barbakana



## Istraživanje i dokumentiranje

Temeljna je zadaća zajedničkih stručnih službi osiguravanje dokumentacijsko-informatičke i analitičko istraživačke podrške za kompetentno i visoko kvalitetno obavljanje konzervatorsko restauratorskih radova:

- provođenje i unapređivanje svih vrsta prirodoslovnih istraživanja koja u kombinaciji s istraživanjima iz područja humanističkih i društvenih znanosti definiraju različita spomenička svojstva kulturnog dobra i dijagnosticiraju njegovo stanje ;
- razvijanje i unapređivanje postojeće vlastite baze evidentiranih i restauriranih umjetnina u Hrvatskoj, skraćeno BREUH;
- nastavak izgradnje informatičke strukture, povezivanje kroz CARNET infrastrukturu, osiguravanje sigurnog sustava centralne pohrane podataka;
- osiguravanje brze i učinkovite pretrage i dostupnosti arhiviranih podataka zainteresiranim institucijama i pojedincima te suradnja i razmjena podataka sa srodnim ustanovama;
- sudjelovanje u sve bogatijoj izdavačkoj djelatnosti Zavoda i unapređivanje i obogaćivanje postojeće specijalističke knjižnice;
- zadovoljavanje arhivskih standarda i normi fizičke i digitalne građe i postupna digitalizacija arhivske građe.



Služba za istraživanje i dokumentiranje osigurava dokumentacijsko-informatičku i analitičko-istraživačku podršku za kompetentno i visokokvalitetno obavljanje konzervatorsko-restauratorskih zahvata. Velik je broj povijesnih, vizualnih i drugih podataka o kulturnim dobrima, putem kojih se utvrđuje stanje i uz čiju pomoć se bolje određuju problemi zaštite. Brojne podatke nastoji se učiniti stalno dostupnima, ne samo restauratorima u ustanovi nego i drugim stručnjacima čija je djelatnost vezana uz kulturna dobra. K tome veliki broj podataka o materijalnoj strukturi je nužan jer njihovo poznavanje i uključivanje spoznaja koje iz toga proizlaze, čini temelj kvalitete održavanja i zaštite kulturnih dobara. Veliki raspon vrsta materijala od kojih su izrađena kulturna dobra, tehnološke karakteristike njihova nastanka, interakcije ugrađenih materijala, mikroklimatske i druge degradacije te karakteristike novih materijala koji se danas ugrađuju u kulturna dobra su predmet istraživanja i arhiviranja spoznaja, putem kojih se određuju najbolje tehnike i metode održavanja kao i postupci restauriranja. Ti se poslovi obavljaju u najužoj suradnji s konzervatorsko-restauratorskim odjelima Zavoda ili Ministarstva kulture.



Službu za istraživanje i dokumentiranje su čine sljedeći odjeli:

### 1. Informacijsko-dokumentacijski odjel

- a. Odsjek za istraživanje i dokumentiranje nepokretnih kulturnih dobara; Odsjek za istraživanje i dokumentiranje pokretnih kulturnih dobara; Dokumentacija unutar službe za arheologiju
- b. Odsjek za foto-dokumentaciju
- c. Arhiv
- d. Knjižnica
- e. Dokumentaristi u dislociranim odjelima (Osijek, Ludbreg, Rijeka, Zadar, Split, Dubrovnik)

### 2. Prirodoslovni laboratorij

## INFORMACIJSKO-DOKUMENTACIJSKI ODJEL

Informacijsko-dokumentacijski odjel zapošljava konzervatore povjesničare umjetnosti, laboranate, fotografe čiji su temeljni poslovi istraživanje, organiziranje, evidentiranje i dokumentiranje svih konzervatorsko-restauratorskih zahvata i faza poslova koji se odnose na istraživanje povijesti objekata ili predmeta (arhivska i povijesna istraživanja) te sudjelovanje u konzervatorskim i restauratorskim istraživanjima sa funkcijom dokumentiranja nalaza, obradom u vidu izrade elaborata, stručnih mišljenja, ekspertiza, podloga i dr., arhiviranjem nastale dokumentacije, snimanjem i obradom te arhiviranjem fotografske dokumentacije, izradom planova, troškovnika, izvješća, zahtjeva za dozvolu radova, najava početaka radova, traženja raznorodnih suglasnosti nadležnih tijela i stvaranjem druge srodne administrativne dokumentacije koja se prosjeđuje Ministarstvu kulture i drugim nadležnim institucijama. Dio poslova odjela odnosi se i na obradu i prezentaciju te arhiviranje (prema međunarodnim standardima i potpisanim međunarodnim konvencijama) obavezne restauratorske dokumentacije.



U odsjeku za istraživanje i dokumentiranje nepokretne baštine tijekom 2015. godine rađeno je na 64 programa koje je financiralo Ministarstvo kulture i 23 programa koja su financirali ostali investitori. Opseg poslova obuhvatio je evidenciju stanja na terenu, konzervatorska istraživanja nepokretnih kulturnih dobara (prikupljanje i obradu bibliografije, izradu ili dopunu povijesnih, povijesno-umjetničkih i arhivskih istraživanja, vođenje konzervatorskih istraživanja na terenu, upućivanje materijala na analizu, određivanje stilske pripadnosti, utvrđivanje faza i slojevitosti, izrada valorizacije i prijedloga prezentacije sa smjernicama za obnovu) i izradu konzervatorsko-restauratorskih elaborata i studija, praćenje radova obnove, unaprjeđivanje teorije i metodologije konzervatorsko-restauratorske struke: obradu tema vezanih uz zaštitu spomenika i sudjelovanje u izradama mišljenja o stanju spomenika i prethodnim zahvatima, dokumentaciju (izradu dosjea objekta, izradu fototečnih kartica i vođenje fototeke, izradu radnih fotografija tijekom rada na spomeniku) te proučavanje, razradu i primjenu informacijsko-dokumentacijskih sustava zavoda (BREUH).

U Informacijsko-dokumentacijskom odjelu za pokretnu baštinu je tijekom 2015. rađeno na 158 programa financirana od Ministarstva kulture što uključuje 304 umjetnine i predmeta umjetničkog obrtarazličitih materijala i umjetničkih vrsta. Uz već spomenute konzervatorsko-restauratorske obavljani su i radovi na evidenciji, obradi i istraživanju kulturnih dobara te izradi prateće dokumentacije.

U sklopu radova u svim fazama od evidencija na terenu do dokumentiranja spomenika nakon radova u 2015. godini snimljeno i obrađeno (legendirano) je oko 22 000 snimaka, unutar toga je oko 90% digitalna dokumentacija. Digitalizirano je 186 staklenih negativa koji su najstarija foto dokumentacija u Zavodu. Negativi su propisno upakirani u arhivske omete i kutije i arhivirani u propisanim uvjetima. Tijekom godine digitalizirana je i većina zbirke od 19 000 dia roll snimaka. Proces digitalizacije fotografske građe se nastavlja.

Fototeka HRZ-a, koja postoji od 1948. godine, broji preko 300.000 snimaka a orijentacijska se vrijednost fototeke (cijena ponovnog snimanja) procjenjuje na preko 16.000.000 kn.

U sklopu dokumentacijskog odjela obavljaju se i nedestruktivna istraživanja u IC, UV i RTG dijelu spektra elektromagnetskih zračenja. U godini 2015. za potrebe restauratorskih zahvata i istraživanja IC i UV snimanjima je obuhvaćeno 20 umjetnina i snimljeno preko 100 IC i UV snimka cjelina i detalja.

Hrvatski restauratorski zavod ima vlastitu bazu podataka BREUH u koju pohranjuje podatke o radovima na spomenicima. Intenzivniji razvoj programa BREUH bio je usporen, zbog slabijeg financiranja od predviđenog, i usmjeren na funkcionalno održavanje sustava. Raspoloživa skromna sredstva bila su angažirana za prilagođvanje programa za mrežni upis prijavnica, kojega je uvelo Ministarstvo kulture. Započeti su radovi na modernizaciji i rekonstrukciji postojećeg softvera za obradu podataka i arhiviranje rezultata BREUH (Baza Restauratorski Evidentiranih Umjetnina Hrvatske), te njegovog

proširenja u segmente arheologije i znanstvenih istraživanja i omogućavanja fišelokacijskog unošenja podataka.

Nabavljena su 3 tijala fotoaparata Nikon D 750 za fotografe Zavoda, 8 objektiva različitih žarišnih duljina, te kran za fotografiranje.

Nabavljen je i dio informatičke opreme koji kronično manjka, uglavnom je riječ o zamjeni opreme starije od 5 godina. Nažalost, u ovom se dijelu ne može dostići potrebna amortizacija od oko 20% opreme, već smo stalno na razini od oko 12%.

## KNJIŽNICA

Zavodska je knjižnica osnovana u siječnju 2003. godine i djeluje kao jedina specijalizirana knjižnica s literaturom za primijenjenu restauratorsku struku uključujući i naslove za tehnologiju materijala spomenika kulture u Hrvatskoj. Posjeduje 10-ak tisuća stručnih naslova te kroz razmjenu ili pretplatu, prima 20-ak najznačajnijih restauratorskih časopisa. Za nabavu knjiga i časopisa utrošen je planirani godišnji iznos od 50.000,00 kn.

Uz centralnu knjižnicu na Zmajevcu 8 u Zagrebu knjižnica ima područne odjele u Zagrebu i vanjskim radionicama. Do 2006. godine knjižnica je bila u informacijskom sustavu znanstvenih informacija (SZI-Humanistika na FF) ISIS, a nakon prestanka funkcioniranja tog sustava, Zavod je bio prisiljen nabaviti novi softver za obradu knjižne građe iz vlastitih prihoda. Nabavljen je informacijski sustav ZAKI kao stručno i financijski zadovoljavajuće rješenje. Implementiran je u rujnu 2009. godine, obavljena je edukacija voditeljice knjižnice te je do kraja 2015. omogućeno web pretraživanje oko 7000 naslova na adresi <http://hrz.zaki.com.hr/>

Knjižnica je otvorena za sve stručne djelatnike, kako HRZ tako i drugih srodnih institucija. Uz profesore i nastavnike korisnici su i studenti restauratorskih usmjerenja fakulteta u Zagrebu, Splitu i Dubrovniku.

## ARHIV

Budući da je HRZ smješten na velikom broju lokacija (11 u Zagrebu i na 12 lokacija po čitavoj Hrvatskoj, veliki je problem odlaganje dokumentacije koja se trajno čuva. Ni jedna lokacija nema dovoljno prostora za centralni arhiv ustanove pa su se arhivi smještali na svakoj od značajnijih lokacija za pojedine pojedinih službe, što je za posljedicu imalo formiranje više arhiva:

1. Arhiv urudžbenog zapisnika i centralni arhiv – Grškovićeve 23
2. Arhiv financijsko- računovodstvene dokumentacije – Grškovićeve 1
3. Arhiv dokumentacije nepokretnih spomenika – Ilica 44
4. Arhiv dokumentacije pokretnih spomenika – Zmajevac 8
5. Arhiv odjela za arheologiju – Kožarska 15
6. Priručni arhivi većih regionalnih radionica koje nemaju posebne odjele ili prostorije ( Osijek, Ludbreg, Split, Dubrovnik)

Uz odvojene arhivske prostore na više lokacija postoje i prostorije fototeke (Zmajevac 8) koje su zadovoljavajuće uređene, no nažalost premalene, i prostor u Ilici 44 u kojem treba osigurati odgovarajuću mikroklimu.



Specijalni softver kojega koristi HRZ zvan BREUH predviđa pohranu sve dokumentacije u elektronskoj formi i mogućnost njezina online korištenja, no stara dokumentacija i dokumentacija koju je potrebno trajno arhivirati u papirnoj formi, ostaje na jednoj od prije spomenutih lokacija.

U arhivu Službe za nepokretnu baštinu u Ilici 44 digitalizirana je cijela arhivska fototeka (oko 75.000 fototečnih kartona) te napravljena revizija (usporedba s duplikatima kartica i izrada fotografija koje su nedostajale u fototeci). Podaci su dostupni stručnjacima Zavoda na zajedničkom serveru, zajedno s već digitaliziranim dijapozitivima leica formata (12.358 kom). U arhivu se čuva 1.299 obrađenih dosjea spomenika, čiji se broj postupno povećava jer se formiraju novi.

U arhivu Službe za pokretnu baštinu na Zmajevcu 8 tijekom 2015. dovršeno je digitaliziranje stare dokumentacije (tzv. dosjei o umjetninama) o provedenim konzervatorsko-restauratorskim radovima, nastale između 1953. i 1991. godine. Digitalizirani dosjei o umjetninama uneseni su u bazu podataka BREUH.

Arhiv je otvoren i vanjskim korisnicima. Na zahtjev zavodskih stručnjaka te korisnika drugih institucija i organizacija, uvažavajući propisana ograničenja, omogućen je uvid ili ponovno korištenje dokumentacije sukladno Zakonu o pravu na pristup informacijama.

Zavod primjenjuje propise i zakone o čuvanju arhivskog gradiva maksimalno koliko može u postojećim uvjetima rada. Trajno nedostaje prostora za centralni arhiv Zavoda te arhivist koji bi ga vodio jer se količina arhivskog materijala, kao i zahtjevi za uvid i korištenje arhivske građe HRZ-a, svake godine povećava.

## PRIRODOSLOVNI LABORATORIJ

Početakom 2011. godine prirodoslovni je laboratorij uselio u novo nadograđeni prostor na Zmajevcu čime se osigurali kvalitetni uvjeti za rad uz restauratorske ateliere.

Time su se ujedno stvorili uvjeti za formiranje centralnog laboratorija za konzervatorsko-restauratorsku djelatnost. Osnivanje takvog laboratorija zahtjeva ulaganje u analitičku opremu te zapošljavanje visokoobrazovanih djelatnika iz područja prirodnih znanosti. Uz postojećih 5 djelatnika (1 SSS i 4 VSS) u 2015. su godini uz stalno zaposlene, zaposleni i mag. fizike i kemije na stručnom osposobljavanju za rad (SOR do 1.4.2017).

Laboratorij posjeduje opremu za mikroskopske, kemijske i spektroskopske analize te dijagnostičku opremu za određivanje vlage spomenika. Od mikroskopske opreme laboratorij posjeduje suvremeni polarizacijsko-fluorescentni mikroskop te nekoliko stereomikroskopa. U spektroskopsku opremu laboratorija spadaju UV/VIS spektrofotometar (za analizu soli i bojila), FT-IR spektrometar s mikroskopom (za analizu organskih materijala). U 2015. godini repariran je i nadograđen pretražni elektronski mikroskop s energijsko disperzivnim spektroskopom (SEM-EDX) (donacija PMF-a Zagreb) čime se omogućila vrlo precizna analiza anorganskog dijela mikrouzoraka, prvenstveno s umjetnina. Zavod posjeduje i XRF prijenosni spektrometar (za kvalitativnu analizu anorganskih materijala). Ovaj je uređaj donacija Međunarodne agencije za atomsku energiju iz 2006. godine.

Zavod obavlja oko 80% potreba u vlastitom laboratoriju dok se dvjestotinjak analiza obavlja kroz suradnju i korištenje visoko sofisticirane i skupe opreme u drugim laboratorijima, koju nije racionalno ili moguće nabavljati za Zavod. Riječ je o faznoj analizi rendgenskom difrakcijom (XRD) (koja se obavlja u PMF-u, Zagreb) te PIXE spektroskopiji (koja se obavlja na IRB-u, Zagreb).

## INFORMATIZACIJA

Dugogodišnje nedostatno ulaganje u informatičku strukturu Zavoda stvara trajni prolem s obzirom na to da Zavod djeluje na 10 lokacija u Zagrebu i 10 lokacija drugdje u Hrvatskoj. Kao što je bilo navedeno u prijašnjim godišnjim izvještajima, značajan dio hardvera je zastario (oko 50%), pa je u 2015. godini u tom dijelu nabave opreme napravljen značajan iskorak. U Zavodu se tijekom 2015. koristilo 231 računalo (unutar tog broja je i 29 serverskih i backup računala na 20 lokacija Zavoda te 5 računala koja se koriste za kontrolu i prihvata podataka na analitičkim uređajima u prirodoslovnom laboratoriju), a 197 računala su osobna računala u različitim službama Zavoda.

Oko 60% računala još uvijek radi na operativnom sustavu XP za kojeg je 2014. godine dokinuta Microsoftova podrška. Zastarjelost opreme rasla je proteklih godina jer su se računala zamjenjivala novima na razini od 60% potreba.

Stoga je u 2015. godini, osiguravanjem značajnih sredstava uz vlastitog prihoda (650.000 kn) te namjenskih sredstava za informatizaciju koja je osiguralo Ministarstvo kulture (100.0000 kn.) te 200.000 kn iz sredstava za opremanje Zavoda, osiguran značajan iznos od 950.000 kn od kojeg je nabavljeno sljedeće:

- 64 uredska, grafička i prijenosna računala (32% računala u Zavodu)
- 1 backup server sa 12 TB smješten na lokaciji Ilica 44 sa NAS sustavom 10 TB za backup lokacija u Zagrebu (Zmajevac 8, Ilica 44, Grškovićeve 23 i Kožarska – Radićeva 26) – koje su povezane Carnet 100 MB optičkom mrežom
- 13 zamjenskih monitora
- veća količina različite opreme, uglavnom diskova i memorijskih komponenti
- oko 1/4 potrebnog licencnog softvera (uložena su sredstva u serverske MS licence koje su pokrile potrebe HRZ-a u cjelini (Win 2012R2 za 13 lokacija user 300 CAL i TS x 20, SQL; moderniziranje mrežne opreme (4x CC Mikrotik routera za Carnet lokacije (ZM 8, IL 44, GR 23 i KŽ-RD 26., te nadogradnja i osuvremenjivanje zavodskog informacijskog sustava BREUH kako bi se mogao koristiti sa Win 7 ili Win10 te u web i cloud okruženju. Isto tako je proširen i nadograđen dio poslovnog sustava Point).

Uz navedeno poboljšana je mrežna povezanost lokacija stavljanjem optike u Voćarsku 106 i Dubrovnik (lokacija Kaboga i Stay)

Time se u 2015. godini značajno poboljšalo stanje informatičke infrastrukture Zavoda, a navedeni bi se trend trebao nastaviti i u 2016. godini zamjenom zastarjelih računala (barem 30%) te proširenjem memorijskih kapaciteta servera, nabavom licencnog softvera i nadogradnjom sustava BREUH i poslovnih softvera kao najvažnijih stavki.





## Školovanje, stručno usavršavanje i međunarodna suradnja

Odsjek za školovanje, stručno usavršavanje i međunarodnu suradnju je zadužen za održavanje i unaprjeđivanje odnosa i suradnje s inozemnim stručnjacima i ustanovama, održavanje suradnje s ustanovama nadležnim za kulturnu baštinu i edukaciju u Hrvatskoj te za sustavno stručno usavršavanje i školovanje djelatnika Zavoda.

Odsjek također vodi prijavu projekta na natječajne EU fondova, Ministarstva kulture i lokalne samouprave, te provodi prijavljene projekte, održava publicističku djelatnost, organizira izložbe i druge promotivne aktivnosti Zavoda.

Programi međunarodne suradnje, stručnog usavršavanja i školovanja, publicističke i promotivne djelatnosti odvijaju se u suradnji s drugim organizacijskim jedinicama Zavoda te ovaj izvještaj obuhvaća i programe koji su vođeni iz drugih organizacijskih jedinica, a njihov sadržaj i cilj su u okviru navedenih poslova i aktivnosti.

## MEĐUNARODNA SURADNJA

S ustanovama iz inozemstva te istaknutim pojedincima surađuje se na zajedničkim projektima na obnovi hrvatskih kulturnih dobara te u već ostvorenoj organizaciji brojnih simpozija, savjetovanja i zajedničkih radionica posvećenih pomno odabranim konzervatorsko-restauratorskim te povijesno umjetničkim temama interdisciplinarnog karaktera.

Tijekom 2015. sklopljeni su **sporazumi o suradnji** s ciljem potpore zajedničkih projekata sa sljedećim hrvatskim i inozemnim institucijama:

- Ludwig Boltzman Gesellschaft (Ludwig Boltzmann Institut za arheološka istraživanja i virtualnu arheologiju - LBI arch Pro), Austrija
- Institute of Nautical Archaeology, SAD
- Javni zavod Republike Slovenije za varstvo kulturne dediščine, Slovenija
- Centre Camille Jullian, Francuska
- Muzeji i galerije Konavala.

Devetoro djelatnika sudjelovalo je na stručnoj prezentaciji metoda korištenja mineralnih žbuka i boja u Augsburgu, Njemačka.

Nastavljena je edukacija za menadžere u kulturnom sektoru (Ministarstvo kulture RH i DeVos Institut).

Četvero djelatnika Zavoda sudjelovalo je na 15. strukovnom susretu konzervatora restauratora koji je održan u svibnju 2015. godine u Ljubljani, Slovenija, u organizaciji Udruženja muzeja Slovenije i slovenskog Društva restauratora.

Realiziran je program **Tragom obitelji Straub - posjet lokalitetima u Bavarskoj, Bavarskom zavodu za zaštitu spomenika i Tehničkom sveučilištu u Münchenu** (16. – 20.11.2015.). Cilj programa bio je prezentiranje konzervatorsko-restauratorskih radova i istraživanja na oltarima koje su izradili kipari iz obitelji Straub u Bavarskoj i u Hrvatskoj, usporedba primijenjenih metodologija radova kao i rasprava o mogućem zajedničkom projektu.



Posjet radionici Bavarskog zavoda za obnovu spomenika kulture



Posjet crkvi Sv. Mihaela u Berg am Leim



Posjet crkvi Sv. Jurja u Bichlu

## ČLANSTVO HRVATSKOG RESTAURATORSKOG ZAVODA I NJEGOVIH DJELATNIKA

U 2015. Hrvatski restauratorski zavod bio je učlanjen ili je podupirao rad sljedećih organizacija:

- IIC – International Institute for Conservation of Historic and Artistic Works
- ICOMOS – International Council on Monuments and Sites
- ICOM – International Council of Museums
- ICON – Institute of Conservation
- IADA – Internationale Arbeitsgemeinschaft der Archiv-, Bibliotheks- und Graphik- Restauratoren
- CIETA – Centre international d'étude des textiles anciens.

Pojedinačne članarine uplaćene su Hrvatskoj komori arhitekata, Hrvatskoj udruzi za zdravo radno mjesto i Hrvatskoj udruzi za zaštitu zdravlja i sigurnosti na radu.

## MEĐUNARODNI PROJEKTI KOJI SE FINANCIRAJU IZ FONDOVA EU

Završena su dva projekta u kojima je sudjelovao HRZ kao partner, a koji su financirani iz EU fondova:

### **- EwaGlos – Europski ilustrirani pojmovni rječnik iz područja konzerviranja-restauriranja zidnih slika i arhitektonskih površina (Program Kultura 2007. – 2013.)**

Cilj projekta je izrada višejezičnog ilustriranog pojmovnog rječnika iz područja konzerviranja-restauriranja zidnih slika i arhitektonskih površina. Kroz nekoliko poglavlja u rječniku se prikazuje temeljna terminologija zidnog slikarstva, zatim materijali, umjetnici i tehnike, stanje spomenika i fenomen njihova starenja i oštećenja te, naposljetku, metode konzerviranja-restauriranja. Uz odgovarajuću strukturu sadržaja i najkvalitetnije prijevode namjera je da se rječnikom svatko može služiti. U izradi rječnika sudjelovali su stručnjaci i institucije iz sedam europskih zemalja.

Trajanje projekta: 1.10.2013. – 30.9.2015.

Vrijednost projekta: 398.040,00 eura (sufinanciranje EU 50%: 199.020,00 €)

Udio HRZ-a: 46.590,00 eura (sufinanciranje EU 50%: 23.295,00 €)

### **- CLAUSTRA – Kameni branici Rimskog Carstva (Program IPA Prekogranična suradnja Slovenija – Hrvatska)**

Cilj projekta je revitalizacija povijesnog rimskog limesa Claustra Alpium Iuliarum na području Hrvatske i Slovenije. Tijekom projekta provedena su arheološka istraživanja koja su uključila snimanja LIDAR, terenske preglede, iskopavanja i geofizikalna mjerenja, a rezultati istraživanja prikazani su digitalnim 3D-rekonstrukcijama. Održane su raznovrsne radionice i edukacije, čija je namjera bila upoznati javnost s tim važnom kulturnim dobrom i njezinim upravljanjem. Također je objavljen Vodič za kasnorimski obrambeni sustav, koji predstavlja osamnaest lokacija gdje se nalazi sustav claustra Alpium Iuliarum te nudi zanimljive savjete za izlet i druge informacije. U više gradova predstavljena putujuća izložba Claustra – skrivena ostavština starih Rimljana o povijesti sustava, njegovoj namjeni i lokacijama te područjima o rimskoj vojsci i pronalascima u sklopu sustava.

Snimljen je dokumentarni film o sustavu Claustra Alpium Iuliarum, a galerija fotografija te interaktivni zemljovid i 3D rekonstrukcija koji su dostupni na internetskoj stranici projekta.



Partneri na projektu su Zavod za zaštitu kulturne baštine Slovenije, Hrvatski restauratorski zavod, Narodni muzej Slovenije, Udruga Žmergo iz Opatije i Primorsko-goranska županija.

Trajanje projekta: 1.1.2014. – 17.9.2015.

Vrijednost projekta: 604.200,48 € (sufinanciranje EU 15%: 510.535,59 €)

Udio HRZ-a: 121.867,92 € (sufinanciranje EU 15%: 18.280,19 €)

Projekt je uvjetno odobren 18.12.2013. i započeo je u siječnju 2014.godine, no zbog kašnjenja ugovaranja od strane Zajedničkog tehničkog tajništva IPA Slovenija-Hrvatska koje djeluje pri Službi Vlade Republike Slovenije za kohezivnu politiku, a formiraju ga zajedno Služba Vlade RS i Ministarstvo regionalnog razvoja i fondova EU RH, projekt nije bilo moguće provoditi te su sve aktivnosti obustavljene. Ugovor je potpisan tek 18.10.2014. i projekt je nastavljen uz odobreno produženje trajanja do 17.9.2015.

## PRIJAVE PROJEKATA NA NATJEČAJE EUROPSKIH STRUKTURNIH I INVESTICIJSKIH FONDOVA I OSTALIH EU FONDOVA

Uz provedbu aktualnih projekata financiranih iz EU fondova, tijekom 2015. godine realizirano je i nekoliko prijava projekata na razne natječajne iz Europskih strukturnih i investicijskih fondova i ostalih EU fondova u kojima je HRZ bio partner.

1. Prijava projekta COordinated Archeological Strategies for sustainable Tourism - COAST u sklopu programa **Interreg Mediterranean** – Prioritetna os 3: Očuvanje i promidžba prirodnih i kulturnih resursa na Mediteranu.

Trajanje projekta: 1.9.2016. – 31.8.2019.

Vrijednost projekta: 2.215.184,00 € (sufinanciranje ERDF 85%: 1.882.906,40€)

Udio HRZ-a: 215.525,00 € (sufinanciranje ERDF 85%: 183.196,25 €)

Rezultati natječaja: lipanj 2016.

2. Prijava projekta Improving Management of Archaeological Parks - iMAP u sklopu programa **Interreg Central Europe** – Prioritet 3 : Suradnja na području prirodnih i kulturnih resursa za održiv rast u Središnjoj Europi

Trajanje projekta: 1.6.2016. – 31.5.2019.

Vrijednost projekta: 1.970.344,00 € (sufinanciranje ERDF 80-85%: 1.637.692,40 €)

Udio HRZ-a: 199.426,00 € (sufinanciranje ERDF 85%: 169.512,10 €)

3. Započela je priprema projekta **Claustra+ (Prekogračna destinacija kulturnog i zelenog turizma Claustra Alpium Iuliarum** sklopu programa **Interreg Slovenija – Hrvatska**, kao nastavka na uspješno završeni projekt „Claustra – Kameni branici Rimskog carstva,,

4. Započet je postupak prijave projekata na natječaj, objavljen 6.11.2015., **Priprema i provedba integriranih razvojnih programa temeljenih na obnovi kulturne baštine** Europskog fonda za regionalni razvoj za koji je nadležno tijelo Ministarstvo regionalnog razvoja i fondova Europske unije. Hrvatski restauratorski zavod u ulozi partnera lokalnih samouprava sudjelovao je u pripremi više projekata čija je prijava predviđena početkom, a kasnije i tijekom 2016.

U 2015. godini započeta je priprema i razrada projektnih prijedloga za sljedeće projekte:

- Arheološki park Vižula
- Skala – nova kulturno-turistička destinacija u Komolcu
- Revitalizacija ladanjskog sklopa Arboretuma Trsteno
- Baština Zrinskih – budućnost Banovine
- Ruralna poučna, kulturno-etnografska turistička atrakcija, za područja Korčule, Mljeta i Dubrovačkog primorja
- Arboretum Opeka - zeleni centar kulture
- Unaprjeđenje kontinentalnog turizma turističkom valorizacijom povijesno-kulturne baštine Grada Ludbrega

## STRUČNO USAVRŠAVANJE DJELATNIKA ZAVODA

Radi sustavnog usavršavanja djelatnika te unaprjeđenja djelatnosti Odsjek za školovanje, stručno usavršavanje i međunarodnu suradnju izrađuje godišnji Plan stručnog usavršavanja djelatnika, upućuje, koordinira odlaske i prati edukaciju i stručno usavršavanje djelatnika.

Tijekom 2015. godine više je djelatnika Zavoda sudjelovalo je u nekom obliku stručnog usavršavanja u inozemstvu ili je bilo upućeno na stručno usavršavanje u Hrvatskoj.

**Izlaganja na skupovima i predstavljanje posterom:** 14 skupova

**Sudjelovanje na skupovima i stručnim radionicama:** 19 skupova i radionica

## ORGANIZACIJA SKUPOVA

Hrvatski restauratorski zavod organizirao je **znanstveno-stručni skup Suvremena iskustva u restauriranju zidnih slika** (8. – 10.7.2015., Draguč). Skup je okupio osamdesetak sudionika i realiziran je sredstvima Istarske županije (projekt Revitas – IPA Slovenija-Hrvatska), sredstvima viška prihoda Zavoda i sponzorstvima).

Stjecanje temeljnih i viših stručnih zvanja u konzervatorsko-restauratorskoj djelatnosti

Važan dio stručnog usavršavanja predstavlja **polaganje stručnih ispita i stjecanje stručnih zvanja** sukladno Pravilniku o Stručnim zvanjima u konzervatorsko-restauratorskoj djelatnosti te uvjetima i načinu njihova stjecanja (NN 59/09). U godini 2015. stručni je ispit položilo šestoro djelatnika.

**Više stručno zvanje** tijekom 2015. steklo je troje djelatnika.

Osim iz matične djelatnosti djelatnici polažu stručne ispite iz nadležnosti drugih djelatnosti, primjerice, iz zaštite na radu i zaštite od požara, javne nabave i revizije.

Djelatnici Zavoda angažirani su i kao **mentori, ispitivači i članovi stručnog Povjerenstva** na stručnom ispitu u konzervatorsko-restauratorskoj djelatnosti te kao izvjestitelji u postupku dodjele viših stručnih zvanja što ga provodi Ministarstvo kulture.

## ŠKOLOVANJE DJELATNIKA ZAVODA I IZBOR U ZNANSTVENA ZVANJA

Odsjek prati djelatnike koji se usavršavaju u programima poslijediplomskih studija kao i dodjelu znanstvenih zvanja djelatnicima Zavoda. Tijekom 2015. jedna je djelatnica stekla akademski naziv doktora znanosti – dr. sc. Sanda Milošević (povijest umjetnosti).

## SURADNJA SA SREDNJOŠKOLSKIM I VISOKOŠKOLSKIM USTANOVAMA U HRVATSKOJ – UČENIČKA I STUDENTSKA PRAKSA, SUDJELOVANJE DJELATNIKA ZAVODA U NASTAVNOM PROCESU

U sklopu redovne djelatnosti Zavod surađuje s brojnim kulturnim, znanstvenim i obrazovnim ustanovama u Hrvatskoj. Osobito je vrijedna suradnja s fakultetima i akademijama na realizaciji studentske prakse studenata restauracije i konzervacije umjetnina, te studenata povijesti umjetnosti i zaštite spomenika.

## RESTAURATORSKI STUDIJI

Zagreb: **Odjel za umjetnost i restauraciju Akademije likovnih umjetnosti u Zagrebu** – sedmero studenata pohađalo je studentsku praksu u trajanju od 280 sati okviru programa Odjela za zidno slikarstvo i mozaik u Zagrebu.

Dubrovnik: U okviru sporazuma o ostvarenju nastavnog programa studija s Odjelom za umjetnost i restauraciju **Sveučilišta u Dubrovniku** dvoje je studenata imalo je praktičnu nastavu u Zavodu (specijalnosti: metal u Zagrebu i drvena polikromija u Ludbregu).

## STUDIJI ARHEOLOGIJE I POVIJESTI UMJETNOSTI:

Zagreb: Sedamnaestoro studenata 2. i 3. godine **Odsjeka za arheologiju na Filozofskom fakultetu u Zagrebu** imalo je praksu u organizaciji Odjela za kopnenu arheologiju.

Zadar: Tijekom 2015. godine nastavljena je i suradnja sa **Sveučilištem u Zadru**. Sporazumom je obuhvaćena praktična nastava za tri studenta Odjela za povijest umjetnosti.

## DJELATNICI HRZ-A KAO PREDAVAČI

Osim kao mentori praktične nastave, djelatnici Zavoda sudjeluju u nastavnim procesima studija restauracije na Umjetničkoj akademiji u Splitu, Sveučilištu u Dubrovniku i na Akademiji likovnih umjetnosti u Zagrebu, na Umjetničkoj akademiji u Osijeku i na odsjecima za povijest umjetnosti i arheologiju Filozofskog fakulteta u Zagrebu i Filozofskog fakulteta u Rijeci, uz mogućnost obavljanja studentske prakse za studente navedenih studija u Zavodu.

Nadalje, djelatnici Zavoda daju važan doprinos razvoju struke objavljivanjem stručnih i znanstvenih članaka u raznim publikacijama.



## SURADNJA S VISOKOŠKOLSKIM USTANOVAMA IZ INOZEMSTVA – STUDENTSKA PRAKSA

Hrvatski restauratorski zavod surađuje i s inozemnim ustanovama i studentima u ostvarenju praktične nastave.

**Filozofski fakultet u Ljubljani / Odjel za arheologiju** – četvero studenata obavilo je praksu u organizaciji Odjela za kopnenu arheologiju.

Studentica arhitekture s **Bauhaus-Universität Weimar** u Njemačkoj obavila je studentsku praksu u trajanju od 5,5 mjeseci u Odjelu za interventni pristup graditeljskom nasljeđu u Zagrebu.

Studentica studija konzervacije i restauracije s **Akademije likovnih umjetnosti Sveučilišta Antwerpen** u Belgiji obavila je studentsku praksu u trajanju od dva mjeseca u Restauratorskom odjelu u Dubrovniku.

## PUBLICISTIČKA DJELATNOST

### Časopis Portal

Godišnja znanstveno-stručna publikacija Hrvatskoga restauratorskog zavoda, časopis Portal, recenzirani je znanstveni časopis koji redovito izlazi od 2010. godine. Usmjeren na predstavljanje znanstvenih i stručnih članaka o istraživanjima, radovima, teorijskim, povijesnim i povijesnoumjetničkim prikazima, Portal svoje stranice pruža svima koji se stručnim doprinosima i novim znanstvenim spoznajama žele uključiti u promišljanje i afirmaciju konzervatorsko-restauratorske djelatnosti. Uz bogato ilustrirane članke, Portal sadrži i godišnji pregled svih programa istraživanja i konzervatorsko-restauratorskih radova Hrvatskog restauratorskog zavoda provedenih u godini koja prethodi objavi broja.

Časopis Portal uređuje se prema standardima vezanima uz preporuke Povjerenstva za izdavačku etičnost (Committee on Public Ethics – COPE) usvojene na 2. svjetskoj konferenciji o integritetu istraživanja u Singapuru 2010. godine.

U prosincu 2015. godine Zavod je objavio šesti broj časopisa koji sadrži šesnaest radova, od kojih je pet ocijenjeno kao izvorni znanstveni rad, četiri kao prethodno priopćenje, četiri kao pregledni rad i tri kao stručni rad.

Godina 2015. za časopis Portal bila je iznimno uspješna. Kvaliteta časopisa međunarodno je prepoznata - Portal je prihvaćen među najuglednija svjetska izdanja znanstvene publicistike: u citatne baze Scopus, ERIH PLUS i ESCI (Emerging Sources Citation Index, Web of Science).

Također, nakon što je prvih pet brojeva časopisa (2010. – 2014.) ostvareno sredstvima Hrvatskoga restauratorskog zavoda i u manjem omjeru donacijom Zaklade Hrvatske akademije znanosti i umjetnosti, u 2015. godini časopis prvi put dobiva značajnu financijsku podršku Ministarstva znanosti, obrazovanja i sporta.



UVODNE  
NAPOMENE

O ZAVODU

KONZERVATORSKO-  
RESTAURATORSKA DJELATNOST

FINANCIJSKI, OPĆI PRAVNI I  
ADMINISTRATIVNI POSLOVI

OSNOVNI POSLOVNI PODACI I  
KONTAKTI

DODACI



## SVETI PAVAO SHIPWRECK

U nakladi Hrvatskoga restauratorskog zavoda, Odjela za humanističke studije Sveučilišta Ca'Foscari u Veneciji i Regione del Veneto u travnju 2015. objavljena je publikacija Sveti Pavao Shipwreck, A 16th century Venetian Merchantman from Mljet, Croatia koja donosi rezultate suradnje nakladnika na snimanju, vađenju iz mora i obradi nalaza rijetko dobro očuvanog nalazišta brodoloma trgovačkog broda iz 16. stoljeća kod plićine Sv. Pavao u mljetskom akvatoriju.

Tijekom podvodnog arheološkog istraživanja nalazišta Sv. Pavao koje je provedeno kroz više kampanja od 2007. do 2012. godine pronađeni su brončani topovi broda, mnogi osobni predmeti posade te dio tereta luksuzne i bogato ukrašene keramike iz Iznika i drugih orijentalnih radionica. Publikacija obuhvaća metodološke i tehničke aspekte podmorskog istraživanja nalazišta, povijesni i arheološki kontekst plovidbe na istočnom Mediteranu u 16. stoljeću, iscrpan katalog nalaza te prikaz konzervatorsko-restauratorskih zahvata na njima.

Knjiga je predstavljena 22. travnja 2015. u Muzeju Mimara u Zagrebu, za vrijeme trajanja izložbe Iznik – osmanska keramika iz dubine Jadrana (Muzej Mimara, Zagreb, 18. 5. – 13. 9. 2015.), o čemu će se detaljnije govoriti u nastavku.

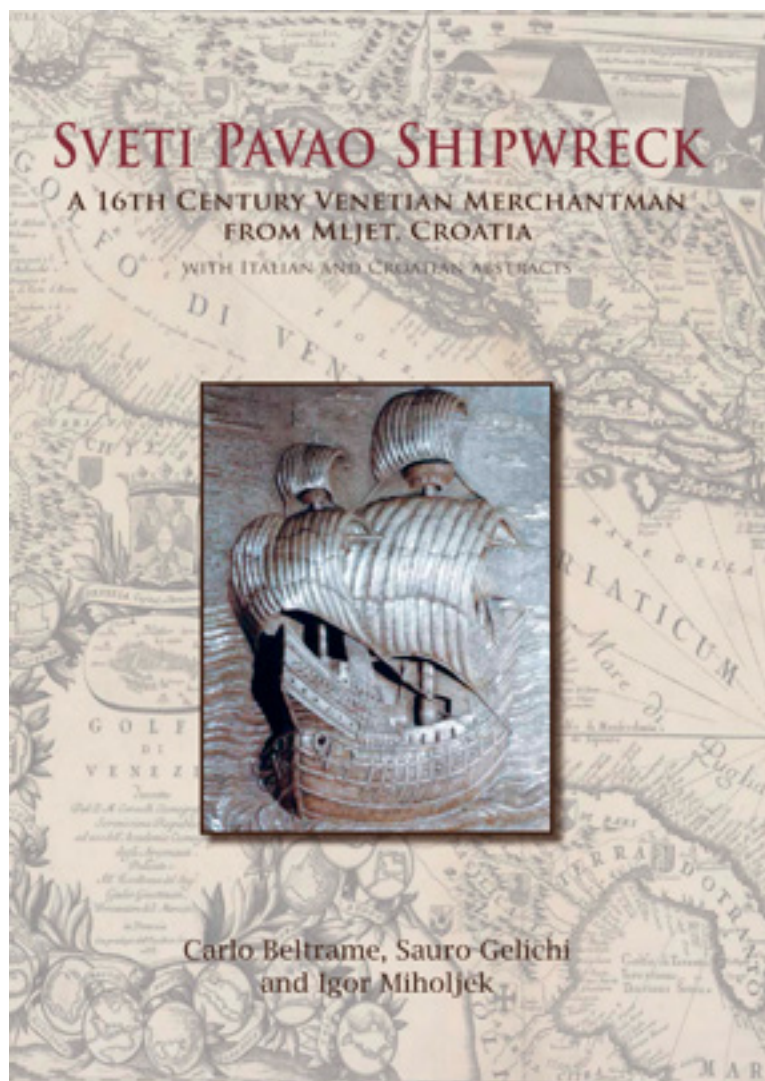



## DRAGUĆ, SAVJETOVANJE „SUVREMENA ISKUSTVA U RESTAURIRANJU ZIDNIH SLIKA“

DRAGUĆ, 8. - 10. SRPNJA 2015.



Izlaganje prof. Dr. Wenera Kocha, Fachhochschule Postdam, Njemačka



Otvorenje skupa, pozdravna riječ načelnika općine Draguč, E. Beusa



Posjet Župnoj crkvi sv. Nikole u Pazinu

## PROMOTIVNA DJELATNOST - IZLOŽBE I IZLOŽBENI KATALOZI

STARI GRAD BARILOVIĆ – 10 GODINA ARHEOLOŠKIH ISTRAŽIVANJA  
ARHEOLOŠKI MUZEJ U ZAGREBU, 3. 3. – 5. 5. 2015.

Izložba Stari grad Barilović – 10 godina arheoloških istraživanja otvorena je u Arheološkom muzeju u Zagrebu 3. ožujka 2015., nakon svog prvog predstavljanja u listopadu 2014. u Gradscome muzeju Karlovac. Izložbom i opsežnom istoime-  
nom publikacijom predstavljeni su rezultati višegodišnjih arheoloških istraživanja Staroga grada Barilovića.

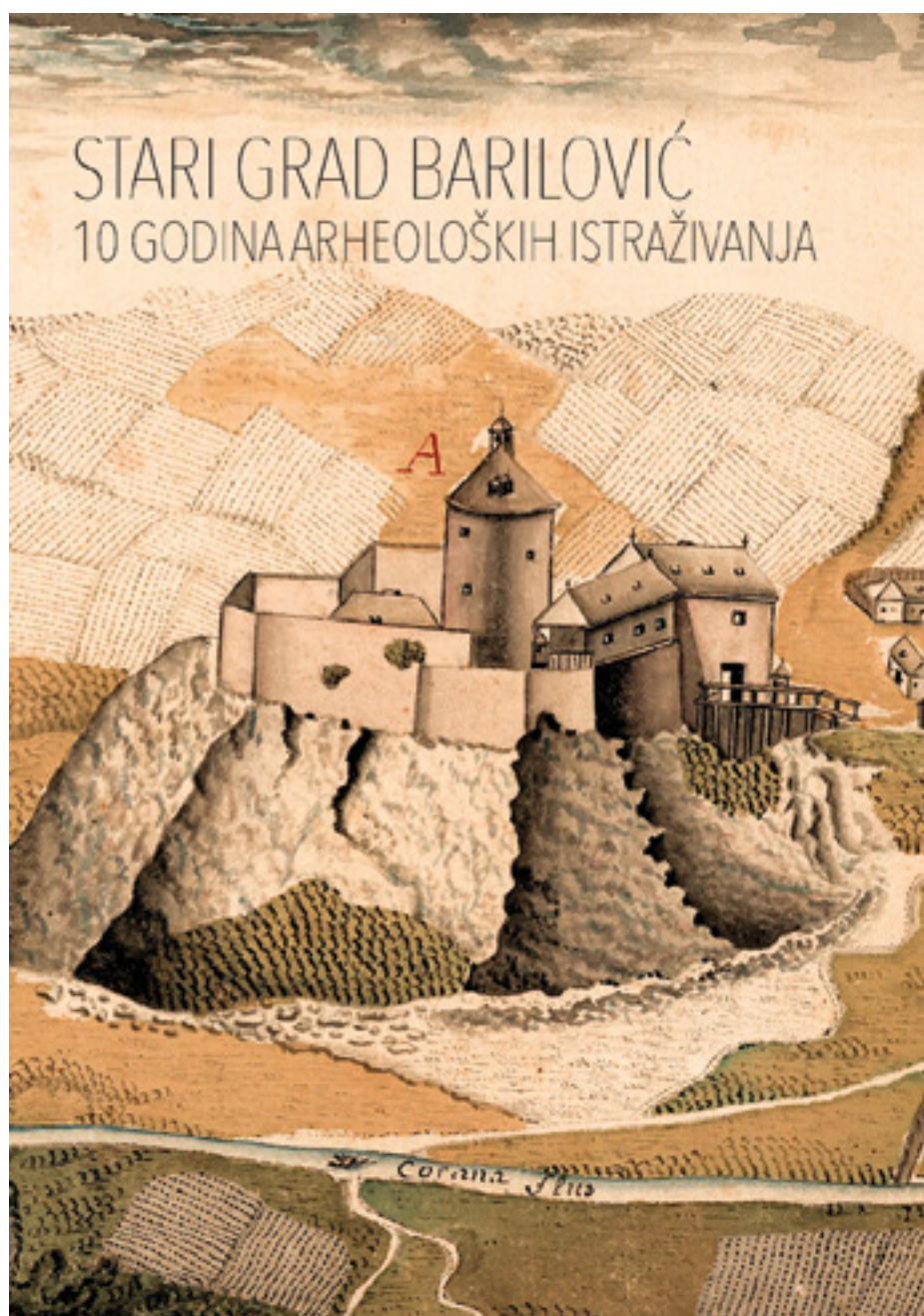



## SVETO I PROFANO – SLIKARSTVO TALIJANSKOG BAROKA U HRVATSKOJ

GALERIJA KLOVIĆEVI DVORI, ZAGREB, 16. 4. – 2. 8. 2015.

Suorganizacijom Galerije Klovićevi dvori i Hrvatskoga restauratorskog zavoda 16. travnja 2015. otvorena je izložba Sveto i profano – slikarstvo talijanskog baroka u Hrvatskoj, koja je trajala do 2. kolovoza 2015. Izložba se tematski i kronološki nadovezala na izložbu Tizian, Tintoretto, Veronese – veliki majstori renesanse održanu 2011. i objedinila je i predstavila povijesno i umjetnički najvrjednija djela talijanskih majstora koja se čuvaju u Hrvatskoj, ukupno osamdesetak slika i trideset crteža. Izložbu prati katalog u kojem stručnjaci iz Hrvatske i Italije uvodnim tekstovima i kataloškim analizama pojašnjavaju likovne vrijednosti baroknoga slikarstva.





ZAVIČAJNI MUZEJ OZALJ, 25. 4. 2015.

STARI GRAD DUBOVEC, 3. 7. 2015. - 15. 9. 2015.

U organizaciji Zavičajnog muzeja Ozalj, Hrvatskoga restauratorskog zavoda, Hrvatskoga državnog arhiva i Družbe „Braća Hrvatskoga Zmaja“, 25. travnja 2015. u Zavičajnom muzeju Ozalj predstavljena je knjiga Neznani svijet Emila Laszowskog autora dr. sc. Marija Stipančevića i otvorena izložba Stoljeće nakon Laszowskog. Nakon Ozlja, izložba Stoljeće nakon Laszowskog otvorena je 3. srpnja u Starom gradu Dubovcu. Izložba je premijerno predstavljena u Hrvatskome državnom arhivu u Zagrebu u studenome 2014. godine, nakon čega je otvorena i u Gospiću.

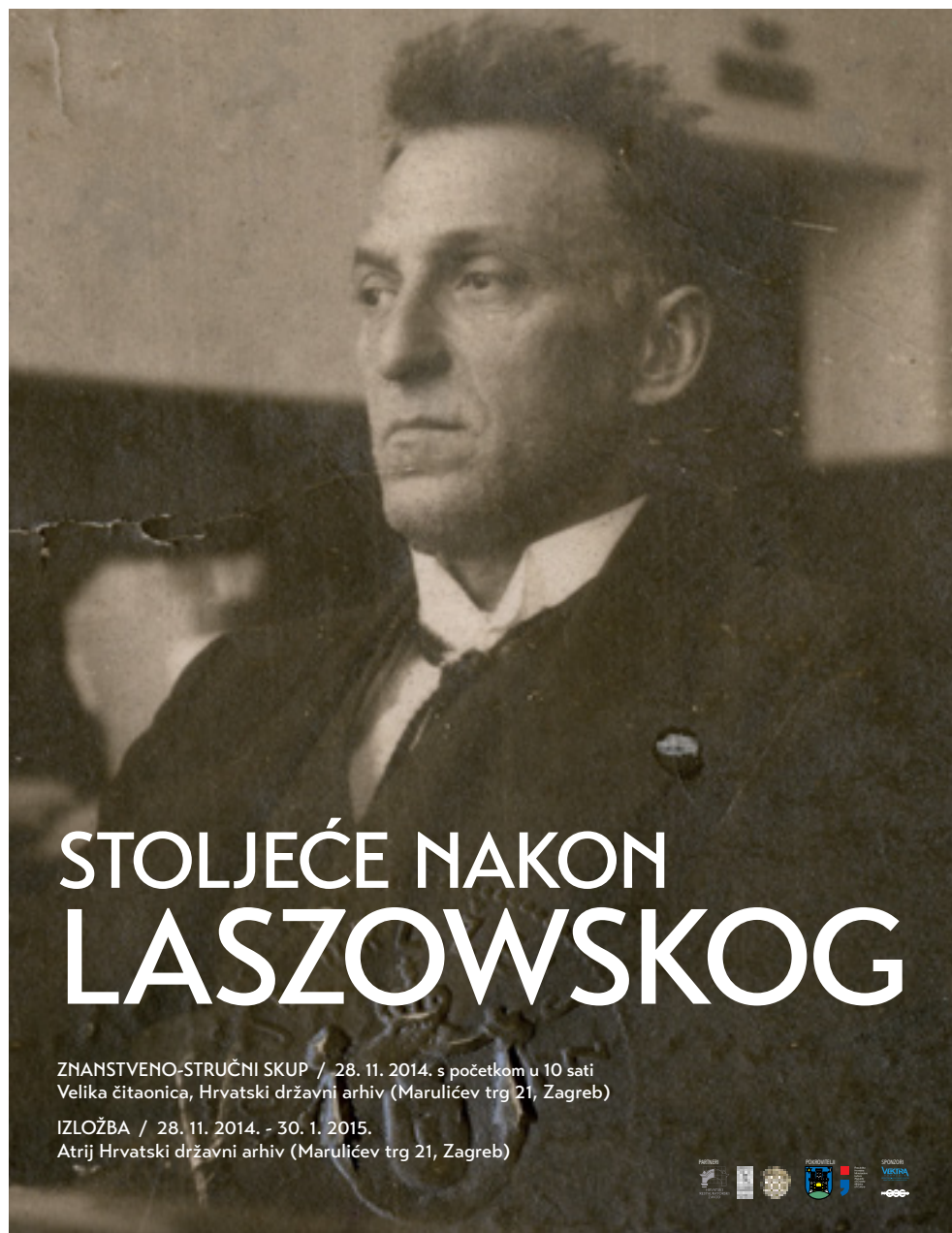

## RELIGIOZNI PREDMETI I PREDMETI PUČKE POBOŽNOSTI

DVORAC BATTHYANY, LUDBREG 22. 5. – 4. 6. 2015.

U organizaciji Hrvatskoga restauratorskog zavoda – Restauratorskog centra Ludbreg i Kulturnopovijesnog odjela Gradskog muzeja Varaždin 22. svibnja 2015. otvorena je izložba Religiozni predmeti i predmeti pučke pobožnosti u izložbenoj dvorani dvorca Batthyany u Ludbregu. Okosnicu izložbe čini dvadesetak devocionalija (križeva, krunica, medaljica, privjesaka, nabožnih sličica) restauriranih u Restauratorskom centru Ludbreg i Odjelu za tekstil, papir i kožu u Zagrebu te pripremljenih za izlaganje na izložbi Vjera, ufanje, ljubav održanoj u Varaždinu 2013. godine. Predmete na izložbi povezuje duhovni aspekt i kršćanska tematika.

Hrvatski restauratorski zavod, Restauratorski centar Ludbreg i  
Kulturnopovijesni odjel Gradskog muzeja Varaždin

### *Religiozni predmeti i predmeti pučke pobožnosti*



Dvorac Batthyány u Ludbregu - izložbena dvorana  
22. 5. 2015. - 4. 6. 2015.

## IZNIK – OSMANSKA KERAMIKA IZ DUBINE JADRANA

MUZEJ MIMARA, ZAGREB, 18. 5. – 13. 9. 2015.

Pod pokroviteljstvom Ministarstva kulture Republike Hrvatske, Muzej Mimara i Hrvatski restauratorski zavod u suradnji s Dubrovačkim muzejima pripremili su izložbu Iznik – osmanska keramika iz dubine Jadrana. Izložba je u Muzeju Mimara u Zagrebu otvorena 18. svibnja, a u 2016. predviđeno je predstavljanje izložbe i u Istanbulu i Dubrovniku.

Na izložbi je predstavljen vrijedan arheološki materijal s kraja 16. stoljeća pronađen na potopljenom trgovačkom brodu na plićini Sveti Pavao kod otoka Mljeta. Od 2007. godine Odjel za podvodnu arheologiju Hrvatskog restauratorskog zavoda na tom lokalitetu provodi podvodna arheološka istraživanja financirana sredstvima Ministarstva kulture, a u razdoblju između 2010. i 2012. godine na projektu, kao partner u istraživanju, sudjeluje i Sveučilište Ca' Foscari iz Venecije. Prema nalazima, u potpunosti restauriranim u Hrvatskom restauratorskom zavodu, zaključeno je da je brod prevozio orijentalnu trgovačku robu namijenjenu europskom tržištu. Među najreprezentativnijim nalazima svakako je trgovački teret luksuznog keramičkog posuđa iz turskoga grada Iznika. Keramika iz Iznika bila je iznimno cijenjena u 16. stoljeću, od vremena sultana Selima I. do vladavine Murada III., dok je za Sulejmana Veličanstvenog doživjela vrhunac u proizvodnji, kvaliteti izrade i dekoraciji. Istovremeno postaje popularna i u Europi, stoga se kao skupocjena roba doprema trgovačkim brodovima u velike trgovačke centre poput Dubrovnika i Venecije. I danas iznička keramika ima veliku umjetničku i povijesnu vrijednost. Tako široka lepeza predmeta pronađenih u zatvorenoj arheološkoj cjelini poput brodoloma na plićini Svetog Pavla ima izuzetnu vrijednost u dataciji i kronološkim odnosima proizvodnje keramike grada Iznika, odlično ilustrira gospodarske prilike toga vremena i jedinstveni je dokument trgovine između Istoka i Zapada tijekom druge polovice 16. Stoljeća.





## LJUBIĆEVA PEĆINA – ARHEOLOŠKA ISTRAŽIVANJA 2008–2011.

MUZEJ GRADA KOPRIVNICE, 6. 11. – 5. 12. 2015.

Nakon predstavljanja u Monaku i Puli, izložba Ljubićeva pećina – arheološka istraživanja 2008–2011. otvorena je 6. studenoga 2015. u Muzeju grada Koprivnice. Izložba je plod višegodišnje suradnje Hrvatskoga restauratorskog zavoda i Muzeja prapovijesne antropologije u Monaku na arheološkim istraživanjima Ljubićeve pećine, prapovijesnom lokalitetu smještenom nedaleko od sela Marčana u Istri.

Tijekom četiri kampanje sustavnih istraživanja pećine u razdoblju od 2008. do 2011. godine otkriveni su značajni nalazi povezani s prapoviješću Istre i šire jadranske regije. Najstariji nalazi – sitno kremeno oruđe – potječu iz epigravetijena; pronađena je keramika impresso, danilske i hvarske kulture te kremene alatke iz neolitika, keramika nakovanske kulture i kremen materijal iz eneolitika te veće skladišne posude i apatitni privjesak za ogrlicu koji pripadaju brončanom dobu. Uz nalaze, izložba uključuje edukativne panoe i film o geografskom položaju pećine, geološkim slojevima i provedenim arheološkim, speleološkim i zooarheološkim istraživanjima.



**LJUBIĆEVA  
PEĆINA**

Muzej grada Koprivnice  
6. 11. – 5. 12. 2015.

Hrvatski restauratorski zavod  
i  
Muzej grada Koprivnice

s osobitim Vas zadovoljstvom pozivaju  
na otvorenje izložbe

**Ljubićeva pećina**  
arheološka istraživanja 2008. - 2011.

u petak, 6. studenog 2015. u 18,00 sati  
u Muzeju grada Koprivnice.

## PRIPREMA STALNOG POSTAVA KIPA APOKSIOMENA U MALOM LOŠINJU

Tijekom cijele 2015. godine trajale su pripreme za izradu sadržaja stalnog postava kipa Apoksiomena za Muzej Apoksiomena u Malom Lošinj. Hrvatski restauratorski zavod surađivao je s projektantom i investitorima (Ministarstvo kulture RH i Grad Mali Lošinj) na realizaciji postava i pripremio je tekstualne i slikovne priloge za izložbene panoje, prezentacije na ekranima osjetljivim na dodir, izradio je dokumentarni film o projektu Apoksiomen i crtani film. Zavod je također predao na trajnu posudbu Muzeju Apoksiomena dio izvornog botaničkog materijala pronađenog u kipu te brončanu plaketu Nagrade Europske unije za kulturnu baštinu / Nagrade Europe Nostre koja je dodijeljena Zavodu 2007.

## Izložbe u inozemstvu

Hrvatski restauratorski zavod bio je 2015. zadužen za organizaciju posudbe helenističkog brončanog kipa Apoksiomena iz podmorja Lošinja za dvije izložbe.

### LONDON, BRITISH MUSEUM, IZLOŽBA "DEFINING BEAUTY – THE BODY IN ANCIENT GREEK ART"

Izložba Defining beauty: the body in ancient Greek art, bila je postavljena od 26. ožujka do 3. srpnja 2015. u British Museumu u Londonu. U skupu izložbe Hrvatski Apoksiomen bio je izložen među više od 120 svjetskih remek-djela koja predstavljaju koncept ljudskog tijela razvijen u umjetnosti stare Grčke.

### LOS ANGELES, J. PAUL GETTY MUSEUM, IZLOŽBA "POWER AND PATHOS – BRONZE SCULPTURE OF THE HELLENISTIC WORLD"

Izložbu pod nazivom Power and Pathos – Bronze Sculpture of the Hellenistic World« organizirali su Uprava za arheološku baštinu Toskane i Zaklada Palazzo Strozzi, Firenca te J. Paul Getty Museum, Los Angeles, i National Gallery of Arts, Washington. Izložba se održavala u Firenci (ožujak – srpanj 2015.), Los Angelesu (srpanj – studeni 2015.) i Washingtonu (prosinac 2015. – ožujak 2016.). Kip Apoksiomena posuđen je isključivo za izložbu u Los Angelesu (28. 7. – 1. 11. 2015), gdje se od 13. do 17. listopada 2015. održao i XIX. međunarodni kongres o antičkoj bronci na kojem je izlaganje o Hrvatskom Apoksiomenu održala djelatnica Zavoda.

### DOGOVORI O REALIZACIJI IZLOŽBE "IZNIK – OSMANSKA KERAMIKA IZ DUBINE JADRANA" U ISTAMBULU

Tijekom 2015. nastavljeni su kontakti s Veleposlanstvom Republike Turske i Institutom Yunus Emre vezani uz organizaciju izložbe Iznik – osmanska keramika iz dubine Jadrana s ciljem organizacije izložbe u Istanbulu 2016.

## Obljetnice i dani otvorenih vrata

### DANI OTVORENIH VRATA HRVATSKOGA RESTAURATORSKOG ZAVODA ZAGREB, SPLIT, DUBROVNIK, RIJEKA, LUDBREG, OSIJEK, 16. I 17. TRAVNJA 2015.

Uz Svjetski dan baštine Hrvatski je restauratorski zavod organizirao Dane otvorenih vrata 16. i 17. travnja 2015. u Zagrebu, Splitu, Dubrovniku, Rijeci, Ludbregu i Osijeku, s ciljem promoviranja konzervatorsko-restauratorske djelatnosti.

# KONZERVATORSKO-RESTAURATORSKA DJELATNOST

Raznovrsni sadržaji osmišljeni su kako bi privukli posjetitelje različitih profila i dobnih skupina. Predavanjima, obilascima restauratorskih ateljea, projekcijama filmova i radionicama za djecu široj je javnosti omogućen uvid u slabo poznato zanimanje konzervatora i restauratora, dok je program Poliklinika za umjetnine osmišljen kako bi se pomoglo privatnim vlasnicima da očuvaju svoje umjetnine stručnim savjetima o primjerenim uvjetima čuvanja i pravilnom načinu održavanja umjetnina. Tijekom dva dana Zavod je obišlo oko tisuću posjetitelja, a na dječjim je radionicama sudjelovalo oko 150 djece iz 6 vrtića i osnovnih škola.



UVODNE  
NAPOMENE

O ZAVODU

KONZERVATORSKO-  
RESTAURATORSKA DJELATNOST

FINANCIJSKI, OPĆI PRAVNI I  
ADMINISTRATIVNI POSLOVI

OSNOVNI POSLOVNI PODACI I  
KONTAKTI

DODACI



## PREDSTAVLJANJE OBNOVLJENOG OLTARA SV. ROKA KAPELA SV. ROKA, ZAGREB, 17. PROSINCA 2015.



**Hrvatski restauratorski zavod i župa sv. Blaža u Zagrebu**

pozivaju Vas  
na predstavljanje obnovljenog oltara sv. Roka  
u četvrtak, 17. prosinca 2015. u 11:00 sati  
u kapelu sv. Roka, Rokov perivoj, Zagreb

Nakon predstavljanja u kapeli pozivamo Vas na knjiško druženje u  
caféu Velvet, Dežmanova ulica 9.

Restaurirani se oltar prvi puta prikazuje javnosti nakon trogodišnjih konzervatorsko-restauratorskih radova, koji su dovršeni u godini kada se obilježava 100. godišnjica župe sv. Blaža u Zagrebu i 260. godišnjica prvog postavljanja oltara sv. Roka u kapeli na Rokovom perivoju.

Kapela sv. Roka sagrađena je 1647. godine kao zavjet građana Gradeca protiv kuge. Barokni oltar sv. Roka (1755.) u njoj se skrasio nakon velikog potresa 1880. godine. Tada je radikalno obnovljen – preslikan smeđim i plavim tonovima prema klasicističkom ukusu.

Povijesno-umjetnička istraživanja i konzervatorsko-restauratorski radovi na oltaru koje je Hrvatski restauratorski zavod proveo u razdoblju od 2013. do 2015. godine donijeli su nove spoznaje o njegovoj povijesti. Otkriveni natpis na predeli povezuje oltar s njegovim izvornim smještajem – župnom crkvom sv. Marka na Gornjem gradu i naručiteljem, cehom krojača. Proizlazi zaključak da je oltar iz crkve uklonjen tijekom radikalne Schmidt-Bolléove obnove (1876. – 1882.), zajedno s drugim baroknim inventarom koji je naknadno većinom uništen ili raznesen, te da je oltar sv. Roka tek drugi sačuvani oltar iz gornjogradske crkve. Restauratorski su radovi bili usmjereni na saniranje teških oštećenja na oltaru nastalih u godinu 1970-ih godina te uklanjanje periska do izvornog sloja polikromije.

Ovim otkrićem i restauratorskom zahvatom vraćen je značajni dio kulturne povijesti grada Zagreba kao sjedišta čestito umjetničke proizvodnje 17. i 18. stoljeća i pučke pobožnosti građana Gradeca.

Hrvatski restauratorski zavod i župa sv. Blaža u Zagrebu predstavili su u prosincu 2015. obnovljeni oltar sv. Roka u kapeli sv. Roka na Rokovom perivoju u Zagrebu, nakon trogodišnjih konzervatorsko-restauratorskih radova koji su dovršeni u godini u kojoj se obilježava 100. godišnjica župe sv. Blaža i 360. godišnjica prvog postavljanja oltara sv. Roka u kapeli na Rokovom perivoju.

Kapela sv. Roka sagrađena je 1647. godine kao zavjet građana Gradeca protiv kuge. Barokni oltar sv. Roka (1755.) u njoj se skrasio nakon velikog potresa 1880. godine. Tada je radikalno obnovljen – preslikan smeđim i plavim tonovima prema klasicističkom ukusu.

Povijesno-umjetnička istraživanja i konzervatorsko-restauratorski radovi na oltaru koje je Hrvatski restauratorski zavod proveo u razdoblju od 2013. do 2015. godine, donijeli su nove spoznaje o njegovoj povijesti. Otkriveni natpis na predeli povezuje oltar s njegovim izvornim smještajem – župnom crkvom sv. Marka na Gornjem gradu i naručiteljem, cehom krojača. Proizlazi zaključak da je oltar iz crkve uklonjen tijekom radikalne Schmidt-Bolléove obnove (1876. – 1882.), zajedno s drugim baroknim inventarom koji je naknadno većinom uništen ili raznesen, te da je oltar sv. Roka tek drugi sačuvani oltar iz gornjogradske crkve. Restauratorski su radovi bili usmjereni na saniranje teških oštećenja na oltaru

nastalih u požaru 70-tih godina prošlog stoljeća te uklanjanje preslika do izvornog sloja polikromije.

Ovim otkrićem i restauratorskim zahvatom vraćen je značajni dio kulturne povijesti grada Zagreba kao svjedočanstvo umjetničke proizvodnje 17. i 18. stoljeća i pučke pobožnost građana Gradeca.



Kroz edukacijski program Restauratori u zajednici tijekom konzervatorsko-restauratorskih radova na oltaru sv. Roka, Hrvatski je restauratorski zavod u kapeli organizirao predavanja za studente Katoličkog bogoslovnog fakultet i Akademije likovnih umjetnosti u Zagrebu te lokalno stanovništvo, kao i dječje radionice Mali restauratori za učenike okolnih osnovnih škola i dječje vrtiće.

## MREŽNE STRANICE ZAVODA I DRUŠTVENE MREŽE

Na mrežnm stranicama Hrvatskoga restauratorskog zavoda dostupnima na adresi [www.h-r-z.hr](http://www.h-r-z.hr) redovito se objavljuju vijesti o radu Zavoda te relevantnim događanjima iz djelatnosti, na hrvatskom i engleskom jeziku.

Tijekom 2015. objavljeno je ukupno 376 članaka u hrvatskoj verziji stranica i 28 u engleskoj.

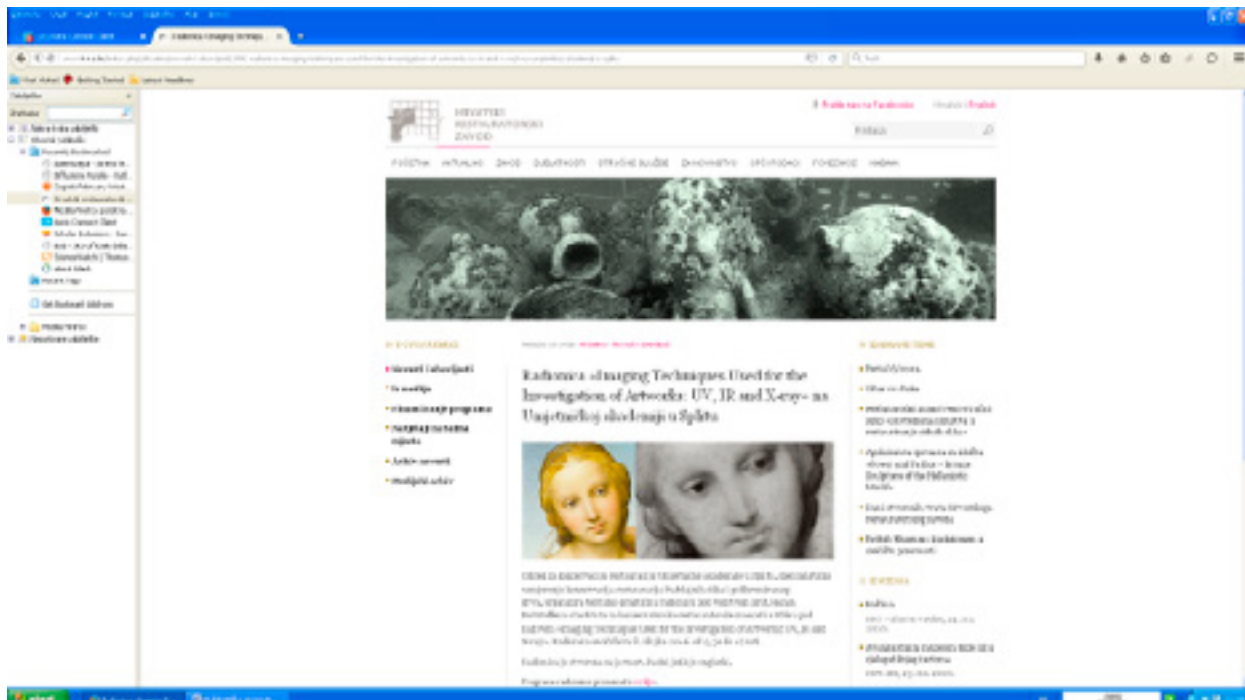

Potkraj 2014. godine izrađen i Facebook profil Hrvatskoga restauratorskog zavoda. Nalazi se na mrežnoj adresi: <https://www.facebook.com/hrvatski.restauratorski.zavod?fref=ts> i sadrži vijesti o radu Zavoda te o događanjima iz svijeta, povezanim s konzervatorsko-restauratorskom djelatnošću.

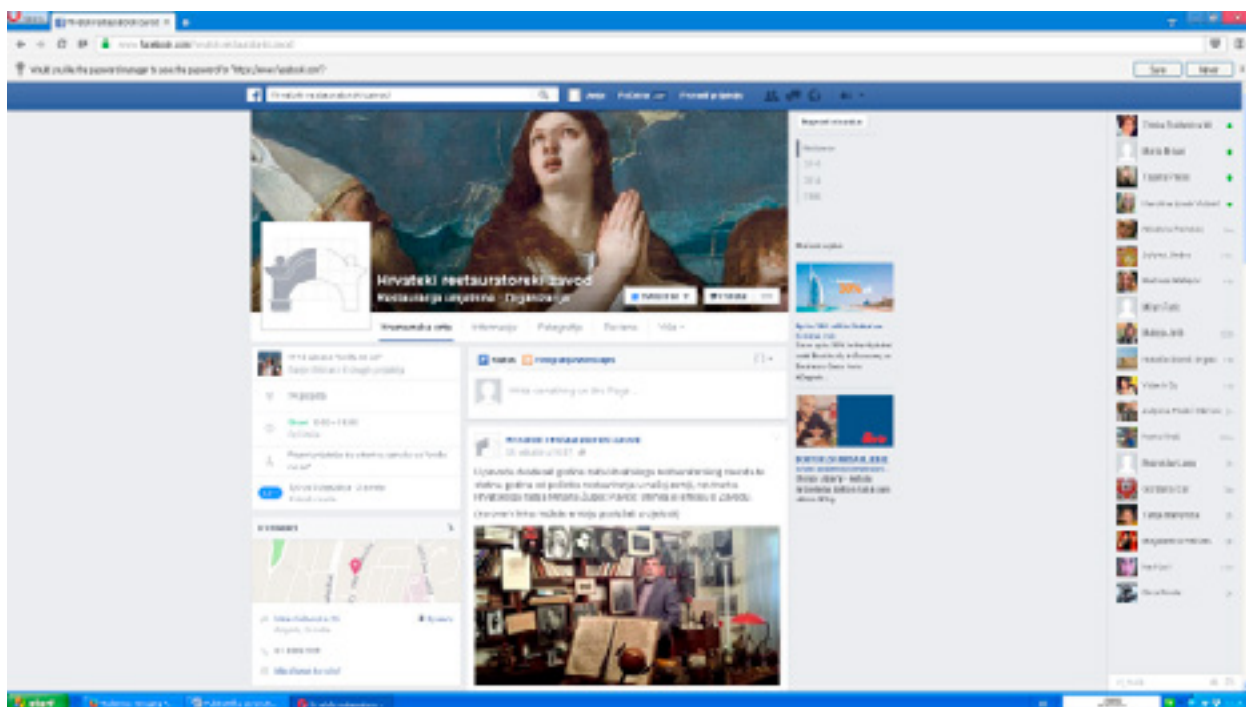



## Zaštita kulturne baštine u kriznim uvjetima

Hrvatski restauratorski zavod, zbog istaknutih prirodnih i antropogenih rizika, od 2010. poduzima dodatne aktivnosti da unaprijedi svoju sposobnost djelovanja u kriznim situacijama, kao što je izvještavano prethodnih godina.

Tijekom 2015. dovršen je plan upravljanja rizicima od katastrofa za dvorac Batthyany, uz potporu organizatora seminara održanog na Sveučilištu Ritsumeikan u Kjotu, u Japanu. Time je dvorac Batthyany postao prvo kulturno dobro u Hrvatskoj koje posjeduje ovaj specifičan plan upravljanja, dok ukupna aktivnost i dokument predstavljaju poticaj za izradu jednako općih i parcijalnih planova upravljanja kulturnim dobrima u Hrvatskoj.

Radi daljnjeg razvoja, a nastavno na dosadašnju suradnju, tijekom 2015. započete su konzultacije s Nacionalnom i sveučilišnom knjižnicom u Zagrebu i drugim potencijalnim partnerima, kako bi se uspostavilo partnerstvo i redovne aktivnosti na organizaciji, naizmjenice, znanstveno-stručne konferencije i terenske vježbe, kojima je cilj unaprijediti poduzimanje preventivnih mjera te uspostaviti i održavati spremnost na djelovanje u kriznim uvjetima u sklopu zaštite kulturne baštine.

## Zaštita i restauriranje audiovizualne (AV) baštine

Nastavno na aktivnosti Zavoda od 2010. u vezi s razvojem kapaciteta za restauriranje hrvatske audiovizualne baštine, Zavod je nastavio suradnju i razgovore s partnerima u Hrvatskoj i inozemstvu, posebice Hrvatskom radiotelevizijom, Nacionalnom i sveučilišnom knjižnicom, Hrvatskim državnim arhivom, Muzejskim dokumentacijskom centrom, Hrvatskim audiovizualnim centrom i drugima, te međunarodnim partnerima, od kojih posebice izdvajamo Institut national de l'audiovisuel iz Francuske (INA Expert, Ina) i École polytechnique fédérale de Lausanne (EPFL), na razvijanju kapaciteta i suradnje u području zaštite i istraživanja audiovizualne baštine.

U tom smislu, tijekom 2015. Zavod su posjetile dvije delegacije, i to predstavnici Veleposlanstva Francuske Republike u Zagrebu, te predstavnici Institut national de l'audiovisuel iz Francuske, pri čemu se razgovaralo o mogućnostima razvoja kapaciteta za restauriranje audiovizualne baštine u sklopu Zavoda, te suradnje na drugim s time povezanim aktivnostima u Hrvatskoj. Kao dio suradnje i razmjene, predstavnik Zavoda je sudjelovao na seminaru FRAME u Parizu, o organizaciji, marketingu i korištenju audiovizualne građe, u organizaciji francuskog instituta Ina, prilikom čega su raspravljene mogućnosti suradnje i načini prenošenja ekspertize koja je nužna za uspostavljanje kapaciteta za restauriranje audiovizualne građe.

Uz razgovore s francuskim institutom Ina, uspostavljena je komunikacija i s École polytechnique fédérale de Lausanne, uz obostrani interes za razvoj i istraživanja u području audiovizualne baštine.

Koncem prosinca 2015., Zavod je sudjelovao na tribini o Digitalnim akademskim arhivima i repozitorijima (Dabar) u organizaciji Sveučilišnog računarskog centra (SRCE), te Zavod nastavlja razmatrati mogućnosti sudjelovanja i suradnje s akademskim i znanstvenim ustanovama koje sudjeluju u Dabru.

Koncem godine održan je sastanak između Zavoda i Hrvatske radiotelevizije na temu suradnje na restauriranju vrijedne audiovizualne građe koje je imatelj HRT, te je raspravljen i predložen opći sporazum kao okvir za daljnju suradnju i razvoj kapaciteta u tom području.

## Financijski, opći pravni i administrativni poslovi

Poslovi s područja financija, računovodstva, ljudskih resursa, općih pravnih pitanja i administrativnog poslovanja za sve organizacijske jedinice Zavoda obavljaju se u posebno ustrojenoj Službi za financijske, opće pravne i administrativne poslove. Izvršenjem specijalističkih i operativnih zadataka vezanih uz poslovne procese temeljne djelatnosti postignuća Službe doprinose ostvarenju strateških i operativnih ciljeva kao i stvaranju jedinstvene vrijednosti Hrvatskog restauratorskog zavoda.

Prema pravnom statusu Zavod je ustanova u kulturi i proračunski korisnik specifične djelatnosti, poslovni procesi u provođenju aktivnosti materijalne zaštite kulturnih dobara posebni su zbog resursa koje zahtijeva obavljanje djelatnosti (brojni i raznovrsni materijali koji se ugrađuju u kulturna dobra, brojna i često sofisticirana oprema za obavljanje djelatnosti, stručno educirani i specijalizirani zaposlenici) i u bitnome poslovanje Zavoda razlikuju od poslovanja drugih ustanova u kulturi.

Razvoj restauratorske djelatnosti zahtijeva trajno prilagođavanje poslovanja, unaprjeđivanje poslovnih procesa i podizanje standarda kvalitete Službe kako bi se odgovorilo izazovima poslovnog okruženja i optimiziralo korištenje povjerenih nam resursa.

Temeljna pretpostavka povećanja efikasnosti i smanjenja troškova je stvaranje informacijskog sustava koji neće biti sključivo formalni izvještajni instrument, već mehanizam upravljanja poslovnim procesom. Cilj je stvaranje i uspostava sustava praćenja poslovanja, izvješćivanja i prognoziranja koji će za sve razine upravljanja osigurati istinite, pravovremene i korisne informacije, a da se pritom podatak u informacijski sustav unosi samo jedanput. Kako bi se postavljeni ciljevi mogli realizirati na zakonit i učinkovit način, nužna je stalna provjera djelotvornosti uspostavljenih procesa i unutarnjih kontrola koje ih verificiraju.

Analiza koja slijedi temelji se na podacima iz Zakonom propisanih Izvještaja za 2015. godinu. To su:

1. Izvještaj o prihodima i rashodima, primicima i izdacima za razdoblje od 01. siječnja do 31. prosinca 2015. godine,
2. Izvještaj o promjenama u vrijednosti i obujmu imovine i obveza (Obrazac P-VRIO) za razdoblje 01. siječnja do 31. prosinca 2015. godine,
3. Bilanca na datum 31. prosinca 2015. godine,
4. Bilješke uz financijske izvještaje za razdoblje 1. siječnja do 31. prosinca 2015. godine, i druge operativne evidencije koje se vode u Zavodu.

## FINANCIJSKI PREGLED POSLOVANJA ZA 2015. GODINU

Radi osiguranja kvalitetne podloge za donošenje odluka i upravljanje složenim poslovanjem u Zavodu primjenjujemo sustav upravljačkog računovodstva. Organizacija rada temelji se na „programskoj osnovi“, što s gledišta računovodstvenog praćenja poslovnih promjena u transakcijskom sustavu Zavoda znači da se svaki program definira kao radni nalog na koji se evidentiraju svi poslovni događaji vezani uz realizaciju programa. Na radni nalog evidentira se i svaki pojedinačno nastali trošak, uključujući i troškove rada razmjerno radnom vremenu utrošenom u realizaciji pojedinog programa.

U 2015. godini bilo je aktivno 579 radnih naloga, od kojih su 392 financirana sredstvima Ministarstva kulture, dok ih je

180 financirano temeljem ugovora zaključenih s vanjskim investitorima i razvrstano u kategoriju vlastitih prihoda, dva programa su financirana iz sredstava EU, dok su za realizaciju pet programa osigurana donacijska sredstva.

Prema vrsti aktivnosti i izvorima financiranja, radni se nalozi/programi dalje klasificiraju u jedan od šest segmenata ukupnog poslovanja Zavoda u 2015. godini.



**1. redovita djelatnost – administracija i upravljanje** (obuhvaća materijalne rashode ustanove i plaće stalno zaposlenih radnika)

**2. programska djelatnost** (obuhvaća cjelinu zaštitnih radova prema svim vrstama kulturnih dobara za koje su ugovori zaključeni s Ministarstvom kulture, te ulaganja u razvoj restauratorske djelatnosti koju sagledavamo preko ulaganja u radne prostore i opremu za obavljanje djelatnosti sredstvima koje za tu namjenu osigurava Ministarstvo kulture)

**3. projekt Istraživanje, obnova i revitalizacija kulturne baštine Ilok - Vukovar - Vučedol** (Podunavlje), čija je realizacija zbog opsega i načina financiranja u proteklih 10 godina izdvojena u posebnu cjelinu

**4. aktivnosti na realizaciji vlastitih prihoda** (izvođenjem konzervatorsko-restauratorskih radova na kulturnim dobrima koji su financirani izvan Ministarstva kulture)

**5. korištenje sredstava donacija** (također je izdvojeno u posebnu cjelinu jer se radi o namjenskom korištenju sredstava).

## 6. projekti financirani sredstvima Europske unije.

Osim sredstava iz Državnog proračuna koja čine 88,55% ostvarenih prihoda, realizacijom zaštitnih radova na kulturnim dobrima koje su financirali ostali investitori ostvarena su sredstva iz vlastitih prihoda koja u strukturi čine 11,15% ukupnog prihoda, po osnovi donacija i iz EU projekata u 2015. godini ostvareno je svega 0,30% ukupnog prihoda.



Ostvaren ukupni prihod poslovanja iznosio je 69.382.930 kuna. Od tog iznosa 58.281.747 kuna odnosi na redovite aktivnosti Zavoda koje je financiralo Ministarstvo kulture. Na ostvarene vlastite prihode, prihode iz donacija i od realizacije EU projekata odnosi se 7.942.422 kune, dok se na realizaciju dijela projekta Istraživanje, obnova i revitalizacija kulturne baštine Ilok - Vukovar - Vučedol odnosi 3.158.761 kuna (od tog je iznosa 337.400 kuna doznačeno od strane Ministarstva kulture na ime refundiranih troškova prema ispostavljenim obračunima za 2015. godinu, zatim 821.361 kuna na ime refundacije troškova iz 2014. godine dok je iznos od 2.000.000 kuna naplaćen po osnovu potraživanja iz 2009. godine od Ministarstva regionalnog razvoja).



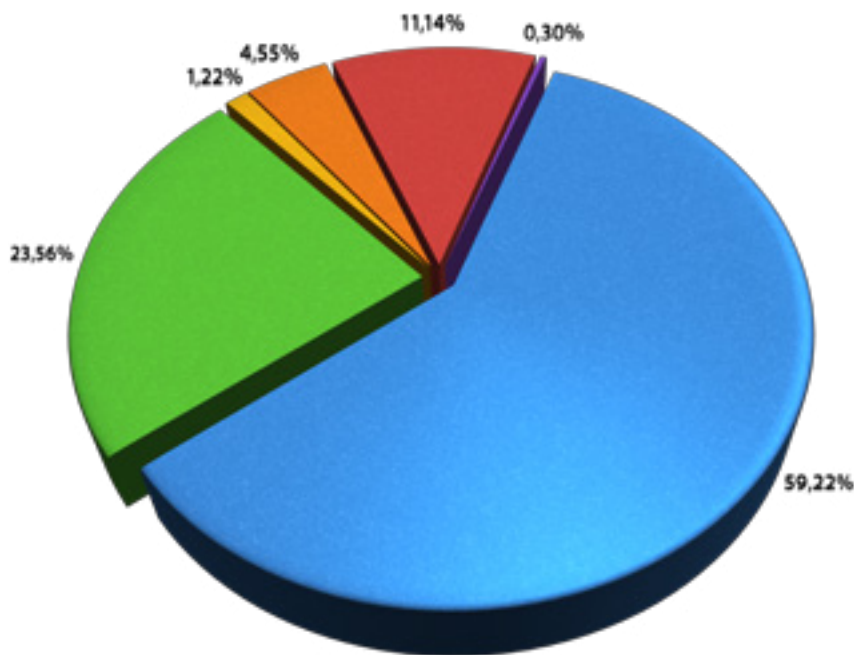

- Prihodi iz Proračuna za financ.admin. i uprav. (rash.za zaposlene i mat.rash. Ustanove)
- Prihodi iz Proračuna za financiranje programske djelatnosti
- Prihodi iz Proračuna za financiranje nabave nef.imov. i informatizaciju
- Financiranje projekta Podunavlje
- Vlastiti prihodi od obavljanja poslova osnovne djelatnosti i ostali prihodi
- Donacije i EU projekti

**Slika 4:** Struktura ukupnog prihoda Zavoda ostvarenog u 2015. godini.

Višak prihoda nad rashodima poslovanja na dan 31. 12. 2015. utvrđen je u iznosu od 2.506.068 kuna. Pregled rezultata poslovanja iznesen je u nastavku.

**Tablica 3:** Rezultati poslovanja 2015. godine

AOP	NAZIV POZICIJE	OSTVARENJE 2014.	*PLAN 2015.	OSTVARENJE 2015.
631	UKUPNI PRIHODI I PRIMICI	68.626.760	71.805.982	69.382.930
632	UKUPNI RASHODI I IZDACI	67.324.939	72.365.017	69.215.309
633	VIŠAK ILI MANJAK PRIHODA I PRIMITAKA TEKUĆE	1.301.821	-559.035	167.621
634	GODINE			
<b>635</b>	PRENESENI VIŠAK PRIHODA I PRIMITAKA	1.036.627	2.338.447	2.338.447
<b>636</b>				
<b>637</b>	<b>VIŠAK PRIHODA I PRIMITAKA</b>	<b>2.338.448</b>	<b>1.779.412</b>	<b>2.506.068</b>
<b>638</b>	<b>RASPOLOŽIV U SLJEDEĆEM RAZDOBLJU</b>			

\*Financijski plan za 2015. usvojen odlukom Upravnog vijeća 25.5.2015., novi plan usvojen Odlukom Upravnog vijeća od 7.12.2015.

Proračunski korisnici za iskazivanje prihoda i rashoda obavezni su primijeniti modificirano načelo nastanka poslovnog događaja, što podrazumijeva priznavanje prihoda u izvještajnom razdoblju u kojem su postali raspoloživi i mjerljivi – naplaćeni, dok se rashodi priznaju u trenutku nastanka poslovnog događaja (kad je usluga izvršena ili roba preuzeta) i u izvještajnom razdoblju na koje se odnose neovisno o plaćanju.



Primjenom takvog načela, a zbog vremenske nepodudarnosti nastanka prihoda i rashoda u promatranom obračunskom razdoblju, može doći do „premještanja rezultata“, iz jednog u drugo obračunsko razdoblje, iako se u duljem razdoblju rezultat nužno izjednači. Tako je u 2015. godini naplaćen i iskazan prihod s osnove nerefundiranih troškova za ranije godine na projektu Podunavlje u iznosu 2.821.361 kunu, a u isto vrijeme od strane Ministarstva, odnosno iz Državnog proračuna, nisu isplaćena sredstva za realizirane zaštitne radove na kulturnim dobrima u okviru programske djelatnosti Zavoda za 2015. godinu tako da je u tom segmentu poslovanja iskazan manjak prihoda, što je utjecalo na ukupan rezultat poslovanja Zavoda iskazan na dan 31.12.2015. godine.

To pokazuje i pregled rezultata prema segmentima poslovanja koji dajemo u nastavku:

**Tablica 4:** Pregled prihoda i rashoda prema aktivnostima i izvorima financiranja u 2015. godini

NAMJENA	RASHODI		PRIHODI		RAZ. PRIHODA I RASHODA	
	PLAN 2015.	OSTVARENJE 2015.	PLAN 2015.	OSTVARENJE 2015.	PLAN 2015.	OSTVARENJE 2015.
Administracija i upravljanje A 834002 ("hladni pogon" - rash. za zap. i mat. rash. ustanove)	41.282.715	<b>40.972.483</b>	41.359.915	<b>41.091.942</b>	77.200	<b>119.459</b>
Programska djelatnost HRZ-a koja se financira iz Državnog proračuna u (A 834001)	22.326.120	<b>19.990.393</b>	22.326.120	<b>17.189.805</b>	0	<b>-2.800.588</b>
Aktivnosti vezane uz realizaciju projekta Podunavlje	288.240	<b>351.232</b>	1.137.640	<b>3.158.761</b>	849.400	<b>2.807.529</b>
Realizacija programa koje financiraju ostali investit – vl. prihodi i ostali prihodi HRZ-a	5.361.145	<b>5.945.012</b>	6.855.307	<b>7.732.330</b>	1.494.162	<b>1.787.317</b>
Korištenje sredstava donacije i EU projekti	768.350	<b>653.316</b>	127.000	<b>210.092</b>	-641.350	<b>-443.224</b>
Preneseni višak prihoda iz ranijih godina	<b>2.338.447</b>	<b>1.302.873</b>	<b>2.338.447</b>	<b>2.338.447</b>	0	<b>1.035.574</b>
<b>UKUPNO</b>	<b>72.365.017</b>	<b>69.215.309</b>	<b>74.144.429</b>	<b>71.721.377</b>	<b>1.779.412</b>	<b>2.506.068</b>

## Prihodi poslovanja

Tablica 5: Pregled ostvarenih prihoda poslovanja od 1.1.2015.- 31.12.2015.

VRSTA PRIHODA	OSTVARENJE 2014.	PLAN 2015.	OSTVARENJE 2015.	INDEKS OSTVARENJA PLANA
<b>PRIHODI POSLOVANJA</b>	<b>68.550.071</b>	<b>71.805.982</b>	<b>69.382.930</b>	<b>97</b>
Tekuće pomoći od međunarodnih organizacija	0	0	46.771	0
Kapitalne pomoći od međunarodnih organizacija	184.756	0	0	0
Tekuće pomoći od institucija i tijela EU	0	120.000	122.663	102
Kamate na oročena sredstva i depozite po viđenju	23.789	20.000	16.758	84
Prihodi od pozitivnih tečajnih razlika	25	500	370	74
Ostali nespomenuti prihodi	15.257	10.000	0	0
Prihodi od obavljanja osnovnih poslova vlastite djelatnosti	4.930.886	6.824.807	7.664.555	112
Tekuće donacije	24.200	5.000	20.000	400
Kapitalne donacije	0	2.000	20.658	1.033
<b>Prihodi iz Proračuna za financiranje redovite djelatnosti i Podunavlje</b>	<b>63.371.158</b>	<b>64.823.675</b>	<b>61.440.508</b>	<b>95</b>
Prihodi za financiranje rashoda poslovanja	41.205.501	41.359.915	41.091.942	99
Prihodi za financiranje rashoda za zaposlene	32.842.763	32.191.181	31.901.145	99
Prihodi za financiranje rashoda za zaposlene-prijevoz	1.463.026	1.320.000	1.092.077	83
Prihodi za financiranje materijalnih rashoda	6.899.712	7.848.734	8.098.721	103
Prihodi za financiranje rashoda za nabavu nefinancijske imovine	789.197	980.008	844.321	86
Prihodi na temelju ugovornih obveza	21.376.461	22.483.752	19.504.245	87
Prihodi na temelju govor. obveza (ugovori s Ministarstvom kulture za programe)	13.676.006	21.346.112	16.345.484	77
Prihodi na temelju ugovorenih obveza - Podunavlje	7.700.455	1.137.640	3.158.761	278
Ostali prihodi	0	0	50.647	0
<b>PRIHOD OD PRODAJE DUGOTRAJNE IMOVINE</b>	<b>76.688</b>	<b>0</b>	<b>0</b>	<b>0</b>
<b>UKUPNI PRIHODI</b>	<b>68.626.760</b>	<b>71.805.982</b>	<b>69.382.930</b>	<b>97</b>



## Rashodi poslovanja

U 2015. godini ukupni rashodi poslovanja iznosili su 69.215.309 kuna.

Prema funkcionalnoj analizi troškova, kad se u troškove uprave i administracije uključe troškovi rada zaposlenih u upravnim i potpornim odjelima (Ured ravnatelja, Služba financijskih, općih, pravnih i administrativnih poslova, Služba za nabavu i opće tehničke poslove) kao i materijalni rashodi Ustanove - hladnog pogona, koji su nužni za održavanje prostora i opreme na funkcionalnoj razini, odnosno svi troškovi koji nastaju provedbom potpornih aktivnosti za cjelokupnu konzervatorsko-restauratorsku djelatnost na području cijele zemlje, struktura troškova Zavoda prema osnovnim funkcijama, odnosno aktivnostima, bila je sljedeća:

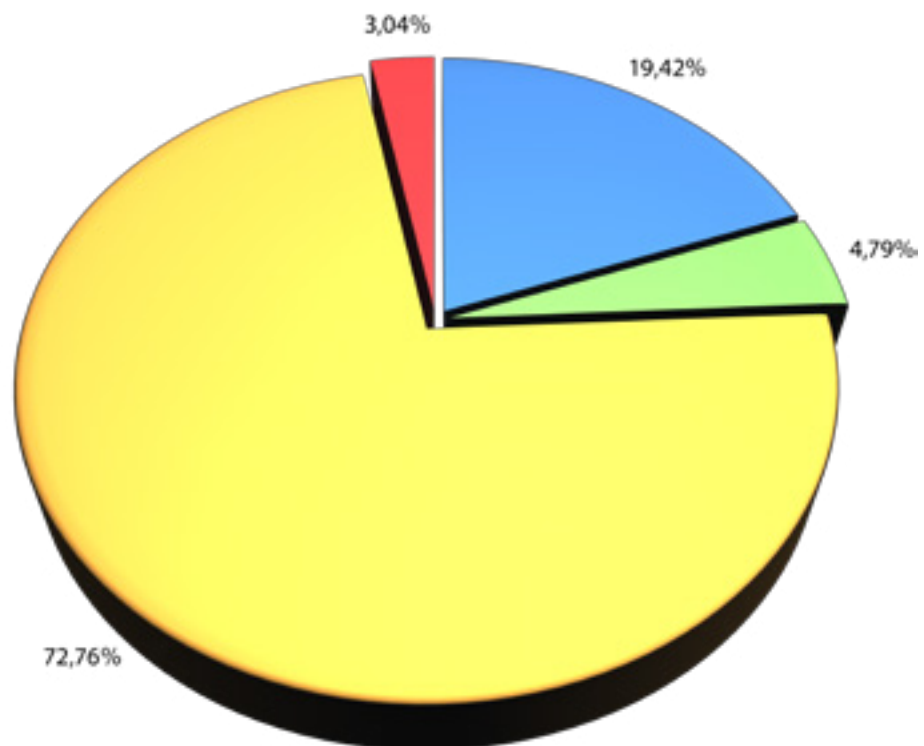

- Ukupno troškovi uprave i administracije 19,41%
- Troškovi ZSS 4,79%
- Troškovi vezani uz realizaciju programskih aktivnosti 72,76%
- Troškovi ulaganja u prostor i opremu za obavljanje djelatnosti 3,04%

**Slika 5:** Struktura troškova Zavoda prema osnovnim aktivnostima u 2015. godini.

**Tablica 6:** Analiza troškova Zavoda prema osnovnim aktivnostima u 2015. godini

<b>TROŠKOVI UPRAVE I ADMINISTRACIJE</b>	
Troškovi rada s uključenim naknadama po KU za OJ 1, 2 i 9	6.050.478
Materijalni troškovi "hladnog pogona" Zavoda osim 6-6 62	7.389.940
<b>Ukupno troškovi uprave i administracije</b>	<b>13.440.417</b>
<b>Troškovi službe za istraživanje i dokumentiranje</b>	<b>3.314.057</b>
<b>Troškovi ulaganja u prostor i opremu za obavljanje djelatnosti</b>	<b>2.242.967</b>
<b>Troškovi realizacije programskih aktivnosti - izvođ. konz.-rest. radova</b>	<b>50.217.868</b>
<b>Ukupni troškovi Zavoda</b>	<b>69.215.309</b>

U odnosu na planirane veličine Zavoda za 2015. godinu, ukupni rashodi su izvršeni s 95,65%, a u odnosu na 2014. godinu indeks ostvarenja iznosi 102,81%.

U strukturi rashoda najznačajniji su rashodi za zaposlene koji u strukturi ukupnih rashoda čine 46,79 %, slijede rashodi za usluge drugih pravnih i fizičkih osoba koji iznose 26.188.465 kuna i čine 37,84% ukupnih rashoda. Na tu su poziciju, temeljem računskog plana za proračunske korisnike, razvrstane usluge drugih pravnih i fizičkih osoba izvan Zavoda za zaštitne radove na kulturnim dobrima. Tu su klasificirani izvedeni radovi građevinske obnove na nepokretnim kulturnim dobrima, projektantski, građevinski i druge vrste stručnih nadzora. Od 15.864.103 kune iskazane na kontu 3239, na građevinske radove se odnosi 11.131.515 kuna, a od toga za građevinske radove izvedene na programima koji se financiraju sredstvima iz državnog proračuna odnosi se 10.747.165 kuna.

# FINANCIJSKI, OPĆI PRAVNI I ADMINISTRATIVNI POSLOVI

RAČUN	NAZIV RAČUNA	OSTVARENJE 2014.	PLAN 2015.	OSTVARENJE 2015.	INDEKS OSTVARENJA PLANA
<b>3</b>	<b>RASHODI POSLOVANJA</b>	<b>65.582.496</b>	<b>69.421.620</b>	<b>67.114.131</b>	<b>97</b>
<b>31</b>	<b>RASHODI ZA ZAPOSLENE</b>	<b>33.404.469</b>	<b>32.606.965</b>	<b>32.390.476</b>	<b>99</b>
<b>311</b>	<b>PLAĆE</b>	<b>28.327.354</b>	<b>27.718.471</b>	<b>27.086.275</b>	<b>98</b>
3111	Plaće za redovan rad	27.999.221	27.424.746	26.760.993	98
3112	Plaće u naravi	33.341	29.749	31.544	106
3113	Plaće za prekovremeni rad	0	0	0	0
3114	Plaće za posebne uvjete rada	294.792	263.976	293.738	111
<b>312</b>	<b>OSTALI RASHODI ZA ZAPOSLENE</b>	<b>284.374</b>	<b>543.098</b>	<b>556.302</b>	<b>102</b>
3121	Ostali rashodi za zaposlene	284.374	543.098	556.302	102
<b>313</b>	<b>DOPRINOSI NA PLAĆE</b>	<b>4.792.741</b>	<b>4.345.937</b>	<b>4.747.899</b>	<b>109</b>
3131	Doprinos za mirovinsko osiguranje-beneficirani staž	90.389	78.688	86.150	109
3132	Doprinos za zdravstveno osiguranje	4.193.943	3.842.968	4.198.992	109
3133	Doprinos za zapošljavanje	508.409	423.741	462.757	109
<b>32</b>	<b>MATERIJALNI RASHODI</b>	<b>32.124.330</b>	<b>36.763.929</b>	<b>34.664.665</b>	<b>94</b>
<b>321</b>	<b>NAKNADE TROŠKOVA ZAPOSLENIMA</b>	<b>2.968.711</b>	<b>4.082.633</b>	<b>2.932.277</b>	<b>72</b>
3211	Službena putovanja	1.566.772	2.866.254	1.746.611	61
3212	Naknade za prijevoz sa posla i na posao, za rad na terenu i odvojeni život	1.312.811	1.133.710	1.104.224	97
3213	Stručno usavršavanje zaposlenika	86.492	78.935	78.370	99
3214	Ostale naknade troškova zaposlenima	2.636	3.734	3.072	82
<b>322</b>	<b>RASHODI ZA MATERIJAL I ENERGIJU</b>	<b>4.530.909</b>	<b>5.449.461</b>	<b>5.040.179</b>	<b>92</b>
3221	Uredski materijal i ost.mater.rashodi	746.006	845.384	817.331	97
3222	Materijal i sirovine - restorant.	1.550.875	2.192.657	1.812.165	83
3223	Energija	1.813.468	1.917.885	1.862.517	97
3224	Materijal i dijel.za tek.I inv.održ.	68.043	65.272	34.826	53
3225	Sitni inventar i auto-gume	181.772	177.648	221.587	125
3227	Službena, radna i zaštitna odjeća i obuća	170.745	250.615	291.753	116
<b>323</b>	<b>RASHODI ZA USLUGE</b>	<b>24.212.257</b>	<b>26.722.435</b>	<b>26.188.465</b>	<b>98</b>
3231	Usluge telefona,pošte i prijevoza	617.654	537.879	532.392	99
3232	Usluge tekućeg i investicijskog održavanja	1.183.300	1.995.112	1.838.320	92
3233	Usluge promidžbe i informiranja	22.090	40.193	34.600	86
3234	Komunalne usluge	299.343	331.534	333.335	101
3235	Zakupnine i najamnine	711.450	818.254	876.283	107
3236	Zdravstvene i veterinarske usluge	5.121	445.415	181.071	41
3237	Intelektualne i osobne usluge	5.722.637	4.941.189	6.056.362	123
3238	Računalne usluge	449.861	536.866	471.999	88
3239	Ostale usluge	15.200.801	17.075.993	15.864.103	93



## FINANCIJSKI, OPĆI PRAVNI I ADMINISTRATIVNI POSLOVI

<b>324</b>	<b>NAKNADE TROŠKOVA OSOBAMA IZVAN RADNOG ODNOSA</b>	<b>167.116</b>	<b>177.449</b>	<b>215.898</b>	<b>122</b>
3241	Naknade troškova osobama izvan radnog odnosa	167.116	177.449	215.898	122
<b>329</b>	<b>OSTALI NESPOMENUTI RASHODI POSLOVANJA</b>	<b>245.337</b>	<b>331.952</b>	<b>287.846</b>	<b>87</b>
3291	Naknade za rad predstavničkih i izvršnih tijela, povjeren. i sl.	0	0	0	0
3292	Premije osiguranja	126.039	146.360	75.594	52
3293	Reprezentacija	27.121	16.195	53.613	331
3294	Članarine	47.594	57.488	54.858	95
3295	Pristojbe i naknade	4.523	60.594	62.192	103
3299	Ostali nespomenuti rashodi poslovanja	40.060	51.315	41.589	81
<b>34</b>	<b>FINANCIJSKI RASHODI</b>	<b>53.697</b>	<b>50.726</b>	<b>58.990</b>	<b>116</b>
<b>343</b>	<b>OSTALI FINANCIJSKI RASHODI</b>	<b>53.697</b>	<b>50.726</b>	<b>58.990</b>	<b>116</b>
3431	Bank.usl.i usl.platnog prometa	44.792	43.989	48.751	111
3432	Negativne teč.razl.i valut.klauzula	763	1.095	7.089	647
3433	Zatezne kamate	8.142	5.641	3.130	55
3434	Ostali nespomenuti financijski rashodi	0	0	20	0
<b>37</b>	<b>NAKNADE GRAĐANIMA I KUĆANSTVIMA NA TEMELJU OSIGURANJA I DRUGE NAKNADE</b>	<b>0</b>	<b>0</b>	<b>0</b>	<b>0</b>
<b>372</b>	<b>OSTALE NAKNADE GRAĐANIMA I KUĆANSTVIMA IZ PRORAČUNA</b>	<b>0</b>	<b>0</b>	<b>0</b>	<b>0</b>
3721	Naknade građanima i kućanstvima u novcu	0	0	0	0
<b>38</b>	<b>OSTALI RASHODI</b>	<b>0</b>	<b>0</b>	<b>0</b>	<b>0</b>
<b>383</b>					
<b>384</b>	<b>RASHODI IZ PROTEKLIH GODINA</b>	<b>0</b>	<b>0</b>	<b>0</b>	<b>0</b>
<b>385</b>					
3831	Naknada šteta pravnim i fizičkim osobama	0	0	0	
3842	Ostali rashodi iz proteklih godina	0	0	0	0
3859	Ost.izvanredni rashodi	0	0	0	0
<b>4</b>	<b>RASHODI ZA NABAVU PROIZVEDENE DUGOTRAJNE IMOVINE</b>	<b>1.742.443</b>	<b>2.943.399</b>	<b>2.101.178</b>	<b>71</b>
	<b>UKUPNO</b>	<b>67.324.939</b>	<b>72.365.018</b>	<b>69.215.309</b>	<b>96</b>

U sagledavanju rezultata poslovanja Zavoda ostvarenog u 2015. godini, važno je posebno osvrnuti se na:

## (A) FINANCIRANJE RADA ZAVODA IZ SREDSTAVA DRŽAVNOG PRORAČUNA

Tijekom 2015. godine za financiranje rada Zavoda zaključeno je s Ministarstvom kulture 137 ugovora, ukupne vrijednosti 60.370.282 kune za sljedeće namjene:

### 1. financiranje redovite djelatnosti – administracija i upravljanje A8340002 (obuhvaća materijalne rashode ustanove i plaće stalno zaposlenih djelatnika)

U taj segment poslovanja razvrstavaju se troškovi održavanja prostora i opreme na funkcionalnoj razini (troškovi struje, vode, plina, razne komunalne usluge, troškovi komunikacija, troškovi tekućeg održavanja prostora i opreme s funkcionalnog i sigurnosnog aspekta). S obzirom na to da Zavod za svoje poslovanje trenutačno koristi 22.987 m<sup>2</sup> prostora na jedanaest lokacija u Zagrebu i dvanaest izvan Zagreba, to u velikoj mjeri dređuje režijske troškove i troškove tekućeg i investicijskog održavanja. Prostornu dislociranost dodatno otežava činjenica da se radi o prostorima u kojima se obavlja restauratorska djelatnost koja zahtijeva posebne uvjete s aspekta opremanja, zaštite na radu, zaštite od požara i s aspekta sigurnosti prostora. Troškovi komunikacije i s njima povezani troškovi održavanja informatičkog sustava također su uvjetovani smještajem Zavoda.



U 2015. godini za tu su namjenu iz Državnog proračuna osigurana sredstva u iznosu od 8.098.720 kuna. Na ime naknada za prijevoz osigurano je 1.092.077 kuna, dok je za financiranje plaća i drugih prava koja se temelje na radnom odnosu zaposlenih djelatnika osigurano 31.901.145 kuna, što ukupno iznosi 41.091.942 kune. U ovom segmentu poslovanja tijekom 2015. godine nastali su rashodi u iznosu od 40.972.483 kune.

### 2. Sredstva za razvoj restauratorske djelatnosti

Razvoj restauratorske djelatnosti sagledavamo ulaganjima u prostor i opremu za obavljanje djelatnosti Zavoda. U 2015. godini Ministarstvo kulture osiguralo je za tu namjenu sredstva u iznosu od 500.000 kuna za nabavu opreme i ulaganja u prostore kojima se Zavod koristi kao radnim prostorima; također su osigurana sredstva u iznosu 100.000 kuna za informatizaciju Zavoda. Tijekom 2015. godine završene su aktivnosti i isporučena je oprema za koje su iz 2014. prenesena sredstva u iznosu 380.391 kuna. Ukupna ulaganja osigurana sredstvima Ministarstva kulture realizirana su u iznosu od 844.321 kunu. Za nastavak započetih realizacija u 2016. godinu preneseno je 136.070 kuna.



Osim iz sredstava Državnog proračuna, oprema za obavljanje djelatnosti Zavoda nabavljena je i iz vlastitih prihoda tekućeg razdoblja (251.141 kuna), te viška prihoda ostvarenog u prethodnoj godini (temeljem odluke Upravnog vijeća u iznosu od 1.147.505 kuna).

### 3. Financiranje programa zaštitnih radova na kulturnim dobrima

Program rada Zavoda koji obuhvaća izvođenje konzervatorsko-restauratorskih i drugih zaštitnih radova na kulturnim dobrima u 2015. godini financiralo je Ministarstvo kulture na temelju 134 pojedinačno zaključena ugovora za koje pregled financijske realizacije slijedi u nastavku:

**Tablica 8:** Pregled realizacije po ugovorima sklopljenim s Ministarstvom kulture u 2015. godini

Služba/odjel/odsjek	Ugovoreno	Uplaćeno	Donos iz 2014.	Ukupno raspoloživo u 2015.	Utrošeno	Realizirani prihod 2015.	Preneseno za nastavak realizacije	Rezultat poslovanja
Služba za nepokretnu baštinu	13.323.725	7.424.135	2.068.146	9.492.281	13.944.374	11.274.249	531.153	-2.670.125
Služba za pokretnu baštinu	1.800.000	1.800.000	171.382	1.971.382	1.808.982	1.845.831	160.004	36.849
Služba za arheološku baštinu	3.724.650	3.022.792	132.069	3.154.861	3.359.566	3.143.138	325.185	-216.429
Međunarodna suradnja	13.800	11.732	79.166	90.898	33.149	82.266	26.660	49.116
Podunavlje	0	0	0	0	351.232	3.158.761	46.670	2.807.529
Ukupno programska djelatnost	18.862.175	12.258.659	2.450.763	14.709.422	19.497.304	19.504.245	1.089.673	6.941
Ulaganje u prostor i informatizacija	600.000	600.000	380.391		844.321	844.321	136.070	0
Ukupno iz Proračuna sa ulag.u opr. i prost.	19.462.175	12.858.659	2.831.154		20.341.625	20.348.566	1.225.744	6.941
plaće stalno zapos. i mat. rash.ustanove	40.908.107	40.567.444	474.511		40.972.483	41.091.942	0	119.459
<b>Sveukupno iz Proračuna</b>	<b>60.370.282</b>	<b>53.426.103</b>	<b>3.305.665</b>		<b>61.314.108</b>	<b>61.440.508</b>	<b>1.225.744</b>	<b>126.400</b>
	0	0			0	0	0	
Ukupno programska djelatnost	18.862.175	12.258.659	2.450.763	14.709.422	19.146.072	16.345.484	1.043.003	-2.800.588

Izvešća o izvedenim radovima prema vrstama kulturnih dobara i Službama u okviru kojih se radovi izvode dana su u prethodnom dijelu Godišnjeg izvještaja. Financiranje programske djelatnosti za 2015. godinu pokazuje da su do 31.12.2015. godine od ugovorenih 18.862.175 kuna Zavodu isplaćena sredstva u iznosu 12.258.659 kuna na ime ugovorenih radova u 2015. godini i 2.405.687 kuna na ime ugovora zaključenih u 2014. godini. Dana 5.01.2016. godine isplaćen je, temeljem 21 ugovora, iznos od 3.993.218 kuna, nakon toga uslijedile su isplate u tri navrata tako da je do kraja travnja ostalo neisplaćeno 703.007 kuna. Činjenica da se konzervatorsko-restauratorski i drugi zaštitni radovi na graditeljskom naslijeđu i drugim vrstama baštine odvijaju u kontinuitetu tijekom duljeg vremenskog razdoblja uvjetuje, među ostalim, prijenose sredstava na presjecima godine.

#### 4. Financiranje aktivnosti na projektu Podunavlje

Projekt Podunavlje financirao se zajmom Razvojne banke Vijeća Europe (CEB). Uprava Projekta, odnosno Ministarstvo kulture, posebnim je ugovorima prenijelo na Hrvatski restauratorski zavod provedbu dijela aktivnosti koje se odnosile prije svega na konzervatorsko-restauratorske radove i radove građevinske obnove. Troškovi nastali izvođenjem radova na projektu Ilok – Vukovar – Vučedol ( koji skraćeno nazivamo Podunavlje) u 2015. godini iznosili su 351.232 kune. Po tom je osnovu Ministarstvo kulture doznačilo 337.400 kuna, a iznos od 2.821.361 kuna je doznačen za ranije nastale nefundirane troškove na Projektu i to od strane Ministarstva kulture iznos od 821.361 kuna na ime refundacije troškova iz 2014. godine, dok je iznos od 2.000.000 kuna naplaćen po osnovu potraživanja iz 2009. godine od strane Ministarstva regionalnog razvoja.

Radovi su tijekom 2015. godine dovršeni, a Izvještaj o izvedenim radovima s financijskim rekapitulacijama dan je u posebnom dijelu godišnjeg izvještaja.



## (B) OSTVARENI VLASTITI I OSTALI PRIHODI

U 2015. godini ostvareni vlastiti prihodi od osnovne djelatnosti i ostali prihodi (od kamata, tečajnih razlika, potraživanja naplaćenih putem ovrha) iznose 7.732.330 kuna i u strukturi ukupnog prihoda čine 11,15%.

Ostvareni vlastiti prihodi osnovne djelatnosti u 2015. godini iznose 7.664.555 kuna i veći su od ostvarenja 2014. godine za 2.733.669 kuna ili 55%, no još uvijek nije dostignuta razina petogodišnjeg prosjeka za razdoblje 2010. – 2014. kada je prosječna razina ostvarenih vlastitih prihoda prosječno iznosila 10.095.517 kuna godišnje.

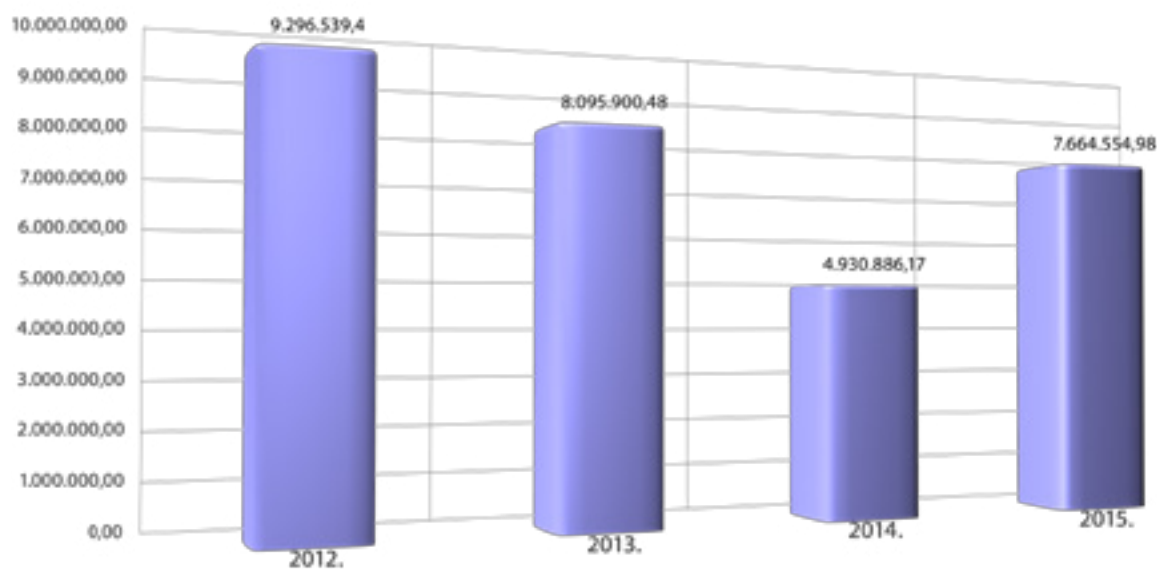

Slika 6: Vlastiti prihodi Zavoda ostvareni u razdoblju 2011. – 2015.

Struktura vlastitih prihoda Zavoda u 2015. godini prema sektoru komitenata bila je sljedeća :

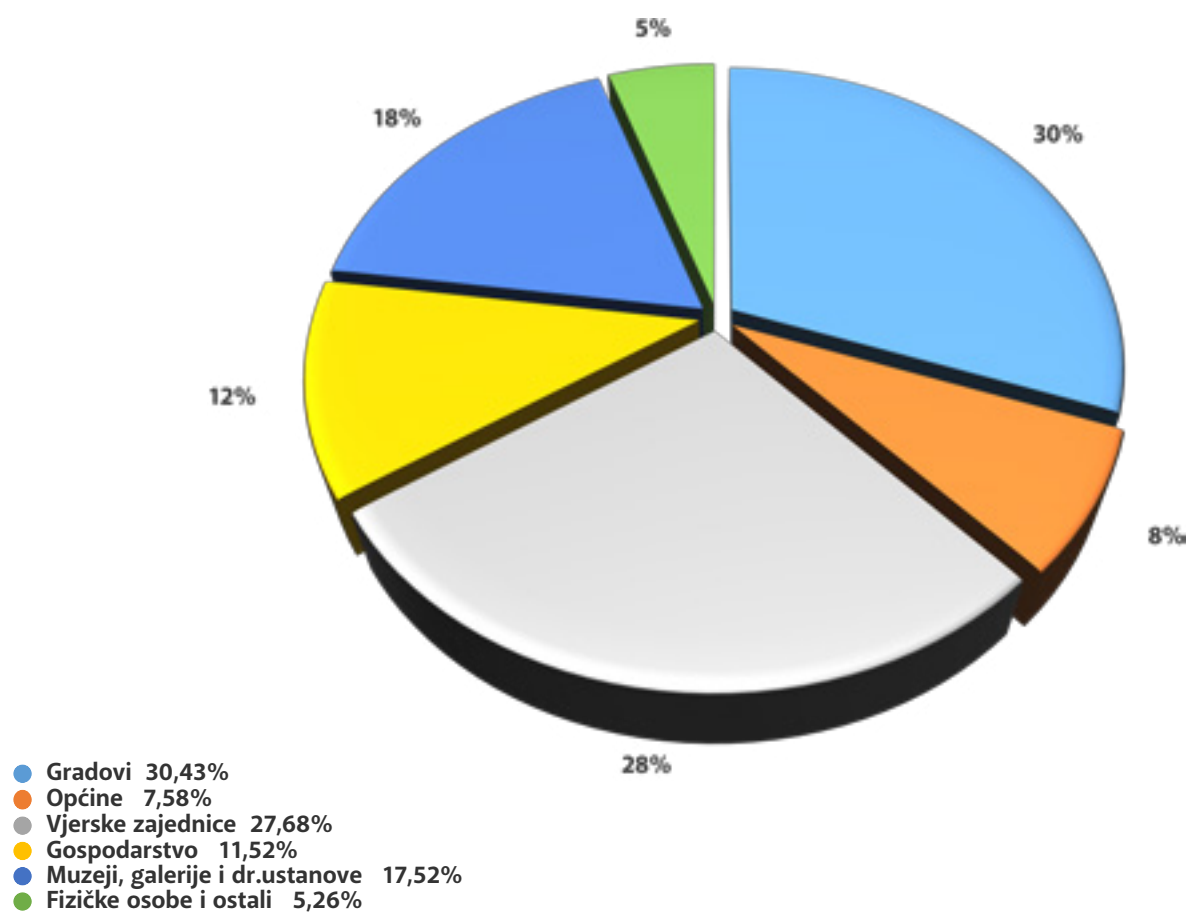

**Slika 7:** Struktura prihoda ostvarenih iz vlastitih izvora Zavoda u 2015. godini

Najvažniji partneri izvan Državnog proračuna bile su gradovi, vjerske zajednice, muzeji, galerije i druge ustanove, a znatniji prihodi ostvareni su i od gospodarskih subjekata i općina.

Iako je udio gospodarstva i privatnog sektora za opsežnija ulaganja u kulturna dobra još relativno nizak u tom dijelu sigurno postoje bolje mogućnosti financiranja.

Analiza ostvarenja vlastitih prihoda prema vrsti kulturnih dobara, koja u velikoj mjeri korespondira s ustrojstvenim jedinicama Zavoda, pokazuje da su najveći prihodi ostvareni izvođenjem konzervatorsko-restauratorskih radova na nepokretnim kulturnim dobrima (graditeljskom nasljeđu, zidnom slikarstvu, kamenoj plastici i štuko dekoracijama) kao i arheološkoj baštini, dok su u financiranju izvan Državnog proračuna manje zastupljeni zahtjevi za restauriranjem pokretne kulturne baštine.

**Tablica 9:** Naplaćeni vlastiti prihodi prema ustrojstvenim jedinicama hrz-a

USTROJSTVENA JEDINICA	2014.	2015.
Odjeli za interventni i integralni pristup graditeljskom nasljeđu	446.128	1.090.224
Odjel za zidno slikarstvo i mozaik	701.697	674.473
Odjel za kamenu plastiku	1.094.722	1.665.033
Odjel za štuko	533.695	756.606
Služba za arheološku baštinu	848.766	1.929.876
Služba za pokretnu baštinu – odjeli u Zagrebu	408.655	571.716
Služba za pokretnu baštinu – odjeli izvan Zagreba	835.426	522.908
Međunarodna suradnja	10.230	388.872
Prirodoslovni laboratorij	32.900	53.415
Ostalo	18.667	11.431
<b>UKUPNO NAPLAĆENI VLASTITI PRIHODI</b>	<b>4.930.886</b>	<b>7.664.555</b>

## C) FINANCIRANJE ZAŠTITNIH RADOVA NA KULTURNIM DOBRIMA SREDSTVIMA PRIMLJENIH DONACIJA I EU PROJEKATA

U 2015. godini ostvaren je i evidentiran prihod po osnovi donacija za pet programa, u ukupnom iznosu od 87.429 kuna koji se odnosina objavu monografije Stari grad Barilović – 10 godina arheoloških istraživanja, organiziranje međunarodne radionice Metodologija upotrebe retuša u restauratorskoj praksi, donaciju za kupnju uređaja za mikrozavarivanje koju je financirala Stalna izložba crkvene umjetnosti Zadar, te sufinanciranje rashoda ljetnikovca Kaboga u Dubrovniku.



Od projekta financiranih sredstvima EU u 2015. godini nastavno se radilo na realizaciji dva projekta: na realizaciji projekta Claustra-kameni branici rimskog carstva i projektu EwaGlos u okviru projekta Kultura 2007.-2013. koji je u 2015. okončan. Iako po ovoj osnovi nastali troškovi iznose 652.379 kuna, prihod je priznat u visini doznačenih sredstava i iznosi 122.662 kune, .

## OSTALI FINANCIJSKO-RAČUNOVODSTVENI, OPĆEPRAVNI I ADMINISTRATIVNI POSLOVI

Tijekom 2015. godine obrađena su i procesuirana 25.573 dokumenta koja se odnose na poslovne transakcije s financijskim učinkomi te je evidentirano 129.245 knjigovodstvenih stavaka. Zaprimita su 4.793 ulazna računa, sklopljena su 343 ulazna i 325 izlaznih ugovora po kojima se prati realizacija, ispostavljena su 234 izlazna računa, knjiženo je 2.728 primki za restauratorske i druge pomoćne materijale u skladištu te 545 temeljnica. Budući da se mnogi konzervatorsko-restauratorski radovi, poglavito na graditeljskoj baštini i arheološkim nalazištima, izvode in situ, obrađen je 3.271 putni nalog i procesuirana 3.271 temeljnica putnih naloga. Tijekom 2015. godine ispostavljeno 1.290 blagajničkih uplatnica/isplatnica za kunske transakcije, te 109 uplatnica/isplatnica za poslove devizne blagajne, evidentirano je 75 promjena u nadzornoj knjizi za uvoz, obrađeno je 77 ugovora i aneksa ugovora o radu, 553 ugovora s vanjskim suradni-

cima, 3.770 radnih listi, 497 doznaka za bolovanje na teret Zavoda i HZZO-a, predana su 63 zahtjeva za troškove koji se refundiraju, obavljen je obračun i isplata za 655 naloga za isplatu vanjskim suradnicima. Nadležnom je poreznom tijelu predano 138 JOPPD obrazaca, izvršeno je 147 obračuna troškova temeljem odobrenih programa zaštitnih radova po sklopljenim ugovorima s Ministarstvom kulture koji su dostavljeni Ministarstvu, izrađivani su mjesečni interni izvještaji o realizaciji i o nastalim režijskim troškovima po lokacijam, te drugi poslovi koji se odnose na evidentiranje i praćenje poslovanja Zavoda u cjelini.

Za potrebe poslovanja u 2015. godini nabavljena su 294 komada razne opreme, 478 komada sitnog inventara za koje je provedeno evidentiranje i zaduživanje na korisnike.



Odjel općih pravnih i administrativnih poslova organiziran je u tri odsjeka. Tijekom 2015. godine obavljani su redoviti općepravni, radno-pravni i administrativni poslovi, specifični za ustanovu u kulturi koja se bavi konzervatorsko-restauratorskom djelatnošću. Navedeni poslovi obuhvaćaju sastavljanje ugovora o radu, ugovora o djelu i autorskih ugovora s vanjskim suradnicima, sastavljanje ugovora s naručiteljima i ostalih vrsta ugovora, stručne pripreme sjednica tijela Zavoda, izradu nacрта općih i posebnih akata, sastavljanje ponuda za javna nadmetanja prema Zakonu o javnoj nabavi i Procedurama ugovaranja pomoći EU trećim zemljama na kojima se Zavod pojavljuje kao ponuditelj, vođenje sudskih sporova po tužbama radnika u postupcima isplate razlike plaće temeljem članka 19. Granskog kolektivnog ugovora za zaposlenike u ustanovama kulture koje se financiraju iz državnog proračuna te poslove Pisarnice i dostave.



U Pisarnici je tijekom 2015. godine zaprimljeno i klasificirano 15.467 ulaznih i izlaznih dokumenata uz istodobno vođenje poslovne evidencije putem urudžbene knjige u elektroničkom obliku te je distribuirana signirana pošta unutar Zavoda. Također je sustavno vođena briga o pohrani dokumenata urudžbenog zapisnika.



U Odsjeku za kadrovske poslove tijekom godine prikupljani su podaci o radnom iskustvu vanjskih suradnika i djelatnika Zavoda za potrebe pristupanja stručnim ispitima u konzervatorsko-restauratorskoj djelatnosti te su u skladu s tim izdane odgovarajuće potvrde. U 2015. godini nastavljena je suradnja s Hrvatskim zavodom za zapošljavanje pri pokretanju postupka za primjenu mjere Stručnog osposobljavanja za rad bez zasnivanja radnog odnosa (dio Nacionalnog plana za poticanje zapošljavanja Vlade Republike Hrvatske) te je ukupno u Zavodu stručno osposobljavanje uz nadzor i praćenje mentora prošlo 40 mladih diplomiranih kadrova različitih stručnih usmjerenja.

### **AKTIVNOSTI NA USPOSTAVI SUSTAVA UNUTARNJIH FINANCIJSKIH KONTROLA (FMC) I SASTAVLJANJU I PREDAJI IZJAVE O FISKALNOJ ODGOVORNOSTI**

Zavod kao korisnik Državnog proračuna treće razine dužan je provoditi aktivnosti na uspostavi sustava unutarnjih financijskih kontrola u javnom sektoru. Temeljem Zakona o fiskalnoj odgovornosti i Zakona o izmjenama i dopunama Zakona o fiskalnoj odgovornosti (NN 139/10, 19/14) Zavod je podnošenjem Izjave o fiskalnoj odgovornosti sukladno Uredbi o sastavljanju i predaji Izjave o fiskalnoj odgovornosti i izvještaja o primjeni fiskalnih pravila (Narodne novine, broj 78/11, 106/12, 130/13, 19/15 i 119/15) obavezan izvijestiti o sustavu funkcioniranja financijskog upravljanja i kontrola.



Tijekom 2015. godine nastavljene su aktivnosti provjere funkcionalnosti izrađenih dijagrama tijekom poslovnih procesa sa stvarnim izvršenjem poslova.

Radi provođenja testiranja pojedinih područja poslovanja, davanja odgovora na postavljena pitanja i popunjavanje Upitnika o fiskalnoj odgovornosti za 2015. godinu, oformljene su radne skupine koje su formirale uzorak i provele testiranja. Od ukupno 75 pitanja – područja koja je trebalo obuhvatiti testiranjem, na poslovanje Zavoda primjenjivo je 41 pitanje i za sva su testovi pokazali pozitivan rezultat, osim na dva pitanja na koje je dan djelomičan odgovor. Slabosti i nepravilnosti uočene su u području Izvršavanja proračuna/financijskog plana, a vezane su uz pitanje poštivanja vremenskih rokova isporuke roba/izvođenje radova iz ugovora i pitanje čuvanja i arhiviranja ugovora sukladno propisu o čuvanju arhivske građe, te su za ta su područja izrađeni planovi otklanjanja nepravilnosti. Za sva druga područja testiranja uspostavljane unutarnje kontrole bile su učinkovite i procesi su se odvijali sukladno zakonima i uspostavljanim procedurama.



Temeljem dobivenih rezultata iz Upitnika, sastavljena je Izjava o fiskalnoj odgovornosti za 2015. godinu, na obrascu 1b, kojom je čelnik izjavio da navedene slabosti i nepravilnosti ne utječu na zakonito, namjensko i svrhovito korištenje sredstava te kojom je potvrdio učinkovito i djelotvorno funkcioniranje sustava financijskog upravljanja i kontrola u okviru proračunom odnosno financijskim planom utvrđenih sredstva i kao i da će iste biti otklonjene sukladno Planovima otklanjanja slabosti i nepravilnosti.



Izjava o fiskalnoj odgovornosti zajedno s Upitnikom dostavljena je nadležnom Ministarstvu kulture u veljači 2016. godine

## Osnovni poslovni podaci i kontakti

Puni naziv ustanove: Hrvatski restauratorski zavod  
adresa sjedišta: 10 000 Zagreb, Nike Grškovića 23, p.p. 23  
telefon: +385 (0)1 4684 599; telefaks: +385 (0)1 4683 289  
e-adresa: uprava@h-r-z.hr

OIB: 08647229584

Matični broj: 01250795

### UPRAVNO VIJEĆE (članovi od 31. srpnja 2014. do dana ovog Izvješća)

- mr. sc. Branka ŠULC, predsjednica Upravnog vijeća (članica do 15 srpnja 2015.)
- Ferdinand MEDER, prof., predsjednik (član od 15. srpnja 2015. do dana ovog Izvješća)
- Katarina BENCE, dipl. ing. građ., Muzej za umjetnost i obrt
- izv. prof. mr. art. Tamara UKRAINČIK, Akademija likovnih umjetnosti, Odjel za umjetnost i restauraciju, Odsjek za konzerviranje i restauriranje umjetnina (članica do 26. listopada 2015.)
- doc. Denis VOKIĆ, mr.art., pročelnik Odsjela za umjetnost restauraciju Sveučilišta u Dubrovniku (član od 13. studenoga 2015.)
- mr. Anđelko PEDIŠIĆ, predstavnik radnika Hrvatskog restauratorskog zavoda
- dr.sc. Tajana PLEŠE, zamjenica predsjednika Upravnog vijeća, predstavnica stručnih radnika Hrvatskog restauratorskog zavoda
- Ana ŠKEVIN MIKULANDRA, dipl. ing. arh., predstavnica stručnih radnika Hrvatskog restauratorskog zavoda
- Blaž ŽILIĆ, dipl. oec., Ministarstvo kulture Republike Hrvatske

### RAVNATELJ

- Mario BRAUN, prof.

### POMOĆNICE RAVNATELJA

- dr. sc. Višnja BRALIĆ, pomoćnica ravnatelja za pokretnu baštinu
- Biserka MATAKOVIĆ, dipl. oec., pomoćnica ravnatelja za financijske i pravno-administrativne poslove
- Blanda MATICA, dipl. ing. arh., pomoćnica ravnatelja za posebne projekte
- Suzana PURIŠIĆ, dipl. ing. arh., pomoćnica ravnatelja za nepokretnu baštinu

### Poslovna banka Zavoda

Hrvatska poštanska banka d.d.  
Broj kunskog poslovnog računa: 2390001-1100020126  
HR IBAN: HR 9723900011100020126  
BIC: HPBZHR2X

- Dodatak 1: Pregled programa rada Zavoda u 2015. godini
- Dodatak 2: Strateški plan Hrvatskog restauratorskog zavoda
- Dodatak 3: Organizacijska struktura Zavoda (grafički prikaz)

## OVAJ IZVJEŠTAJ SU U 2016. PRIPREMILI

- Arheološka kulturna baština: A. Azinović Bebek, T. Pleše, J. Višnjić, D. Jakopović i M. Golubić
- Financijski, opći pravni i administrativni poslovi: B. Mataković, M. Jurišić, S. Aumiller
- Informatizacija i oprema: M. Braun, R. Horvat
- Investicije u poslovne prostore Zavoda: B. Mostarčić
- Istraživanje i dokumentiranje: D. Ivić, D. Mudronja (Prirodoslovni laboratorij), Lj. Nofta Grdić (Knjižnica)
- Nepokretna kulturna baština: B. Matica, B. Mostarčić, V. Milošević, T. Kućinac, D. Misiuda, I. Jengiđ, Z. Staničić
- Organizacijska struktura Zavoda i Kadrovska struktura zavoda: J. Buntić
- Pokretna kulturna baština: V. Bralić, D. Ivić, Z. Staničić
- Posebni projekt Istraživanje, obnova i revitalizacija kulturne baštine Ilok - Vukovar – Vučedol: B. Matica, D. Škarpa
- Poslovni prostori i rasprostranjenost Zavoda: K. Jozić
- Rad stalnih i privremenih tijela, Pravo na pristup informacijama, Zaštita i restauriranje audiovizualne baštine, zaštita kulturne baštine u kriznim uvjetima, objedinjavanje i koordinacija pripreme izvještaja: S. Tkalec
- Stilska lektura teksta: O. Ramljak
- Školovanje, stručno usavršavanje i međunarodna suradnja: I. Karniš Vidović, M. Klarić, A. Šimunić

Ako drugačije nije navedeno, osobe koje su pripremile iznad navedene dijelova godišnjeg izvješća Zavoda, ujedno su pripremile i pripadajuće tablice te slikovne i grafičke priloge sadržane u tim poglavljima.





**PREGLED PROGRAMA RADA ZA  
2015. GODINU**

Zagreb, rujan 2016.

<b>ARHEOLOŠKA KULTURNA DOBRA</b>	<b>145</b>
<b>NEPOKRETNNA KULTURNA DOBRA</b>	<b>148</b>
<b>POKRETNNA KULTURNA DOBRA</b>	<b>152</b>

## ARHEOLOŠKA KULTURNA DOBRA

Trogodišnji programi konzervatorsko-restauratorskih radova 2013.-2015. koje financira Ministarstvo kulture RH u 2015.

\* ukupno prijavljena sredstva potrebna za realizaciju 2.244.250,00 kn

\* sredstva odobrena za realizaciju 2.134.250,00 kn

NAZIV KULTURNOG DOBRA	ŽUPANIJA	UGOVORENO
GENERALSKI STOL, CRKVIŠĆE	Karlovačka	120.000,00
BARILOVIĆ, STARI GRAD BARILOVIĆ	Karlovačka	50.000,00
MEĐIMURJE, PROBNA ARHEOLOŠKA ISTRAŽIVANJA	Međimurska	80.000,00
TURČIŠĆE-GRADIŠĆE, ARHEOLOŠKI PARK	Međimurska	70.000,00
PETROVAC-ZLAT, PAVLINSKI SAMOSTAN SV. PETRA NA PETROVOJ GORI	Sisačko-moslavačka	200.000,00
MIKLEUŠKA, PAVLINSKI SAMOSTAN BDM NA MOSLAVAČKOJ GORI	Sisačko-moslavačka	300.000,00
VELIKA LUDINA, STARI GRAD JELENGRAD	Sisačko-moslavačka	150.000,00
LUDBREG, „VRT SOMOĐI“	Varaždinska	200.000,00
ŽUMBERAK, CRKVA SV. NIKOLE BISKUPA	Zagrebačka	50.000,00
POSSERT, KAŠTEL	Istarska	534.250,00
SPLIT, ANTIČKI I NOVOVJEKOVNI BRODOLOMI	Splitsko-dalmatinska	150.000,00
MEDULIN, ARHEOLOŠKI LOKALITET VIŽULA, KONZ. I PODV. ARH. RADOVI	Istarska	100.000,00
SENJ, PODVODNI ARHEOLOŠKI LOKALITET LIČKO-SENJSKE ŽUPANIJE (REKOGNOSCIRANJE)	Ličko-senjska	40.000,00
KARLOVAC, KAMENSKO-RIMSKI BRODOLOM, UNUTRAŠNJE VODE	Karlovačka	40.000,00
NUŠTAR-DVORAC KHUEN BELASSY-AVARSKI NALAZI	Vukovarsko-srijemska	50.000,00

## ODJEL ZA KOPNENU ARHEOLOGIJU

\* ukupno prijavljena sredstva potrebna za realizaciju 450.000,00 kn

\* sredstva odobrena za realizaciju 350.000,00 kn

NAZIV KULTURNOG DOBRA	ŽUPANIJA	ODOBRENA SREDSTVA U 2015.
BIJELA, BENEDIKTINSKI SAMOSTAN SV. MARGARETE	Bjelovarsko-bilogorska županija	100.000,00
PAVLIN KLOŠAR (STREZA), PAVLINSKI SAMOSTAN SVIH SVETIH	Bjelovarsko-bilogorska županija	100.000,00
PREGRADA, STARI GRAD KOSTEL	Krapinsko-zagorska	120.000,00
MALI KOMOR, MAČE	Krapinsko-zagorska	0,00
BRINJE, STARI GRAD SOKOLAC (PALAS)	Ličko-senjska	50.000,00
NP PLITVIČKA JEZERA, STARI GRAD KRČINGRAD	Ličko-senjska	80.000,00
MAČKOVEC, BALOGOVAČ	Međimurska	20.000,00
ČAKOVEC, GORNJI PUSTAKOVEC	Međimurska	0,00
NEDELIŠĆE, ČREČAN	Međimurska	20.000,00
ČEČAVAC (RUDINA), BENEDIKTINSKA OPATIJA SV. MIHOVILA ARKANĐELA	Požeško-slavonska	150.000,00
NOVI VINODOLSKI, UTVRDA LOPAR	Primorsko-goranska	45.000,00
MILOHNIĆI, CRKVA SV. KRŠEVANA	Primorsko-goranska	0,00
GRIŽANE, KAŠTEL GRIŽANE	Primorsko-goranska	30.000,00
HRVATSKI ČUNTIĆ, UTVRDA ČUNTIĆ	Sisačko-moslavačka	100.000,00
KLINAC, UTVRDA KLINAC	Sisačko-moslavačka	20.000,00
OKEŠINEC, SIPĆINA	Zagrebačka	30.000,00

## ODJEL ZA KOPNENU ARHEOLOGIJU - sjedište Juršići

\* ukupno prijavljena sredstva potrebna za realizaciju 450.000,00 kn

\* sredstva odobrena za realizaciju 350.000,00 kn

NAZIV KULTURNOG DOBRA	ŽUPANIJA	ODOBRENA SREDSTVA U 2015.
SREDNJOVJEKOVNA KULA TURNINA	Istarska	300.000,00
UTVRDA PAZ	Istarska	50.000,00



## ODJEL ZA PODVODNU ARHEOLOGIJU

\* ukupno prijavljena sredstva potrebna za realizaciju 1.914.400,00 kn

\* sredstva odobrena za realizaciju 312.400,00 kn

NAZIV KULTURNOG DOBRA	ŽUPANIJA	ODOBRENA SREDSTVA U 2015.
DUBROVNIK, REKOGNOSCIRANJE DUBROVAČKOG PODMORJA	Dubrovačko-neretvanska	40.000,00
OTOK MLJET, PLIČINA SV. PAVAO, BRODOLOM 16. ST., ARH. ISTRAŽIVANJE	Dubrovačko-neretvanska	60.000,00
MLJET, RT STOBA, ANTIČKI BRODOLOM, VAĐENJE AMFORA I ZAŠTITA	Dubrovačko-neretvanska	150.000,00
ŠIBENIK, REKOGNOSCIRANJE ŠIBENSKOG PODMORJA	Šibensko-kninska	30.000,00
REKOGNOSCIRANJE RIJEKA I BUNARA KRAPINSKO-ZAGROSKE ŽUPANIJE	Krapinsko-zagorska	10.000,00
PULA, MODERNI BRODOLOMI U PODMORJU ISTRE	Istarska	15.000,00
SLAVONSKI BIOD, RIJEKA SAVA, ARH. LOKALITET POLOJ, ARH. ISTRAŽIVANJE	Brodsko-posavska	7.400,00
REKOGNOSCIRANJE ZADARSKOG PODMORJA	Zadarska	-
ZAMJENA KAVEZA, RT KLAČINE	Dubrovačko-neretvanska	-

## ODJEL ZA RESTAURIRANJE KOPNENIH ARHEOLOŠKIH NALAZA

\* ukupno prijavljena sredstva potrebna za realizaciju 110.000,00 kn

\* sredstva odobrena za realizaciju 110.000,00 kn

Naziv kulturnog dobra	ŽUPANIJA	ODOBRENA SREDSTVA U 2015.
ZVONIMIROVO-STAROHRVATSKO I KELTSKO GROBLJE VELIKO POLJE	Požeško-slavonska	100.000,00
VIROVITICA, CRKVA SV. ROKA, METALNI NALAZI	Virovitičko-podravska	10.000,00

## ODJEL ZA KOPNENU ARHEOLOGIJU - SJEDIŠTE JURŠIĆI

Programi financirani iz europskih fondova predviđenih u 2015.

\* ukupno ugovorena sredstva 868.518,64 kn

NAZIV KULTURNOG DOBRA	ŽUPANIJA	UKUPNO UGOVORENO U 2015.
CLAUSTRA ALPIUM IULIARUM	Primorsko-goranska	868.518,64

## NEPOKRETNA KULTURNA DOBRA

Programi konzervatorsko-restauratorskih radova koje financira Ministarstvo kulture RH u 2015.

### ODJEL ZA INTEGRALNI PRISTUP GRADITELJSKOM NASLJEĐU

NAZIV KULTURNOG DOBRA	ŽUPANIJA	ODOBRENO
BARBAN, ARHITEKTONSKI SKLOP CRKVE SV. NIKOLE PALAČE LOREDAN, VELIKIH VRATA I KULE	Istarska	150.000,00 kn
BERAM, CRKVA SV. MARIJE NA ŠKRILINAH	Istarska	100.000,00 kn
ČUKOVEC, CRKVA SV. NIKOLE	Varaždinska	130.000,00 kn
ĐURĐENOVAC, TVORNIČKI KOMPLEKS ZA OBRADU DRVA	Osječko-baranjska	100.000,00 kn
GRADEC, (VRBOVEC), BISKUPSKI DVORAC I PERIVOJ	Zagrebačka	33.000,00 kn
GORNJA BISTRA, DVORAC ORŠIĆ	Zagrebačka	70.000,00 kn
IVANIĆ MILJANSKI, CRKVA SV. IVANA KRSTITELJA	Krapinsko-zagorska Krapina	50.000,00 kn
KRAPINA, FRANJEVAČKI SAMOSTAN S CRKVOM SV. KATARINE	Krapinsko-zagorska Krapina	50.000,00 kn
PAZIN, KAŠTEL	Istarska	25.000,00 kn
PLITVIČKA JEZERA, ARHEOLOŠKI LOKALITET GRADINA KOZJAK	Ličko senjska	80.000,00 kn
PODGARIĆ, GARIĆ GRAD	Bjelovarska Bjelovar	180.000,00 kn
PULA, KATEDRALA SV. MARIJE	Istarska	300.000,00 kn
ŠKRIP, ŽUPNI DVOR	Splitsko-dalmatinska	30.000,00 kn
ŠTRIGOVA, CRKVA SV. JERONIMA	Međimurska Varaždin	150.000,00 kn
TRŠKI VRH, SV. MARIJE JERUZALEMSKE	Krapinsko-zagorska	200.000,00 kn
VARAŽDIN, KAPELA SV. FLORIJANA	Varaždinska	100.000,00 kn
VINICA, DVORAC OPEKA, MARČAN	Varaždinska	200.000,00 kn
VRBNIK, CRKVA UZNESENJA BLAŽENE DJEVICE MARIJE	Primorsko-goranska	500.000,00 kn

## RESTAURATORSKI ODJEL ZA INTERVENTNI PRISTUP GRADITELJSKOM NASLJEĐU

NAZIV KULTURNOG DOBRA	ŽUPANIJA	ODOBRENO
BARILOVIĆ, STARI GRAD BARILOVIĆ	Karlovačka	100.000,00 kn
BELEC, CRKVA SV. JURJA	Krapinsko-zagorska	200.000,00 kn
BRINJE, ULAZNA FRANKOPANSKA KULA	Ličko-senjska	100.000,00 kn
HRASTOVLJAN, KAPELA SV. BENEDIKTA	Varaždinska	100.000,00 kn
KAMENSKO, CRKVA MAJKE BOŽJE SNJEŽNE	Karlovačka	100.000,00 kn
KONJŠČINA, CRKVA SV. DOMINIKA	Krapinsko-zagorska	60.000,00 kn
KOPRIVNIČKI IVANEC, CRKVA SV. IVANA KRSTITELJA	Koprivničko-križevačka	150.000,00 kn
KRIŽOVLJAN, CRKVA SV. KRIŽA	Varaždinska	100.000,00 kn
LEPOGLAVA, PURGA LEPOGLAVSKA, KAPELA SV. JURJA	Varaždinska	100.000,00 kn
LUDBREG, ŽUPNA CRKVA PRESVETOG TROJSTVA-CINKTOR	Varaždinska	20.000,00 kn
MARTINŠČINA, KAPELA SV. MARTINA	Krapinsko-zagorska	100.000,00 kn
OSIJEK, KUĆA PLEMIĆ	Osječko-baranjska	50.000,00 kn
TOPUSKO, CISTERCITSKI SAMOSTAN	Sisačko-moslavačka	100.000,00 kn
VARAŽDIN, CRKVA SV. IVANA KRSTITELJA-LJEKARNA FRANJEVAČKOG SAMOSTANA	Varaždinska	100.000,00 kn
VIDOVGRAD, CRKVA SV. VIDA	Ličko-senjska	60.000,00 kn
ZRIN, CRKVA SV. MARIJE MAGDALENE	Sisačko-moslavačka	56.000,00 kn
<b>TROGODIŠNJI PROGRAM</b>		
LOPATINEC, CRKVA SV. JURJA -CINKTOR	Međimurska	400.000,00 kn
SLAVONSKI BROD, FRANJEVAČKI SAMOSTAN I CRKVA	Brodsko-posavska	140.000,00 kn
200.000,00 kn		
<b>POSEBNI PROGRAM</b>		
HUM KOŠNIČKI, DVOR VELIKI TABOR – TROGODIŠNJI PROGRAM	Krapinsko- zagorska	4.466.000,00 kn
		1.400.000,00 kn

## ODJEL ZA KAMENU PLASTIKU

NAZIV KULTURNOG DOBRA	ŽUPANIJA	ODOBRENO
LEGRAD, ZAVJETNI PIL SV. FLORIJANA	Koprivničko-križevačka	120.000,00 kn
MARIJA BISTRICA, ZAVJETNI PIL ANĐELA ČUVARA	Krapinsko-zagorska	100.000,00 kn
OROSLAVJE, KAMENE SKULPTURE FLORE I SATIRA IZ GRADSKOG PARKA	Krapinsko-zagorska	100.000,00 kn
SAMOBOR, KAPELA SV. MIHALJA	Zagrebačka	43.000,00 kn
VARAŽDIN, GRADSKI MUZEJ VARAŽDIN, KIP SV. IVANA NEPOMUKA	Varaždinska	30.000,00 kn
VARAŽDINSKE TOPLICE, OLTARI IZ ŽUPNE CRKVE	Varaždinska	75.000,00 kn

## ODJEL ZA ZIDNE SLIKE I MOZAIK

NAZIV KULTURNOG DOBRA	ŽUPANIJA	UGOVORENO
DUBROVNIK, BISKUPSKA PALAČA	Dubrovačko-neretvanska	100.000,00 kn
FAŽANA, CRKVA GOSPE KARMELSKJE	Istarska	75.000,00 kn
KALNIK, CRKVA SV. BRCKA	Koprivničko-križevačka	50.000,00 kn
KRIŽEVCI, GRKOKATOLIČKA KATEDRALA SV. TROJICE	Koprivničko-križevačka	80.000,00 kn
KUZMINEC, CRKVA S. KUZME I DAMJANA	Koprivničko-Križevačka	80.000,00 kn 50.000,00 kn
LEPOGLAVA, BIVŠI PAVLINSKI SAMOSTAN	Varaždinska	50.000,00 kn
LOPATINEC, CRKVA SV. JURJA	Međimurska Varaždin	38.000,00 kn
LOVRAN, ŽUPNA CRKVA SV. JURJA	Primorska-goranska	150.000,00 kn
PAZIN, CRKVA SV. NIKOLE	Istarska	200.000,00 kn
RTIĆ, CRKVA SV. FRANJE	Primorska-goranska	110.000,00 kn
STON, CRKVA SV. MIHOVILA	Dubrovačko-neretvanska	150.000,00 kn
SVETVINČENAT, CRKVA SV. VINCENTA	Istarska	100.000,00 kn
VODNJAN, CRKVA SV. KATARINE	Istarska	50.000,00 kn
ZADAR, CRKVA SV. KRŠEVANA	Zadarska	48.905,00 kn
<b>TROGODIŠNJI PROGRAM</b>		
BUZET, CRKVA SV. JURJA	Istarska	70.000,00 kn



## ODJEL ZA ŠTUKO

NAZIV KULTURNOG DOBRA	ŽUPANIJA	ODOBRENO
DUBROVNIK, RIZNICA KATEDRALE UZNESENJA MARIJINA	Dubrovačko-neretvanska	100.000,00 kn
DUBROVNIK, BISKUPSKA PALAČA	Dubrovačko-neretvanska	50.000,00 kn uklj. zidne slike
KOMIN, KAPELA U CINKTORU CRKVE SV. TRI KRALJA	Zagrebačka	25.000,00 kn
LEPOGLAVA, CRKVA SV. MARIJE-ŠTUKATURA PREDVORJA	Varaždinska	70.000,00 kn
LIPNIK, CRKVA SV. ILIJE PROROKA	Karlovačka	30.000,00 kn
<b>TROGODIŠNJI PROGRAM</b>		
BUZET, CRKVA SV. JURJA	Istarska	154.000,00 kn uklj. zidne slike
<b>UKUPNO:</b>		<b>275.000,00 kn</b>
<b>TROGODIŠNJI PROGRAM:</b>		<b>154.000,00 kn</b>

## POKRETNNA KULTURNA DOBRA

Programi konzervatorsko-restauratorskih radova 2013.-2015. koje financira Ministarstvo kulture RH u 2015.

### ODJEL ZA DRVENU POLIKROMIRANU SKULPTURU, ZAGREB

NAZIV KULTURNOG DOBRA	MJESTO	ODOBRENO
STARI BROD, KAPELA SV. MARTINA - TABULAT I GLAVNI OLTAR, NASTAVAK KONZERVATORSKO-RESTAURATORSKIH RADOVA NA OSLIKANOM STROPU I DRVENIM OPLATAMA INTERIJERA TE SANACIJA OŠTEĆENJA NA GLAVNOM OLTARU	Stari Brod	68.600,00
VARAŽDIN, CRKVA SV. FLORIJANA, GLAVNI OLTAR, DOVRŠETAK KONZERVATORSKO- RESTAURATORSKIH RADOVA	Varaždin	14.000,00
VELIKA LUDINA, CRKVA SV. MIHAELA ARKANĐELA, GLAVNI OLTAR, CJELOVITI KOZEVATORSKO-RESTAURATORSKI RADOVI NA SKULPTURI SV. ZAHARIJA	Velika Ludina	11.000,00
VRTLINSKA, ŽUPNA CRKVA SV. JELENE KRIŽARICE, KIPOVI SV. LADISLAVA I SV. STJEPANA KRALJA, KONZERVATORSKO-RESTAURATORSKI RADOVI	Vrtlinska	11.000,00
VUKOVOJ, KAPELA SV. VUKA, OLTAR BLAŽENE DJEVICE MARIJE, NASTAVAK KONZERVATORSKO-RESTAURATORSKIH RADOVA NA RETABLU I KIPOVIMA	Vukovoj	14.000,00
BRINJE, KAPELA BURGA SOKOLCA, BOGORODICA S DJETETOM S OLTARA PRESVETOG TROJSTVA, ZAVRŠNI RADOVI I OPREMA UMJETNINE	Brinje	10.400,00
DRAGA BAŠĆANSKA, ŽUPNA CRKVA SV. ELIZABETE, OLTAR POHOĐENJA BLAŽENE DJEVICE MARIJE SV. ELIZABETI, NASTAVAK KONZERVATORSKO-RESTAURATORSKIH RADOVA	Draga Bašćanska	6.000,00
LEPOGLAVA, ŽUPNA CRKVA BEZGREŠNOG ZAČEĆA BDM, KORSKE KLUPE S JUŽNE STRANE SVETIŠTA, DOVRŠETAK KONZERVATORSKO-RESTAURATORSKIH RADOVA	Lepoglava	21.000,00
SAMOBOR, FRANJEVAČKA CRKVA MARIJINOG UZNESENJA, OLTAR SV. FRANJE, POČETAK KONZERVATORSKO-RESTAURATORSKIH RADOVA NA SKULPTURAMA I DEKORATIVNIM ELEMENTIM	Samobor	8.000,00
TRSTENO, CRKVA SV. MIHAJLA, OLTAR SV. MIHAJLA, NASTAVAK KONZERVATORSKO-RESTAURATORSKIH RADOVA	TRSTENO (Dubrovnik)	3.000,00
VARAŽDIN, KATEDRALA UZNESENJA MARIJINA, OLTAR SV. KRIŽA, NASTAVAK KONZERVATORSKO-RESTAURATORSKIH RADOVA	Varaždin	22.000,00

## POKRETNNA KULTURNA DOBRA

DUBROVNIK, BISKUPSKA PALAČA, DVA NASLONJAČA, POČETAK KONZERVATORSKO-RESTAURATORSKIH RADOV	Dubrovnik	5.100,00
DUBROVNIK, KONZERVATORSKI ODJEL DUBROVNIK, SEKRETER, CJELOVITI KONZERVATORSKO-RESTAURATORSKI RADOVI	Dubrovnik	7.700,00
DUBROVNIK, PALAČA SORKOČEVIĆ (BISKUPSKA), VELIKI TABULAT, NASTAVAK KONZERVATORSKO-RESTAURATORSKIH RADOVA	Dubrovnik	60.700,00
FAŽANA, ŽUPNA CRKVA SV. KUZME I DAMJANA, OLTAR GOSPE OD KRUNICE, POČETAK KONZERVATORSKO-RESTAURATORSKIH RADOVA NA RETABLU	Fažana	11.000,00
OMIŠALJ, ŽUPNA CRKVA UZNESENJA BDM, GLAVNI OLTAR, IZRADA ELABORATA I PRIJELOGA RADOVA, KONZERVIRANJE	Omišalj	15.000,00
PAZIN, ŽUPNA CRKVA SV. NIKOLE, SAKRISTIJSKI ORMAR, IZRADA ELABORATA I DEZINSEKCIJA	Pazin	16.200,00
RADOVAN, KAPELA BLAŽENE DJEVICE MARIJE, KIP MAJKE BOŽJE, IZRADA ELABORATA I PRIJEDLOGA RADOVA ZA KIP MAJKE BOŽJE, KONZERVIRANJE ISPOVJEDAONICE	Radovan	9.300,00
SINAC (LIČKO LEŠĆE), ŽUPNA CRKVA SV. ILIJE PROROKA, KONZERVIRANJE CRKVENOG INVENTARA	Sinac	14.000,00
VARAŽDIN, GRADSKI MUZEJ VARAŽDIN, KABINETSKE ORMARIĆ I STOLIĆ (BOHNENTISCH), CJELOVITI KONZERVATORSKO-RESTAURATORSKI RADOV	Varaždin	5.000,00
ZADAR, KATEDRALA SV. STOŠIJE, KORSKA SJEDALA, NASTAVAK KONZERVATORSKO- RESTAURATORSKIH RADOVA	Zadar	8.200,00
ČAZMA, ŽUPNA CRKVA SV. MARIJE MAGDALENE, KONZERVATORSKO- RESTAURATORSKA ISTRAŽIVANJA I PRIJEDLOG RADOVA NA DRVENOM BAROKNOM INVENTARU	Čazma	30.700,00
ŠIPAN/PAKLJENA, CRKVA SV. MARIJE, ARHITEKTURA GLAVNOG OLTARA, NASTAVAK KONZERVATORSKO-RESTAURATORSKIH RADOVA NA RETABLU	Sušurađ	35.000,00
ZAGREB, KAPELA SV. ROKA, OLTAR SV. ROKA, DOVRŠETAK KONZERVATORSKO- RESTAURATORSKIH RADOVA	Zagreb	27.500,00
<b>UKUPNO</b>		<b>434.400,00</b>

## ODJEL ZA ŠTAFELAJNO SLIKARSTVO, ZAGREB

NAZIV KULTURNOG DOBRA	MJESTO	ODOBRENO
NOVA GRADIŠKA, CRKVA SV. TEREZIJE, OLTARNA PALA SV. TEREZIJE AVILSKJE, CJELOVITI KONZERVATORSKO-RESTAURATORSKI RADOVI	Nova Gradiška	9.000,00
VARAŽDIN, GRADSKI MUZEJ VARAŽDIN, SLIKA "FRANJO I. HABSBURŠKI", CJELOVITI KONZERVATORSKO-RESTAURATORSKI RADOVI	Varaždin	7.000,00
ZAGREB, BANSKI DVORI-URED VLADE RH, PET SLIKA I OSLIKANI STOLIĆ, CJELOVITI KONZERVATORSKO-RESTAURATORSKI RADOVI	Zagreb	17.800,00
ZAGREB, PALAČA PONGRATZ/REZIDENCIJA "VISOKA", ŠESNAEST SLIKA RAZLIČITIH AUTORA, CJELOVITI KONZERVATORSKO- RESTAURATORSKI RADOVI	Zagreb	11.000,00
ZAGREB, STROSSMAYEROVA GALERIJA, SLIKA CARLA MARATTE, "PAPA LEO I. VELIKI I ATILA", KOPIJA PO RAFAELU, NASTAVAK KONZERVATORSKO-RESTAURATORSKIH RADOVA	Zagreb	76.000,00
BUJE, ŽUPNA CRKVA SV. SERVULA, SLIKA "MUČENJE SV. SERVULA", CJELOVITI KONZERVATORSKO-RESTAURATORSKI RADOVI	Buje	9.000,00
FAŽANA, ŽUPNA CRKVA SV. KUZME I DAMJANA, DVIJE SLIKE S BOČNOG OLTARA GOSPE OD KRUNICE, POČETAK KONZERVATORSKO- RESTAURATORSKIH RADOVA	Fažana	5.000,00
LOPUD, CRKVA SV. MARIJE OD ŠPILICE, OLTAR SV. JOSIPA, DVIJE OSLIKANE PLOČE, ISTRAŽNI RADOVI	Lopud	4.100,00
OMIŠALJ, ŽUPNA CRKVA UZNESENJA BDM, GLAVNI OLTAR, NASTAVAK KONZERVATORSKO-RESTAURATORSKIH RADOVA, DVIJE RELJEFNE PLOČE	Omišalj	5.200,00
PAZIN, ŽUPNA CRKVA SV. NIKOLE, TRI PORTRETA, CJELOVITI KONZERVATORSKO- RESTAURATORSKI RADOVI	Pazin	6.000,00
ŠIPAN/PAKLJENA, CRKVA SV. MARIJE, POLIPTIH GLAVNOG OLTARA, NASTAVAK KONZERVATORSKO-RESTAURATORSKIH RADOVA	Sušurađ	15.000,00
VARAŽDIN, KAPUCINSKI SAMOSTAN, ČETIRI SLIKE, CJELOVITI KONZERVATORSKO- RESTAURATORSKI RADOVI	Varaždin	8.000,00
VELIKI POGANAC, PAROHIJSKA CRKVA VELIKOMUČENIKA SV. GEORGIJA, IKONOSTAS, CJELOVITI KONZERVATORSKO- RESTAURATORSKI RADOVI NA TRI IKONE	Veliki Poganac	8.000,00
ZAGREB, KATEDRALA UZNESENJA BLAŽENE DJEVICE MARIJE, SLIKA "RASPEĆE" G. F. TOLMEZZA, NASTAVAK KONZERVATORSKO- RESTAURATORSKIH RADOVA	Zagreb	18.000,00



ZAGREB, STROSSMAYEROVA GALERIJA, SLIKA NA DRVU "MADONA S ISUSOM I DVA ANĐELA" I SLIKA NA PLATNU "KRAJOLIK", CJELOVITI KONZERVATORSKO-RESTAURATORSKI RADOVI	Zagreb	5.300,00
HLEBINE, ZBIRKA GALERIJE NAIVNE UMJETNOSTI HLEBINE, RESTAURIRANJE ČETIRI SLIKE NA STAKLU, CJELOVITI KONZERVATORSKO-RESTAURATORSKI RADOVI	Hlebine	10.000,00
OSIJEK, GALERIJA LIKOVNIH UMJETNINA OSIJEK, RESTAURIRANJE PET ULJA NA PLATNU I ČETIRI UKRASNA OKVIRA, CJELOVITI KONZERVATORSKO-RESTAURATORSKI RADOVI	Osijek	23.000,00
TRAKOŠČAN, DVOR TRAKOŠČAN, RESTAURIRANJE TRI ULJA NA PLATNU I JEDNOG UKRASNOG OKVIRA, CJELOVITI KONZERVATORSKO-RESTAURATORSKI RADOVI	Trakošćan	13.600,00
VARAŽDIN, GRADSKI MUZEJ VARAŽDIN, RESTAURIRANJE ČETIRI ULJA NA PLATNU, CJELOVITI KONZERVATORSKO-RESTAURATORSKI RADOVI	Varaždin	13.000,00
VRTLINSKA, CRKVA SV. JELENE KRIŽARICE, RESTAURIRANJE DVA ULJA NA PLATNU, CJELOVITI KONZERVATORSKO- RESTAURATORSKI RADOVI	Vrtlinska	8.500,00
ZAGREB, HRVATSKI POVIJESNI MUZEJ, RESTAURIRANJE ČETIRI ULJA NA PLATNU I TRI UKRASNA OKVIRA, CJELOVITI KONZERVATORSKO-RESTAURATORSKI RADOVI	Zagreb	13.800,00
ZAGREB, MUZEJ GRADA ZAGREBA, RESTAURIRANJE ULJA NA PLATNU "PORTRET ILIJE GUTEŠE", CJELOVITI KONZERVATORSKO- RESTAURATORSKI RADOVI	Zagreb	3.000,00
<b>UKUPNO</b>		<b>289.300,00</b>

## ODJEL ZA TEKSTIL, PAPIR I KOŽU, ZAGREB

NAZIV KULTURNOG DOBRA	MJESTO	ODOBRENO
BIOGRAD NA MORU, ZAVIČAJNI MUZEJ BIOGRAD NA MORU, TEKSTIL IZ ZBIRKE "TERET POTOPLJENOG BRODA IZ XVI STOLJEĆA", RADOVI KONZERVIRANJA KOŠULJE INV. BR. 280 I KAPA INV. BR. 281/3, 281/4, 281/5 I 281/6	Biograd na Moru	13.400,00
CRES, FRANJEVAČKI SAMOSTAN I CRKVA SV. FRANJE, KAZULA R-11 I STOLA R-12, CJELOVITI KONZERVATORSKO-RESTAURATORSKI RADOVI	Cres	5.400,00
HVAR, BENEDIKTINSKI SAMOSTAN SV. IVANA KRSTITELJA I SV. ANTUNA OPATA, BIJELI KOMPLET: KAZULA, STOLA, MANIPUL I VELUM, CJELOVITI KONZERVATORSKO-RESTAURATORSKI RADOVI	Hvar	8.500,00
HVAR, KATEDRALA SV. STJEPANA I. PAPE I MUČENIKA, LJUBIČASTI PLUVIJAL, ZAVRŠETAK KONZ-REST. RADOVA, 13 FRAGMENTA ČIPKI SA CRKVENOG RUHA, POČETAK KONZ-REST. RADOVA	Hvar	22.500,00
KLOŠTAR IVANIĆ, FRANJEVAČKI SAMOSTAN I CRKVA UZNESENJA BLAŽENE DJEVICE MARIJE, SEDAM RELIKVIJARA, CJELOVITI KONZERVATORSKO-RESTAURATORSKI RADOVI	Kloštar Ivanić	9.500,00
LOPUD, ŽUPNI MUZEJ CRKVE GOSPE OD ŠUNJA, KAZULA INV. BR. 172, CJELOVITI KONZERVATORSKO-RESTAURATORSKI RADOVI	Lopud	9.300,00
POŽEGA, KATEDRALA SV. TEREZIJE AVILSKO, TEKSTILNI INVENTAR KRIPTE KATEDRALE SV. TEREZIJE AVILSKO, PREVENTIVNA ZAŠTITA	Požega	20.000,00
ŠKRIP, MUZEJ OTOKA BRAČA, DORADA IZLOŽBENE LUTKE ZA VJENČANICU (KAPUTIĆ- ĐAKETIN 510:ŠKR 335, SUKNJA-KOTUL 510:ŠKR 333, PODSUKNJA-ŠOTOKOTUL 510:ŠKR 341)	Škrip	4.800,00
TROGIR, KATEDRALA SV. LOVRE, ZAVRŠETAK KONZERVATORSKO-RESTAURATORSKIH RADOVA NA CRKVENOJ ZASTAVI I POČETAK KONZERVATORSKO-RESTAURATORSKIH RADOVA NA DALMATICI	Trogir	11.500,00
TROGIR, KATEDRALA SV. LOVRE, ZAVRŠETAK KONZERVATORSKO-RESTAURATORSKIH RADOVA NA CRKVENOJ ZASTAVI I POČETAK KONZERVATORSKO-RESTAURATORSKIH RADOVA NA DALMATICI	Varaždin	4.500,00

## POKRETNNA KULTURNA DOBRA

ZAGREB, ARHEOLOŠKI MUZEJ, STAROEGIPATSKA POGREBNA MASKA INV. BR. E-812, CJELOVITI KONZERVATORSKO- RESTAURATORSKI RADOVI	Zagreb	3.600,00
ZAGREB, HRVATSKI POVIJESNI MUZEJ, ZASTAVA KRIŽEVAČKOG ČIZMARSKOG CEHA INV. BR. PMH 1174 I KONJANIČKA ZASTAVA INV. BR. PMH 715, CJELOVITI KONZERVATORSKO- RESTAURATORSKI RADOVI	Zagreb	10.400,00
ZAGREB, ŽIDOVSKA OPĆINA, VELIKI PAROHET (BEŽ), POČETAK KONZERVATORSKO- RESTAURATORSKIH RADOVA	Zagreb	3.000,00
ZAGREB, KATEDRALA UZNESENJA BLAŽENE DJEVICE MARIJE, DALMATIKA BISKUPA MIKULIĆA INV.BR. T95D S PRIKAZOM SV. IVANA EVANĐELISTA I PALA INV.BR. T94, CJELOVITI KONZERVATORSKO-RESTAURATORSKI RADOVI	Zagreb	3.000,00
ZAGREB, KATEDRALA UZNESENJA BLAŽENE DJEVICE MARIJE, TAPISERIJA "SRPANJ-KOLOVOZ" IZ CIKLUSA OD PET TAPISERIJA "MJESeci U GODINI", POČETAK KONZERVATORSKO-RESTAURATORSKIH RADOVA	Zagreb	5.000,00
ŽMINJ, ŽUPNA CRKVA SV. MIHOVILA ARKANĐELA, PLUVIJAL, ZAVRŠETAK KONZERVATORSKO-RESTAURATORSKIH RADOVA	Žminj	2.000,00
OSIJEK, MUZEJ LIKOVNIH UMJETNOSTI, ČETRNAEST UMJETNINA NA PAPIRNOM NOSITELJU, CJELOVITI KONZERVATORSKO- RESTAURATORSKI RADOVI	Osijek	6.500,00
SAMOBOR, SAMOBORSKI MUZEJ, ČETIRI GRAFIKE 19. ST. IZ FUNDUSA MUZEJA, CJELOVITI KONZERVATORSKO-RESTAURATORSKI RADOVI	Samobor	2.000,00
SVETA HELENA, KURIJA ADAMOVIĆ-HELLENBACH-MIKŠIĆ, MEDALJONI I I II, NASTAVAK KONZERVATORSKO-RESTAURATORSKIH RADOVA	Sveta Helena	9.500,00
VARAŽDIN, GRADSKI MUZEJ VARAŽDIN, DESET GRAFIKA IZ ZBIRKE SLIKA, SKULPTURA, GRAFIKA I CRTEŽA, CJELOVITI KONZERVATORSKO-RESTAURATORSKI RADOVI	(Sveti Ivan Zelina)	6.000,00
VUKOVAR, GRADSKI MUZEJ VUKOVAR, ČETRNAEST UMJETNINA NA PAPIRNOM NOSITELJU, CJELOVITI KONZERVATORSKO- RESTAURATORSKI RADOVI	Varaždin	7.000,00
ZAGREB, HRVATSKI POVIJESNI MUZEJ, PET UMJETNINA NA PAPIRU, CJELOVITI KONZERVATORSKO-RESTAURATORSKI RADOVI	Vukovar	2.000,00
ZAGREB, MINISTARSTVO KULTURE RH, UPRAVA ZA ZAŠTITU KULTURNE BAŠTINE, SEDAM UMJETNINA NA PAPIRNOM NOSITELJU, CJELOVITI KONZERVATORSKO-RESTAURATORSKI RADOVI	Zagreb	3.000,00
<b>UKUPNO</b>		<b>172.400,00</b>

## SLUŽBA ZA POKRETNNU BAŠTINU - OPĆI PROGRAMI

NAZIV PROGRAMA	MJESTO	ODOBRENO (KN)
HITNE INTERVENCIJE	Ličko Lešće	72.600,00
STRUČNI NADZOR NAD KONZERVATORSKO-RESTAURATORSKIM RADOVIMA	Pokupsko	4.000,00
PRAĆENJE UVJETA I STANJA POKRETNIH KULTURNIH DOBARA, IZRADA PRIJEDLOGA KONZ.-REST. RADOVA	Makarska	20.000,00
<b>UKUPNO</b>		<b>96.600,00</b>

## RESTAURATORSKI ODJEL DUBROVNIK

NAZIV KULTURNOG DOBRA	MJESTO	ODOBRENO
BADIJA, FRANJEVAČKI SAMOSTAN UZNESENJA MARIJINA, CRKVA GOSPE MILOSRDNE, OLTAR GOSPE OD OTOKA, NASTAVAK KONZERVATORSKO-RESTAURATORSKIH RADOVA	BADIJA	8.500,00
BLATO, CRKVA SVI SVETI, OLTARNA SLIKA SVIH SVETIH, 16.ST., DOVRŠETAK KONZERVATORSKO-RESTAURATORSKIH RADOVA	Blato	20.500,00
CAVTAT, FRANJEVAČKI SAMOSTAN BL.DJEV.MARIJE SNJEŽNE, BOŽIDAR VLATKOV, BOGORODICA S DJETETOM, NASTAVAK KONZERVATORSKO-RESTAURATORSKIH RADOVA	Cavtat	1.000,00
ČESVINICA, KAPELA SV. NIKOLE, OLTARNA PALA BOGORODICE S DJETETOM, POČETAK KONZERVATORSKO-RESTAURATORSKIH RADOVA	Česvinica	21.200,00
DUBROVNIK, KATEDRALA/DEPO, SLIKA PIETA (PREMA JUSEPE DE RIBERI), KONZERVATORSKO-RESTAURATORSKI RADOVI	Dubrovnik	2.000,00
DUBROVNIK, BISKUPSKA PALAČA, OSLIKANI CVIJETNI GREDNJAK, DOVRŠETAK KONZERVATORSKO-RESTAURATORSKIH RADOVA	Dubrovnik	1.000,00
DUBROVNIK, CRKVA DOMINO, OLTARNA SLIKA "SVI SVETI", NASTAVAK KONZERVATORSKO-RESTAURATORSKIH RADOVA	Dubrovnik	5.200,00
DUBROVNIK, DEPO BISKUPSKOG ORDINARIJATA, ISUS SPASITELJ, KONZERVATORSKO-RESTAURATORSKI RADOVI	Dubrovnik	4.000,00
DUBROVNIK, DEPO BISKUPSKOG ORDINARIJATA, KRIST NA STUPU, DOVRŠETAK KONZERVATORSKO-RESTAURATORSKIH RADOVA	Dubrovnik	1.000,00
DUBROVNIK, DRŽAVNI ARHIV, DOKUMENTI IZ 13.ST., CJELOVITI KONZERVATORSKO- RESTAURATORSKI RADOVI	Dubrovnik	6.700,00



DUBROVNIK, DUBROVAČKA BISKUPIJA, GENELOGIJA STANOVNIKA DUBROVNIKA, 17. ST, DOVRŠETAK KONZERVATORSKO- RESTAURATORSKIH RADOVA	Dubrovnik	2.700,00
DUBROVNIK, DUBROVAČKA BISKUPIJA, MATRIKULA BOMBARDIERE, NASTAVAK KONZERVATORSKO- RESTAURATORSKIH RADOVA	Dubrovnik	3.500,00
DUBROVNIK, FRANJEVAČKI SAMOSTAN MALE BRAĆE, PIETA, DOVRŠETAK KONZERVATORSKO- RESTAURATORSKIH RADOVA	Dubrovnik	3.000,00
DUBROVNIK, KATEDRALA GOSPE VELIKE, SV. JOSIP S DJETETOM, POČETAK KONZERVATORSKO- RESTAURATORSKIH RADOVA	Dubrovnik	4.500,00
DUBROVNIK, KATEDRALA GOSPE VELIKE, UKRASNI OKVIR SLIKE "KRIST PREDAJE KLJUČEVE SV. PETRU", DOVRŠETAK KONZERVATORSKO-RESTAURATORSKIH RADOVA	Dubrovnik	7.500,00
DUBROVNIK, KAZALIŠTE MARINA DRŽIĆA, STROPNA SLIKA VLAHA BUKOVCA «KRUNJENJE DVOSTRUKO NA NEBU I ZEMLJI», NASTAVAK KONZERVATORSKO- RESTAURATORSKIH RADOVA	Dubrovnik	500,00
DUBROVNIK, KNEŽEV DVOR, PORTRET DJEČAKA S PSOM, CJELOVITI KONZERVATORSKO- RESTAURATORSKI RADOVI	Dubrovnik	2.000,00
DUBROVNIK, KNEŽEV DVOR, SEDAM GRAFIKA POZNATIH DUBROVČANA, 19.ST., KONZERVATORSKO- RESTAURATORSKI RADOVI	Dubrovnik	3.000,00
DUBROVNIK, POMORSKI MUZEJ, ČETIRI KARTE I DVIJE FOTOGRAFIJE, 17.ST.-19.ST., KONZERVATORSKO- RESTAURATORSKI RADOVI	Dubrovnik	3.500,00
KOLOČEP, CRKVA SV. ANTUNA, OLTARNA PALA UZNESENJE MARIJINO, KONZERVATORSKO- RESTAURATORSKI RADOVI	Koločep	1.500,00
KORČULA, OPATSKA RIZNICA, TRI UMJETNINE, 17.-20.ST., KONZERVATORSKO- RESTAURATORSKI RADOVI	Korčula	2.200,00
LOPUD, CRKVA GOSPA OD SPILICA, OLTARNA SLIKA GOSPE KARMELSKE, KONZERVATORSKO- RESTAURATORSKI I ISTRAŽNI RADOVI	Lopud	7.400,00
LOPUD, CRKVA GOSPE OD ŠUNJA, DIJELOVI POLIPTIHA I MALI POLIPTIH, KONZERVATORSKO- RESTAURATORSKI RADOVI	Lopud	8.500,00
LOPUD, CRKVA GOSPE OD ŠUNJA, RASPELO S TRIJUMFALNOG LUKA, NASTAVAK KONZERVATORSKO- RESTAURATORSKIH RADOVA	Lopud	5.100,00
LOPUD, GOSPA OD ŠUNJA, ARHITEKTURA OLTARA UZNESENJA BLAŽENE DJEVICE MARIJE, NASTAVAK KONZERVATORSKO- RESTAURATORSKIH RADOVA	Lopud	11.900,00

## POKRETNA KULTURNA DOBRA

MOTOVUN, CRKVA SV. ANTUNA, ANTEPENDIJ, 17. ST., NASTAVAK KONZERVATORSKO- RESTAURATORSKIH RADOVA	Motovun	10.700,00
ROŽAT, FRANJEVAČKI SAMOSTAN ROŽAT, VEČERA U EMAUSU, POČETAK KONZERVATORSKO- RESTAURATORSKIH RADOVA	Rožat	200,00
TRSTENO, CRKVA SV. MIHAJLA, SLIKA "SV. MIHAJLO", DOVRŠETAK KONZERVATORSKO- RESTAURATORSKIH RADOVA	TRSTENO (Dubrovnik)	7.000,00
<b>UKUPNO</b>		<b>155.800,00</b>

### RESTAURATORSKI ODJEL SPLIT

NAZIV KULTURNOG DOBRA	MJESTO	ODOBRENO
KAŠTEL ŠTAFILIĆ, ŽUPNA CRKVA BEZGRJEŠNOG ZAČEĆA BDM, OLTAR SV. KRIŽA, 17.ST., DOVRŠETAK KONZERVATORSKO- RESTAURATORSKIH RADOVA	Kaštel Štafilić	22.000,00
KOMIŽA, CRKVA GOSPE GUSARICE, TRIPTIH "MISTIČNE ZARUKE SV. KATARINE SA SVECIMA", NASTAVAK KONZERVATORSKO- RESTAURATORSKIH RADOVA	Komiža	5.500,00
MILNA, ŽUPNA CRKVA GOSPE OD BLAGOVIJESTI, OLTARNA PALA "UZNESENJE BLAŽENE DJEVICE MARIJE " - DJELOMIČAN KONZERVATORSKO-RESTAURATORSKI ZAHVAT	Mlina	7.000,00
SPLIT, CRKVA SV. JERE NA MARJANU, SLIKE IZ CIKLUSA KRISTOVA ŽIVOTA NASTAVAK KONZERVATORSKO - RESTAURATORSKIH RADOVA	Split	6.000,00
SPLIT, KATEDRALA SV.DUJE, BUVININE VRATNICE, DOVRŠETAK KONZERVATORSKO- RESTAURATORSKIH RADOVA	Split	16.900,00
HVAR, STARI GRAD, CRKVA SV.NIKOLE, POLIKROMIRANA SKULPTURA SV.MATEJ, DJELOMIČAN KONZERVATORSKO- RESTAURATORSKI ZAHVAT	Stari Grad	6.000,00
ŠIBENIK - KATEDRALA SV.JAKOVA - DRVENA PROPOVJEDAONICA, CJELOVIT KONZ.REST. ZAHVAT	Šibenik	9.000,00
ŠIBENIK, KATEDRALA SV. JAKOVA, SLIKA "GOSPA OD KARAVAJA", DOVRŠETAK KONZERVATORSKO- RESTAURATORSKIH RADOVA	Šibenik	4.000,00
ŠIBENIK, KATEDRALA SV. JAKOVA, SLIKA "GOSPE OD PLAČA" S GLAVNOG OLTARA, ISTRAŽNI RADOVI	Šibenik	5.000,00
ŠIBENIK, KATEDRALA SV. JAKOVA, UKRASNI OKVIR SLIKE "GOSPA OD KARAVAJA", CJELOVITI KONZERVATORSKO- RESTAURATORSKI RADOVI	Šibenik	4.000,00

## POKRETNNA KULTURNA DOBRA

ŠIBENIK, KATEDRALA SV. JAKOVA, VRATNICE RELIKVIJARA, CJELOVITI KONZERVATORSKO-RESTAURATORSKI RADOVI	Šibenik	3.000,00
ŠIBENIK, KATEDRALA SV. JAKOV, DRVENE SKULPTURE S ATIKE OLTARA GOSPE OD PLAČA	Šibenik	10.000,00
TROGIR, CRKVA SV. PETRA NA ČIOVU, OLTARNA PALA GIOVANNI BATTISTA ARGENTIJA "BOGORODICA S DJETETOM, SV. PETROM I BL. IVANOM TROGIRSKIM", POČETAK KONZERVATORSKO-RESTAURATORSKIH RADOVA	Trogir	4.000,00
TROGIR, CRKVA SV. PETRA, SLIKA "SV. PAVAO", DOVRŠETAK KONZERVATORSKO- RESTAURATORSKIH RADOVA	Trogir	5.000,00
TROGIR, CRKVA SV. PETRA, SLIKA "SV. PETAR", CJELOVITI KONZERVATORSKO- RESTAURATORSKI RADOVI	Trogir	7.000,00
TROGIR, CRKVA SV. PETRA, UKRASNI OKVIR SLIKE "SV. PETAR", CJELOVITI KONZERVATORSKO-RESTAURATORSKI ZAHVAT	Trogir	5.000,00
TROGIR, ČIOVO, CRKVA SV. KRIŽA, SLIKA "SV. IVAN EVANĐELIST", CJELOVITI KONZERVATORSKO-RESTAURATORSKI RADOVI	Trogir	10.000,00
TROGIR, KATEDRALA SV. LOVRE, KORSKA SJEDALA, POČETAK KONZERVATORSKO- RESTAURATORSKIH RADOVA	Trogir	20.000,00
TROGIR, ZBIRKA CRKVENNE UMJETNOSTI KATEDRALE SV. LOVRE, POLIPTIH "BOGORODICA S DJETETOM I SVECIMA" D. VUŠKOVIĆ, NASTAVAK KONZERVATORSKO-RESTAURATORSKIH RADOVA	Trogir	4.000,00
TROGIR, ZBIRKA CRKVENNE UMJETNOSTI KATEDRALE SV. LOVRE, SLIKA "BOGORODICA S DJETETOM", DOVRŠETAK KONZERVATORSKO- RESTAURATORSKIH RADOVA	Trogir	3.000,00
VIS, CRKVA GOSPE OD SPILICE, 15 OSLIKANIH METALNIH MEDALJONA S PRIZORIMA MARIJINA I KRISTOVA ŽIVOTA, TE DRVENI DIJELOVI OLTARA GOSPE OD ZDRAVLJA, ISTRAŽNI RADOVI	Vis	4.500,00
VRPOLJE, ŽUPNA CRKVA UZNESENJA BDM, SLIKA "GOSPA OD VRPOLJA", ISTRAŽNI RADOVI	VRPOLJE (Šibenik)	5.000,00
ZAOSTROG, FRANJEVAČKA CRKVA I SAMOSTAN, INTARZIRANI DIJELOVI SAKRISTIJSKOG ORMARA (LADICE I VRATNICE), NASTAVAK KONZERVATORSKO-RESTAURATORSKIH RADOVA	Zaostrog	11.400,00
<b>UKUPNO</b>		<b>177.300,00</b>

## RESTAURATORSKI ODJEL VODNJAN JURŠIĆI

NAZIV PROGRAMA	MJESTO	ODOBRENO
BARBAN, ŽUPNA CRKVA SV. NIKOLE, SLIKA "BOGORODICA S DJETETOM I SVECIMA", ZAVRŠETAK KONZERVATORSKO- RESTAURATORSKIH RADOVA	Barban	1.500,00
SV. LOVREČ PAZENATIČKI, ŽUPNA KUĆA SV. MARTINA, OLTAR SV. ANDRIJE IZ ŽUPNE CRKVE U GRADINI, KONZERVATORSKO- RESTAURATORSKI RADOVI	Sveti Lovreč Pazenatički	6.000,00
ŠIŠAN, ŽUPNA CRKVA SV. FELIKSA I FORTUNATA, DRVENI TABERNAKUL, NASTAVAK KONZERVATORSKO- RESTAURATORSKIH RADOVA	Šišan	4.100,00
VODNJAN, CRKVA GOSPE OD TRAVERSE, DRVENI TRON EKSPOZICIJE, KONZERVATORSKO- RESTAURATORSKI RADOVI	Vodnjan	3.500,00
VODNJAN, CRKVA GOSPE OD TRAVERSE, SLIKA "PORTRET CRKVENOG DOSTOJANSTVENIKA", KONZERVATORSKO- RESTAURATORSKI RADOVI	Vodnjan	3.500,00
VODNJAN, CRKVA GOSPE OD TRAVERSE, SLIKA "USKRŠNUĆE" V. TREVISANA 19. ST, POČETAK KONZERVATORSKO- RESTAURATORSKIH RADOVA	Vodnjan	5.000,00
VODNJAN, ŽUPNA CRKVA SV. BLAŽA, SAKRALNI INVENTAR, PREVENTIVNI KONZERVATORSKI RADOVI	Vodnjan	8.200,00
<b>UKUPNO</b>		<b>31.800,00</b>

## RESTAURATORSKI CENTAR LUDBREG

NAZIV PROGRAMA	MJESTO	ODOBRENO
DUBROVNIK, ETNOGRAFSKI MUZEJ, MUŠKI KAPUTIĆ, POČETAK KONZERVATORSKO- RESTAURATORSKIH RADOVA	Dubrovnik	6.000,00
LUDBREG, RESTAURATORSKI CENTAR, TEKSTILOTEKA, NASTAVAK RADOVA NA PRIKUPLJANJU POVIJESNOG TEKSTILA	Ludbreg	7.000,00
LUDBREG, ŽUPNA CRKVA PRESVETOG TROJSTVA, PROPOVJEDOANICA, NASTAVAK KONZERVATORSKO- RESTAURATORSKIH RADOVA	Ludbreg	20.000,00
POLJANA LEKENIČKA, KAPELA SV. DUHA I SV. FLORIJANA, OLTAR DUHA SVETOGA, NASTAVAK KONZERVATORSKO- RESTAURATORSKIH RADOVA	Poljana Lekenička	11.000,00
RADOBOJ, CRKVA PRESVETOG TROJSTVA, MISNICA, NASTAVAK KONZERVATORSKO- RESTAURATORSKIH RADOVA	Radoboj	3.000,00



SLAVONSKI BROD, FRANJEVAČKI SAMOSTAN I CRKVA, PROPOVJEDAONICA, POČETAK KONZERVATORSKO-RESTAURATORSKIH RADOVA	Slavonski Brod	12.900,00
STRAŽEMAN, CRKVA SV. MIHOVILA ARKANĐELA, MISNO RUHO, PREVENTIVNE ZAŠTITE I POČETAK KONZERVATORSKO- RESTAURATORSKIH RADOVA	Stražeman	1.500,00
ŠTRIGOVA, CRKVA SV. JERONIMA, OLTAR SV. JERONIMA, NASTAVAK KONZERVATORSKO- RESTAURATORSKIH RADOVA	Štrigova	25.000,00
VARAŽDIN, CRKVA SV. IVANA KRSTITELJA, OLTAR SV. IVANA KRSTITELJA, NASTAVAK KONZERVATORSKO-RESTAURATORSKIH RADOVA	Varaždin	50.000,00
VARAŽDIN, GRADSKI MUZEJ, HUSARSKI KAPUTIĆ, NASTAVAK KONZERVATORSKO- RESTAURATORSKIH RADOVA	Varaždin	2.000,00
VARAŽDIN, GRADSKI MUZEJ, ŠARAGA, POČETAK KONZERVATORSKO- RESTAURATORSKIH RADOVA	Varaždin	2.000,00
VARAŽDIN, MUZEJ VATROGASTVA, ZASTAVA DVD-A, NASTAVAK KONZERVATORSKO- RESTAURATORSKIH RADOVA	Varaždin	5.000,00
<b>UKUPNO</b>		<b>145.400,00</b>

**RESTAURATORSKI ODJEL OSIJEK**

NAZIV PROGRAMA	MJESTO	ODOBRENO
GORJANI, CRKVA SV. JAKOVA APOSTOLA, GLAVNA OLTARNA PALA; "SV. JAKOV APOSTOL STARIJI" I UKRASNI OKVIR, NASTAVAK KONZERVATORSKO-RESTAURATORSKIH RADOVA	Gorjani	7.990,00
MARIJANCI, CRKVA SV. PETRA I PAVLA APOSTOLA, GLAVNA OLTARNOJ PALA; "SV. PETAR I PAVAO" I UKRASNI OKVIR, NASTAVAK KONZERVATORSKO-RESTAURATORSKIH RADOVA	Marijanci	13.960,00
OSIJEK, CRKVA SV. MIHAELA ARKANĐELA, UKRASNI OKVIR OLTARNE PALE BDMB, KONZERVATORSKO-RESTAURATORSKI RADOVI	Osijek	4.150,00
OSIJEK, CRKVA SV. MIHAELA, OLTAR BLAŽENE DJEVICE MARIJE BEZGREŠNE, NASTAVAK KONZERVATORSKO-RESTAURATORSKIH RADOVA	Osijek	45.000,00
SVETICE, ŽUPNA CRKVA ROĐENJA BLAŽENE DJEVICE MARIJE I BIVŠI PAVLINSKI SAMOSTAN, KORSKE KLUPE, NASTAVAK KONZERVATORSKO- RESTAURATORSKIH RADOVA	Svetice	121.900,00
<b>UKUPNO</b>		<b>193.000,00</b>

## RESTAURATORSKI ODJEL RIJEKA

NAZIV PROGRAMA	MJESTO	ODOBRENO
BELGRAD, KAPELA MAJKE BOŽJE SNJEŽNE, GLAVNI OLTAR, 18.ST., NASTAVAK KONZERVATORSKO-RESTAURATORSKIH RADOVA	Belgrad	27.000,00
KAMPOR, FRANJEVAČKI SAMOSTAN SV. EUFEMIJE, B. VIVARINI, "POLIPTIH SV. BERNARDINA SIJENSKOG", NASTAVAK KONZERVATORSKO-RESTAURATORSKIH RADOVA	Kampor	11.000,00
KRK, CRKVA SV. FRANJE ASIŠKOG, SLIKA B. LICINIA "SACRA CONVERSAZIONE", NASTAVAK KONZERVATORSKO-RESTAURATORSKIH RADOVA	Krk	18.000,00
CRKVA SV. NIKOLE, IKONE 15 - 18.ST., NASTAVAK KONZERVATORSKO- RESTAURATORSKIH RADOVA	Rijeka	6.000,00
VRBNIK, ŽUPNA CRKVA MARIJINA UZNESENJA, GLAVNI OLTAR, NASTAVAK KONZERVATORSKO-RESTAURATORSKIH RADOVA	Vrbnik	6.000,00
<b>UKUPNO</b>		<b>68.000,00</b>

## RESTAURATORSKI ODJEL ZADAR

NAZIV PROGRAMA	MJESTO	ODOBRENO
OMIŠ, ŽUPNA CRKVA SV. MIHOVILA ARHANĐELA, 2 SREBRNE KRUNE I AUREOLA, CJELOVITI KONZERVATORSKO- RESTAURATORSKI RADOVI	Omiš	2.000,00
ŠIBENIK, KATEDRALA SV. JAKOVA, OPHODNI KRIŽ, NASTAVAK KONZERVATORSKO- RESTAURATORSKIH RADOVA	Šibenik	9.000,00
ZADAR, NADBISKUPIJA, SLIKA NA PLATNU: "KRIST U LANCIMA", NASTAVAK KONZERVATORSKO-RESTAURATORSKIH RADOVA	Zadar	7.000,00
ZADAR, SICU, SLIKA L. LUZZO: "MARIJINO UZNESENJE", NASTAVAK KONZERVATORSKO- RESTAURATORSKIH RADOVA	Zadar	10.000,00
ZADAR, SICU, V. CARPACCIO, POLIPTIH SV. MARTINA, SLIKA SV. JERONIMA, NASTAVAK KONZERVATORSKO-RESTAURATORSKIH RADOVA	Zadar	5.000,00
ZADAR, ŽUPNI URED DIKLO, SLIKA "GOSPA OD RUŽARIJA", NASTAVAK KONZERVATORSKO-RESTAURATORSKIH RADOVA	Zadar	3.000,00
<b>UKUPNO</b>		<b>36.000,00</b>
	<b>SVEUKUPNO</b>	<b>1.800.000,00</b>

Ur. broj:9864-01-507-7-MB-13

Strateški plan usvojen na 4/13 sjednici Upravnog vijeća HRZ-a  
13. rujna 2013.

**STRATEŠKI PLAN HRVATSKOG  
RESTAURATORSKO ZAVODA**

Zagreb, rujna 2016.

<b>UVOD</b>	<b>165</b>
<b>MISIJA</b>	<b>166</b>
<b>VIZIJA</b>	<b>167</b>
<b>VRIJEDNOSTI</b>	<b>168</b>
<b>OPĆI CILJEVI</b>	<b>169</b>
<b>POSEBNI CILJEVI</b>	<b>171</b>
<b>ANALIZA STANJA</b>	<b>174</b>



## UVOD

Hrvatski restauratorski zavod (akronim HRZ) formiran je uredbom Vlade Republike Hrvatske od 19. prosinca 1996. godine (NN br. 2/97), spajanjem dviju postojećih javnih ustanova: Zavoda za restauriranje umjetnina (osnovanog 1948.) i Restauratorskog zavoda Hrvatske (osnovanog 1966.) kojima je osnivač također bila Republika Hrvatska.

Unatoč tome što restauratorska djelatnost u Hrvatskoj nema toliko dugu tradiciju kao u nekim europskim zemljama poput Italije ili Velike Britanije, u središtima poput Zagreba, Splita ili Dubrovnika privatni restauratori djeluju gotovo cijelo stoljeće. Institucionalizirana restauratorska djelatnost kontinuirano pak traje već 64 godine najprije u okviru nacionalnih muzeja i Hrvatske akademije znanosti i umjetnosti (tadašnje JAZU), a potom se pojedine radionice izdvajaju u samostalne ustanove u kulturi. Te restauratorske ustanove osnovane nakon Drugog svjetskog rata paralele nalaze u srodnim europskim ustanovama poput Opificia delle pitere dure u Italiji ili Döerner instituta u Njemačkoj i dobivaju širu funkciju od radionica vezanih uz muzeje djelujući na očuvanju i obnovi ukupne kulturne baštine. Uz to u skladu s europskom tradicijom preuzimaju zadatke razvoja djelatnosti, te nositelja specijaliziranih znanstvenih istraživanja i edukacije restauratora.

Rad ustanova prethodnica: Zavoda za restauriranje umjetnina i Restauratorskog zavoda Hrvatske moguće je pratiti kroz arhive i dokumentaciju HRZ-a koji čuvaju podatke o 2140 intervencije različitog opsega na nepokretnim kulturnim dobrima i restauriranje 8130 pokretnih kulturnih dobara. U 15 godina postojanja HRZ-a, do 20102. godine, obavljeni su pak konzervatorsko-restauratorski radovi različitog opsega na 550 nepokretnih i 3590 pokretnih kulturnih dobara.

Uredbom o osnivanju HRVATSKI RESTAURATORSKI ZAVOD je određen kao središnja javna ustanova konzervatorsko-restauratorske djelatnosti u Republici Hrvatskoj koja obavlja poslove zaštite kulturnih dobara bez upravnih nadležnosti. Prava i dužnosti Vlade RH kao osnivača obavlja Ministarstvo kulture, a HRZ djeluje kao partnerska i potporna javna ustanova Upravi za zaštitu kulturne baštine Ministarstva kulture koja je primarno usmjerena na upravno-stručne poslove unutar službe zaštite kulturnih dobara. Na državnoj razini HRZ kao javna i matična ustanova za tu djelatnost objedinjuje sve aspekte brige o fizičkom očuvanju i očuvanju vrijednosti kulturnog dobra.

U HRZ-u se neposredno provode zaštitni radovi na kulturnim dobrima s već navedenim ciljem očuvanja svih spomeničkih svojstava i integriteta. Zaštita i konzervatorsko-restauratorski radovi izvode se na arheološkim spomenicima, spomenicima graditeljstva i na pokretnim kulturnim dobrima. Ovisno o opsegu radova provode se sustavna konzervatorska istraživanja s ciljem utvrđivanja stanja materijala i vrijednosti kulturnih dobara, izvode se najzahtjevniji konzervatorsko-restauratorski radovi na arheološkim, nepokretnim i pokretnim kulturnim dobrima te se izrađuje opsežna dokumentacija prema aktualnim stručnim standardima.

Uz to HRZ provodi radove hitnih intervencija i organiziranja zaštite u izvanrednim situacijama, obavlja kopnena i podvodna arheološka istraživanja, izrađuje stručna mišljenja i vještačenja o stanju kulturnih dobara, te organizira i vodi središnji arhiv konzervatorsko-restauratorske djelatnosti u Hrvatskoj. Obavlja stručni nadzor nad provođenjem konzervatorsko-restauratorskih radova javnih i privatnih izvoditelja radova, te utvrđuje ispunjavanje stručno-tehničkih uvjeta za izvođenje konzervatorsko-restauratorskih radova, Djelatnici HRZ-a također sudjeluju u raznim vidovima stručnog osposobljavanja i usavršavanja od ispitivanja kandidata u svrhu stjecanja stručnih zvanja do sudjelovanja u nastavi visokoškolskih ustanova, područje zaštite i konzervatorsko-restauratorske djelatnosti (ALU Zagreb, FF Zagreb, Sveučilište u Splitu, Sveučilište u Dubrovniku). HRZ promiče i međunarodnu suradnju u konzervatorsko-restauratorskoj djelatnosti te obavlja izdavačku, izložbenu i promotivnu djelatnost, a specijalizirana knjižnica otvorena je za javnost

## MISIJA

Konzervatorsko-restauratorska djelatnost je stručna i znanstvena disciplina koja je u sustavu zaštite hrvatske kulturne baštine zadužena za materijalno očuvanje spomeničkih vrijednosti kulturnih dobara, a Hrvatski restauratorski zavod je matična javna ustanova te djelatnosti od nacionalnog značaja. Stoga Zavod u suradnji s konzervatorskom službom Ministarstva kulture Republike Hrvatske sustavno provodi konzervatorsko-restauratorska istraživanja i radove na kulturnim dobrima pokretne i nepokretne baštine od posebnog državnog interesa. Pri tome uključuje interdisciplinarne stručne i znanstvene pristupe u vrednovanju i zaštiti kulturnih dobara, uz neophodno usavršavanje rada postojećih i budućih stručnjaka za tu djelatnost.

## VIZIJA

Vizija Hrvatskog restauratorskog zavoda jest ostvarivanje temeljnih zadaća koje su definirane u osnivačkim aktima Zavoda kao središnje javne ustanove za konzervatorsko-restauratorsku djelatnost i njegovo afirmiranje u regiji. Postizati najviše standarde struke uz uključanje u sustav znanstvenih i obrazovnih institucija te koristeći i europske potencijale unapređivati stanje, sudjelovati u očuvanju, uređenju i prezentiranju kulturnih dobara, pa time omogućiti i njihovo uključivanje u gospodarske potencijale naše zemlje.

### VRIJEDNOSTI

Najveća vrijednost HRZ-a su ljudski potencijali, te akumulirana znanja i vještine za izvođenje visoko specijaliziranih radova na kulturnoj baštini. S obzirom na karakter konzervatorsko-restauratorskih radova (interdisciplinarnost, kombinacija znanstvene i umjetničke komponente, preciznost, osjetljivost) na spomenicima najrazličitijih materijala, tehnika i povijesnih razdoblja izuzetno je važan kontinuitet u akumulaciji znanja i vještina koja se stječu praksom u kojoj sudjeluju timovi stručnjaka različitih profila. Iznimnu vrijednost predstavljaju i arhivi/dokumentacija o konzervatorsko-restauratorskim radovima na kulturnim dobrima koji su se izvodili u ustanovama (Zavod za restauriranje umjetnina i Restauratorski zavod Hrvatske) od njihova osnutka.



## OPĆI CILJEVI

### INTEGRALNI PRISTUP ZAŠTITI BAŠTINE

Poboljšavati holistički pristup konzervatorsko-restauratorskim zahvatima na kulturnim dobrima te integraciju i sinergijsko djelovanje svih sudionika zaštite i očuvanja kulturnih dobara. Rezultat takvog pristupa uz multidisciplinarni pristup je i izgradnja organizacijskih formi suradnje među ustanovama državne i regionalne uprave, HRZ-a i vlasnika kulturnih dobara kroz izradu zajedničkih planova, edukaciju, usklađeno djelovanje i proširenje financijskih okvira u smjeru zajedničkih projekata.

### POBOLJŠANJE ORGANIZACIJE I UVJETA RADA

#### OSIGURANJE JEDINSTVENOG RADNOG PROSTORA HRZ-A U ZAGREBU

Za ostvarenje dobre i racionalnije organizacije rada različitih odjela i radionica HRZ-a u Zagrebu, gdje je i njihova najveća koncentracija potrebno je osiguranje jedinstvenog radnog prostora od oko 6000 m<sup>2</sup>, ili, ukoliko to nije moguće, smanjenje broja lokacija na maksimalno tri od postojećih jedanaest.

Razina najma prostora ili zakupnina koja trenutno iznosi gotovo 1,000.000 kn godišnje jedan je od najvećih problema razvoja i rada HRZ-a. Za njegovo rješavanje potrebno je uz osigurati zajedničko djelovanje Ministarstva kulture, Državnog ureda za upravljanje državnom imovinom (DUUDI) i Grada Zagreba.

#### DOVRŠETAK IZGRADNJE / ADAPTACIJE RADNIH PROSTORA REGIONALNIH ODJELA HRZ-A

Ovaj proces je dovršen u svim regijama osim u Istri, gdje je potrebno osigurati primjeren prostor za Radionicu koja je počela s radom 1995. godine. Sadašnji prostor u nekadašnjem župnom dvoru crkve u Juršićima je prostor u vlasništvu Porečko-pulske biskupije koji se koristi u najmu. Smještajem, veličinom i opremljenošću tek djelomično zadovoljava potrebe radionica za polikromiranu drvenu skulpturu i slikarstvo te arheološki odjel jedne od regija s najgušćim rasterom kulturnih dobara u Hrvatskoj. Potrebno bi bilo preseliti regionalnu radionicu u veće urbano središte (Pula), pa za Istru ostaje otvorena potreba zajedničke investicije grada, županije i Ministarstva kulture

#### NASTAVAK OPREMANJA HRZ-A

Poboljšati tehničku opremljenost zajedničkih stručnih službi HRZ-a (prirodoslovni laboratorij, fotolaboratorij u čijem su sastavu rendgenska i infracrvena istraživanja, arhivi, knjižnica i dokumentacija) koji su na raspolaganju svim odjelima i radionicama HRZ-a, a otvoreni su i ostalim javnim ustanovama u RH. Bolja tehnička opremljenost preduvjet je suradnje s inozemnim ustanovama i realizaciji zajedničkih projekata uključivanjem spomenika iz nacionalne baštine u europske projekte.

Od posebne je važnosti osigurati nastavak izgradnje informatičke infrastrukture kroz povezivanja s Carnet infrastrukturom te dovršetak sustava središnje pohrane podataka za cijelu ustanovu i povezivanje s europskim bazama podataka.

### POVEĆANJE ZNANJA I VJEŠTINA U KONZERVATORSKO-RESTAURATORSKOJ DJELATNOSTI I FORMIRANJE CENTARA IZVRSNOSTI

Povećati i proširiti edukaciju svih sudionika u konzervatorsko-restauratorskoj djelatnosti s posebnim naglaskom na usavršavanja za pojedina specijalistička područja te praćenje metodoloških i tehnoloških inovacija. Edukacija će se realizirati

putem stručnih seminara, predavanja i radionica u kojima sudjeluju i međunarodni stručnjaci te kroz razmjenu i boravak u srodnim ustanovama.

Njegovanjem najviših standarda, standardizacijom i praćenjem vrsnoće radova, uključivanjem znanstvenih metoda i postupaka te međuinstitucionalnom suradnjom, publiciranjem i prezentacijama dostignuća, HRZ će na svojim radnim lokacijama poticati i stvarati centre izvrsnosti. Ujedno će kroz suradnju s postojećim visokoškolskim institucijama nastojati privući najbolje studente u svoje programe. Time bi se nastojao preokrenuti dosadašnji proces odlaska najkvalitetnijih kadrova iz HRZ-a u visokoškolske institucije, koji se događao prvenstveno zbog rigidnog stava da je funkcija HRZ-a isključivo očuvanje fizičkog integriteta spomenika koje se realizira kroz neposredan rad na građevinama i predmetima.

## POSEBNI CILJEVI

U skladu s postojećom organizacijskom strukturom i podjelom na službe za zaštitu nepokretnih, pokretnih i arheoloških kulturnih dobara te zajedničke stručne i opće službe podijeljeni su i posebni ciljevi kojim HRZ želi doprinijeti efikasnijoj zaštiti i održivom korištenju kulturne baštine.

### SLUŽBA ZAŠTITE NEPOKRETNIH KULTURNIH DOBARA

- usmjeravanje aktivnosti prema usklađenom i zajedničkom djelovanju s MK i nadležnim Konzervatorskim odjelima
- poticanje racionalnog konzerviranja, usmjeravanje i iniciranje programa preventivne zaštite kao najracionalnijeg oblika zaštite kulturnih dobara, osobito nužnom u vrijeme ekonomske krize
- poticanje konzervatorsko-restauratorskih i prirodoslovno-znanstvenih istraživanjima koji utječu na pravilan odabir pristupa spomeniku i smanjuju mogućnost primjene neprimjerenih postupaka
- projektiranje intervencija na kulturnom dobru koje vrednuju zatečeno stanje i slojevitost objekata
- pristupanje rekonstruiranju izvornog, ili nekog od povijesnih slojeva spomenika
- temeljem sustavno provedenih istraživanja i postupaka valorizacije sačuvanih originalnih dijelova i segmenata
- uključivanje novih sadržaja u skladu s prihvaćenom novom funkcijom na diskretan način koji respektira spomenička svojstva kulturnog dobra
- usmjeravanje prema ekonomski samoodrživim namjenama
- neprihvatanje projekata koji kroz rokove realizacije, eksploataciju ili druge oblike rada degradiraju ili ugrožavaju spomenička svojstva
- poticanje razvoja pravne regulative i standarda prakse kroz zakon o restauratorsko-konzervatorskoj djelatnosti

### SLUŽBA ZAŠTITE POKRETNIH KULTURNIH DOBARA

- Usmjeravanje aktivnosti prema usklađenom i zajedničkom djelovanju s Konzervatorskim odjelima Ministarstva kulture RH te izradi višegodišnjih programa zaštite najistaknutijih spomenika u Hrvatskoj kao i cjelovitijeg pristupa zaštiti regionalnih korpusa.
- Provođenje ciljanih znanstvenih istraživanja radi preciznog utvrđivanja stanja očuvanosti te određivanje optimalnih konzervatorsko-restauratorskih postupaka.
- Izrada i provođenje programa održive zaštite putem mjera i postupaka preventivne zaštite umjetnina/predmeta umjetničkog obrta te izvedbu minimalnih intervencija, bez postupaka rekonstrukcija, koje osiguravaju održavanje optimalnog stanja predmeta i racionalan trošak.
- Razvijanje programa edukacije vlasnika/korisnika kojima bi se smanjile ili dokinule štete zbog loših uvjeta čuvanja ili neprimjerenih zahvata.
- Razvijanje programa edukacije s ciljem prepoznavanja vrijednosti kulturne baštine u lokalnim zajednicama i njihova uključivanja u kulturne i gospodarske aktivnosti.
- Postupci sprečavanja gospodarske eksploatacije umjetničkih predmeta koji degradiraju ili poništavaju njihova spomenička svojstva.
- Poticanje razvoja pravne regulative i stručno kompetentne konzervatorsko-restauratorske djelatnosti ostalih fizičkih i pravnih osoba koje djeluju u Hrvatskoj.

### SLUŽBA ZAŠTITE ARHEOLOŠKE BAŠTINE

- U partnerskom dogovoru s MK izraditi planove za hitno zbrinjavanje najugroženije arheološke baštine
- Ulagati u obrazovanje djelatnika i specijalizacije za određena područja – magistarski i doktorski studiji te specijalistički tečajevi
- Ulagati u pozitivno tehnološko okruženje kroz nabavu opreme

- Širenje djelatnosti zaštite arheološke baštine na područje Dalmacije – radionica u Splitu postoji, potrebno je poboljšati infrastrukturu za nesmetani rad djelatnika
- Privoditi kraju projekte zaštite kako bi se moglo pristupiti projektima revitalizacije
- Povezivanje s lokalnom zajednicom na zajedničkom cilju obnove i održivog razvoja u zaštiti arheološke kulturne baštine – sudjelovanje u izradi lokalne turističke ponude, prisutnost u lokalnim kulturno turističkim manifestacijama, otvorenost prema medijima
- Stvaranje i održavanje jedinstvene baze podataka arheoloških kulturnih dobara te bazu podataka učiniti dostupnom zainteresiranim korisnicima uz zaštitu autorskih prava
- Poboljšavanje prisutnosti u javnosti – bolja komunikacija i informiranost
- Uključivanje u sustav visokoškolskog obrazovanja
- Pojačati suradnju s MK, posebno nadležnim Konzervatorskim odjelima
- Povezivanje sa srodnim europskim institucijama – razmjena znanja, iskustava i vještina

### ZAJEDNIČKE STRUČNE SLUŽBE

- Temeljna zadaća zajedničkih stručnih službi je osiguravanje dokumentacijsko-informatičke i analitičko istraživačke podrške za kompetentno i visoko kvalitetno obavljanje konzervatorsko restauratorskih radova
- Provođenje i unapređivanje svih vrsta prirodoslovnih istraživanja koja u kombinaciji s istraživanjima iz područja humanističkih i društvenih znanosti definiraju različita spomenička svojstva kulturnog dobra i dijagnosticiraju njegovo stanje
- Razvijanje i unapređivanje postojeće vlastite baze evidentiranih i restauriranih umjetnina u Hrvatskoj, skraćeno BREUH
- Nastavak izgradnje informatičke strukture, povezivanje kroz CARNET infrastrukturu, osiguravanje sigurnog sustava centralne pohrane podataka
- Osiguravanje brze i učinkovite pretrage i dostupnosti arhiviranih podataka zainteresiranim institucijama i pojedincima te suradnja i razmjena podataka sa srodnim ustanovama
- Sudjelovanje u sve bogatijoj izdavačkoj djelatnosti Zavoda i unapređivanje i obogaćivanje postojeće specijalističke knjižnice
- Zadovoljavanje arhivskih standarda i normi fizičke i digitalne građe i postupna digitalizacija arhivske građe
- Stvaranje cjelovitog učinkovitog sustava dokumentacije, od evidencije stanja na terenu, istraživanja, praćenja konzervatorsko-restauratorskih radova, suradnje s nadležnim i srodnim institucijama i administrativnim obavezama Zavoda koji će omogućiti brzu i učinkovitu razmjenu informacija i stvarati pri tome bazu podataka korisnu za sve institucije i pojedince koji se bave kulturnom baštinom

### OPĆE SLUŽBE

Nesmetano odvijanje potpornih procesa osnovnoj, konzervatorsko-restauratorskoj, djelatnosti kroz izvršenje specijaliziranih poslova s područja ljudskih resursa, financija, računovodstva, općih pravnih pitanja i administrativnog poslovanja za sve organizacione jedinice Zavoda omogućuje ostvarenje strateških i operativnih ciljeva organizacionih jedinica i pridonosi stvaranju jedinstvene vrijednosti Hrvatskog restauratorskog zavoda.

U Hrvatskom restauratorskom zavodu svjesni smo da uspjeh našeg poslovanja ovisi o zadovoljstvu korisnika naših usluga, društvene zajednice i svih zainteresiranih strana koje sudjeluju u procesu zaštite kulturnih dobara, stoga nastojimo u potpunosti ispuniti njihove zahtjeve, te razumjeti sadašnje i buduće potrebe djelatnosti.

Konzervatorsko restauratorska djelatnost i njeni poslovni procesi specifični su radi materijalnih resursa koje zahtjeva; brojnih i raznolikih materijala koji se ugrađuju u kulturna dobra, različite i često sofisticirane opreme, stručno educiranih



i specijaliziranih zaposlenika.

Upravljačko i administrativno praćenje osnovne djelatnosti zahtijeva trajno prilagođavanje, razvoj i unapređivanje poslovnih procesa i podizanje standarda kvalitete potpornih službi kako bi mogle odgovoriti zahtjevima zakonske regulative, poslovnog okruženja i optimalnog korištenja svih resursa. Temeljna pretpostavka povećanja efikasnosti i smanjenja troškova je optimalno definiranje poslovnih procesa, osiguravanje uvjeta za njegovo nesmetano odvijanje i stvaranje informacijskog sustava koji se neće promatrati isključivo kao formalni izvještajni instrument već kao mehanizam upravljanja poslovnim procesima.

Cilj koji želimo postići je stvaranje i uspostava cjelovitog informacijskog sustava praćenja poslovanja, izvješćivanja i prognoziranja koji će za sve razine upravljanja osigurati pravovremene, istinite i korisne informacije, uz uvjet jednokratnog unosa podataka u sustav. Za to su potrebni :

- stručni i motivirani kadrovi,
- potpora i interes svih razina upravljanja osnovnim i potpornim procesima
- informatička potpora u smislu softverskog povezivanja već izgrađenih parcijalnih sustava,

U nastojanju primjene i poboljšanju djelotvornosti sustava planiramo poduzimati sljedeće mjere te objektivnim pokazateljima i dokazima pratiti njihovu realizaciju:

- razvijanje svijesti o važnosti poštivanja normativnih zahtjeva kroz osposobljavanje svih zaposlenika;
- verifikaciju djelotvornosti i učinkovitosti sustava i pripadajućih procesa kroz redovite godišnje preglede na sastancima, uz češće praćenje trendova ovisno o složenosti procesa, kroz internu komunikaciju i provođenje internog revizorskog nadzora
- stvaranje obveza zaposlenika na stanom podizanju i održavanju dogovorene razine kvalitete, stručnosti i dobre prakse rada.

## ANALIZA STANJA

Stanje očuvanosti hrvatske kulturne baštine, stupanj i vrste ugroženosti i oštećenosti kulturnih dobara, mjerila su za konstituiranje, organiziranje i razvoj konzervatorsko-restauratorske djelatnosti, te uvjet za odgovarajuće korištenje kulturnih dobara i njihovo uključivanje u kulturne, gospodarske i razvojne resurse hrvatskog društva u cjelini.

Znatna zapuštenost baštine u ranijem periodu, i ogromne štete u Domovinskom ratu, bile su poticaj za razvoj konzervatorsko-restauratorske djelatnosti, pa su njeni kadrovski i materijalni potencijali u proteklih 20 godina višestruko povećani. To očituje postojeća mreža konzervatorsko-restauratorskih radionica, kao i uspostava tri restauratorska studija, u Zagrebu, Splitu i Dubrovniku.

Međutim, stvarno stanje hrvatske kulturne baštine zahtjeva i nadalje razvoj djelatnosti s ciljem očuvanja naslijeđenih vrijednosti i njihovo uređenje, jer u većini slučajeva tek obnovljene i konzervatorsko-restauratorski uređene vrijednosti mogu omogućiti i njihovo održivo gospodarsko korištenje.

Unapređenje i razvoj konzervatorsko-restauratorske djelatnosti treba naročito poticati kroz sustavna konzervatorska istraživanja primjenom stručnih i znanstvenih metoda, izradu stručne dokumentacije, proučavanje i razvijanje standarda, metodologije, tehnike i tehnologije u konzervatorsko-restauratorskoj djelatnosti, interdisciplinarnom i multi-disciplinarnom suradnjom istraživača i institucija, te kvalitetnom edukacijom kadrova koji će biti nositelji razvoja djelatnosti kroz gospodarske aktivnosti.

### Problemi konzervatorsko-restauratorske djelatnosti za održivo korištenje kulturne baštine

- Nedovoljno jasno definirana načela upravljanja kulturnom baštinom.
- Prevelika usredotočenost na interne procese iz čega proizlazi nedovoljna aktivnost na upoznavanju šire društvene zajednice sa značajem djelatnosti i ostvarenjem sinergijskih efekata za zajednicu kao korisnika usluga.
- Nepotpuna inventarizacija, odnosno registracija kulturne baštine otežava planiranje i unutar konzervatorsko-restauratorske djelatnosti.
- Neujednačeni standardi konzervatorsko-restauratorskih postupaka i dokumentiranja prilikom rada s kulturnim dobrima.
- Nedovoljno ulaganje u razvoj konzervatorsko-restauratorske djelatnosti, osobito u obrazovanje te stručno i znanstveno usavršavanje, što ponekad rezultira nestručnim obavljanjem poslova.
- Zbog nedostatnih standarda i kontrole, neadekvatne ekipiranosti stručnjaka koji provode nadzor nad konzervatorsko-restauratorskim radovima na različitim kulturnim dobrima neujednačena je kvaliteta konzervatorsko-restauratorskih radova izvedenih od strane pravnih i fizičkih osoba angažiranih u zaštitnim radovima na kulturnim dobrima.
- Nedovoljno ulaganje u preventivno konzerviranje kulturnih dobara, njihovo redovito održavanje i očuvanje nakon obavljenih konzervatorsko-restauratorskih radova, čime se ugrožava i umanjuje potencijalni resurs.
- Stvaranje netočne percepcije konzervatorsko-restauratorske djelatnosti kao dugotrajne i skupe s neznatnim doprinosom u stvaranju nove vrijednosti
- Nedostatno uključivanje postojeće prakse najviše razine stručnosti u programe konzervatorsko-restauratorskih studija što rezultira nedovoljnom izvrsnosti u obrazovanju kao temelju za obavljanje stručnih radova na kulturnim dobrima.
- Nedovoljna iskorištenost i distribucija te neodgovarajuća prezentacija postojećih Baza pisane i fotografske dokumentacije u promicanju i korištenju kulturne baštine.
- Nedovoljna financijska sredstva za razvoj digitalnih baza podataka i nedovoljno ulaganje u tehničku opremljenost indok segmenta.
- Nepostojanje jedinstvene i usklađene pravne regulative konzervatorsko-restauratorske djelatnosti.

## Potrebe konzervatorsko-restauratorske djelatnosti za održivo korištenje kulturne baštine

- Definirati jasna načela upravljanja kulturnom baštinom iz kojih će proizaći i načela u pristupu konzervatorsko-restauratorskim radovima.
- Provoditi sustavnu edukaciju i senzibilizaciju javnosti za značaj konzervatorsko-restauratorske djelatnosti koja djeluje na očuvanju nacionalne kulturne baštine i stvaranju preduvjeta za njezino gospodarsko korištenje, odnosno održivo upravljanje kulturnim dobrima bez uništavanja vrijednosti koje kulturno dobro predstavlja.
- Uspostaviti standarde konzervatorsko-restauratorskih postupaka i dokumentiranja prilikom rada s kulturnim dobrima, kontinuirano poboljšavati kvalitetu usluga te rezultate rada prezentirati javnosti.
- Uvoditi nove tehnologije, uz korištenje i razvijanje suvremenih, a naročito ne-destruktivnih metoda znanstvenih istraživanja.
- Poboljšati organizaciju konzervatorsko-restauratorske djelatnosti na razini Republike Hrvatske kako bi se standardizirala kvaliteta izvedbe i unaprijedila djelatnost, koristeći know-how najkompetentnijih stručnjaka iz pojedinih područja rada te razgraničile upravne i stručne kompetencije.
- Uspostaviti sustav cjeloživotnog obrazovanja i stručnog napredovanja djelatnika u konzervatorsko-restauratorskoj djelatnosti.
- Snažnije uključivati HRZ u sustav obrazovanja, a naročito visoko-školskog obrazovanja Republike Hrvatske i stručnog usavršavanja.
- Uspostaviti objedinjenu pohranu, te učiniti javno dostupnom dokumentaciju konzervatorsko-restauratorskih zahvata uz poštivanje autorskih prava.
- Osigurati dugoročni okvir u obnovi kulturnih dobara s ciljem osiguranja sigurnosti ulagača i korisnika kulturne baštine.
- Uspostaviti jedinstveni zakonodavni sustav za konzervatorsko-restauratorsku djelatnost.

Stvoriti administrativne, pravne i financijske pretpostavke za razvoj djelatnosti i u suradnji s drugim tijelima Državne uprave definirati poticajne mjere za razvoj djelatnosti u civilnom i privatnom sektoru (Gospodarska i Obrtnička komora, HBOR- poticajna kreditna linija ..... )

*“Strateški plan izrađen je temeljem Prijedloga strateškog plana iz kolovoza 2012. godine. Dokument je pripremala i realizirala radna grupa u sastavu: Višnja Bralić, Biserka Mataković, Ana Azinović Bebek i Darko Ivić.”*





**HRVATSKI RESTAURATORSKI ZAVOD**

